

PROGRAMA  
PARA  
ESCUELA  
DOMINICAL

PRE ESCOLAR  
4 - 5 AÑOS

DURACION DOS AÑOS

*ELABORADO POR: MARIA SILVA M.*

# M.I.A

**Ministerios Infantiles y Adolescentes**

## NUESTRA VISION

Ser un ministerio integral y solidó comprometido en el cumplimiento de la gran comisión con niños y adolescentes en Colombia y en todas las naciones

“Id y haced discípulos....” Mateo 28: 19-20



## NUESTRA MISION

M .I. A. Busca apoyar a la iglesia de Jesucristo promoviendo la visión de Dios por medio del evangelio, alcanzando a cada niño y adolescente, para guiarlos a una estrecha relación con Dios, siendo formados por el Espíritu Santo y capacitándolos integralmente para lograr el propósito que Dios tiene en sus vidas

## Nombre del Maestro

---

*Edición Revisada y Actualizada. Octubre 2010*

# PRE-ESCOLARES DE 4 Y 5 AÑOS

## ¿COMO SON LOS NIÑOS DE 4 Y 5 AÑOS?

**FISICAMENTE** son activos, de bastante habilidad manual.

**MENTALMENTE**, preguntadores, se concentran de 4 a 10 minutos, su vocabulario 1500 a 2000 palabras, imaginación activa; comprende con facilidad y olvida con facilidad.

**EMOCIONALMENTE** Es vehemente, siente grandemente cuando peca, es muy sensible, no le gusta que se burlen de sus obras.

**VOLUNTAD** Imitan las actitudes y acciones de otros, es cooperador.

**SOCIALMENTE** Procuran hacer amistades pero aún son egocéntricos y participan en actividades grupales organizados por la maestra

**ESPIRITUALMENTE** Es la edad en la que los niños muestran más interés por las cosas de Dios, son muy confiados.

**CÒMO ENSEÑAR?** La clave es una idea más completa por vez repetida y variada. La música será parte importante de la enseñanza. Aprenden fácilmente los coros con movimientos, les gusta mucho la dramatización, títeres. Se puede llevar mejor una secuencia. Les fascina que los pongan a participar en dramas de clase.

## CARACTERISTICAS DEL NIÑO DE 4 Y 5

### DESARROLLO FISICO

- Camina con los pies en punta
- Puede atrapar objetos
- Dibuja o pinta en movimientos horizontales y circulares
- Comienza a saltar
- Les gusta desajustar, desabotonar y desabrochar la ropa
- Se vistan a sí mismos
- Pueden cortar con tijeras en línea recta
- Son muy activos y agresivos en sus juegos

### DESARROLLO SOCIAL Y EMOTIVO

- Tiene una imaginación muy activa
- Tienen necesidad de un reglamento claro y sencillo y conocer las consecuencias de su incumplimiento
- Sus emociones son extremas y de corta duración. Hay que estimularlos a expresar sus sentimientos con palabras
- Les gusta mandar
- Necesitan sentirse importantes
- Necesitan oportunidades para sentir más libertad e independencia
- Les gusta que los elogien por sus logros

- Se ponen insoportables si tienen que estar en un mismo lugar por largo rato

### **DESARROLLO INTELECTUAL**

- Pueden comunicar sus ideas, necesidades y hacer preguntas
- No se concentran en muchas cosas a la vez por largo rato, necesitan variedad de actividades
- Hablan mucho, su vocabulario es limitado
- No entiende el significado de palabras abstractas, Ej.: amor, belleza, paz, bondad, etc., su mundo es concreto.
- Hacen Muchas preguntas, incluyendo el “cómo” y “por qué” de las cosas

### **CÓMO ENSEÑARLES**

- Usando un lenguaje común como el del hogar
- Use muchos ejemplos
- No hable mucho tiempo
- Sea calmado y amoroso así los niños disminuirán sus temores
- Enséñeles a confiar en Dios
- Nunca asuste a los niños con la segunda venida de Jesús, la condenación y el infierno; o enseñándoles que Jesús no ama a los niños malos y desobedientes
- Dramatice las historias bíblicas usando a los niños
- Las enseñanzas bíblicas deben ser cortas y narradas de manera muy amena

Los niños de 4 y 5 años está aprendiendo constantemente a través de cada cosa que ven, cada cosa que oyen, cada cosa que huelen o prueban. Son como pequeñas esponjas, personalizándose con cada actitud, sucesos, objeto, palabra, emoción con que ellos tienen contacto. Algunas de estas experiencias dejan duraderas impresiones.

Los psicólogos nos dicen que un niño forma sus actitudes básicas y hábitos entre el nacimiento y el tercer año de su vida y algunos creen que su manera de hacer y pensar ya están establecidas a la edad de cinco años.

Este factor deja una urgente responsabilidad y oportunidad sobre los profesores de estos niños, es un excitante privilegio ayudar a moldear sus actitudes hacia Dios y el Señor Jesucristo y como este es el período más sensitivo y receptivo, en el concepto de Dios que usted le presente puede influenciarle el resto de su vida.

Cómo el niño alcanza su primera y duradera impresión acerca de Dios? Primero que todo, observando las actitudes de sus padres, si él tiene de una casa cristiana su esperanza es que él ya conozca el amor del padre celestial. Pero cuando él está listo para ir a la casa de Dios, en quién piensa él?

Usted es el que habla de Dios cada domingo, el que canta acerca de Dios, el que dirige al niño a hablar con Dios, por lo tanto, los sentimientos del niño acerca de Dios estarán unidos a sus sentimientos acerca de usted. Los niños comprenden sentimientos.

Si el niño lo ama, más fácilmente aprenderá a amar a su Dios, pero si él lo encuentra rígido o apagado, tal vez él recuerda la iglesia únicamente como un lugar donde él debe estarse sentado y quieto. Y esto es muy difícil para él algunas veces, ya que hay una fuerza poderosa dentro de él que lo hace ser inquieto.

Si usted entiende esta y otras características de los niños de cuatro a cinco años, puede estar transformándose en canal de amor de Dios, que usted debe ser.

Los músculos están en crecimiento y ellos necesitan constantemente movimiento, por lo cual su plan de enseñanza deberá incluir suficientes actividades para darles a ellos el movimiento que necesitan, alternando el sentarse y escuchar, con el hacer, moverse y hablar.

Los niños párvulos son curiosos acerca de las cosas que viven, se mueven y crecen. Esta curiosidad natural les provee de oportunidades para relacionar las cosas vivientes con la creación de Dios y su cuidado por el niño.

Ellos están frecuentemente preocupados por sus propios intereses y necesitan compartirlos con ustedes, pero ellos tienen un vocabulario muy limitado y algunas veces tienen que luchar para comunicarlo. La atención que usted les preste no solamente les dice a ellos cuán importante son ellos para usted, sino que además les enseña que Dios les escucha y cuida de ellos también.

Los niños de esta edad les gusta hablar y jugar juntos. Bajo su supervisión las actividades en grupo les darán oportunidad para aprender a practicar su conducta cristiana. Ellos aman la repetición, los adultos que aprecian nuevas y frescas formas de decir las cosas, olvidan esto, pero un profesor preescolar usa repaso y repetición como una importante técnica de enseñanza.

Ellos tienen cortos lapsos de atención, así que, debe enseñarles con variedad de actividades que envuelvan al niño. Siempre esté sensible a las necesidades del niño.

Un resumen de lo aprendido, los niños aprenden más estando activamente envueltos, viendo, escuchando, haciendo, repitiendo, y experimentando.

Un conocimiento de este proceso de necesidades y características es muy importante para cualquier situación de enseñanza y aprendizaje, pero realmente, cuánto puede aprender un niño de cuatro y cinco años acerca de Dios y la Salvación?.

Ellos no siempre pueden comunicar verbalmente lo que están aprendiendo, pero lo vivirán; y esto es mejor. Durante el desarrollo de la lección bíblica, el profesor debe usar palabras que los niños puedan entender. La voz debe estar agradablemente baja, pero que se pueda escuchar claramente, también debe usar interesantes inflexiones que añaden más significado y drama a la historia.

Pero si algún niño se encuentra distraído, el profesor puede llamar su atención rápidamente, por medio de una pregunta. Después de la lección bíblica, los principiantes pueden dramatizar la historia, esto les ayuda para alcanzar el mensaje y moderar su estado de ánimo, los niños necesitan equilibrio entre los momentos quietos y los momentos activos.

Durante el período de adoración, el profesor puede dirigir la clase en oración, pero recuerde que debe usar palabras que los niños puedan entender, ya que usted está hablando con su Padre Celestial, estos momentos de adoración son significativos para un niño, es un tiempo en el cual él puede observar su relación personal con Dios y cuando él aprende a expresar sus propios pensamientos con sus propias palabras.

Si, con dedicación, preparación, oración y con una buena organizada hora de enseñanza, el párvulo podrá aprender la Palabra de Dios.

El proceso de aprendizaje preferencial del lóbulo izquierdo	El proceso de aprendizaje preferencial del lóbulo derecho
Progresión lineal, lógico Unifica las partes fragmentadas hasta completar el conjunto Analítico Prefiere el silencio Prefiere la luz fuerte Prefiere un diseño formal (escritorio-mesa)	Puede ver el cuadro completo Toma un conjunto completo y lo fragmentada Global Prefiere algo de sonido Prefiere la luz tenue Prefiere un diseño informal (piso – cama)

## **AMANDO A NUESTROS NIÑOS**

### EL QUE BUSCA LOS HECHOS

Aprende mejor cuando se le presenta hechos y datos concretos

Le gusta la instrucción programada, competencia, conferencias objetivas y exámenes

Prefiere aprender hechos, información objetiva... blanco y negro.

### EL VISUALIZADOR

Aprende mejor cuando puede visualizar.

Le gusta las ayudas visuales, fotos, gráficos con letra o palabra en conjunto

Prefiere un ambiente quieto para el aprendizaje.

### EL HACEDOR

Aprende mejor “haciendo”

Le gusta involucrarse activamente en el proceso de aprendizaje y aprende mejor cuando su cuerpo está involucrado en el aprendizaje.

Prefiere un ambiente, hacia la acción para el aprendizaje.

### EL HABLADOR

Su mejor forma de aprendizaje es audible

Le gusta escuchar y hablar y necesitar las dos cosas para completar el ciclo de aprendizaje.

Prefiere el sonido en el ambiente.

### EL QUE APRENDE POR EL TACTO

Aprende mejor cuando puede palpar o toca

Le gusta los manipulativos y enseñanza que involucra las “manos a la obra” prefiere el aprendizaje del tacto.





#### EL QUE VISUALIZA

Sonríe

Haga contacto visual

Use notas, tarjetas de cumpleaños, gráficas de asistencia



#### EL HABLADOR

Asegúreles verbalmente

Permita que ellos se expresen (hablen) y tu escuchas

Hable con ellos



#### EL QUE APRENDE POR EL TACTO

Tocar su hombro como en cariño

Permite que tu presencia física esté a su lado.

Abrazar con cariño



#### EL HACEDOR

Haga actividades con ellos

Permita que hagan cosas para otros

Deles oportunidades positivas para HACER las cosas como parte de su aprendizaje y afirmarles en sus HECHOS



#### EL BUSCADOR DE HECHOS

Deles oportunidades para hacer las cosas objetivas y como pueden estar encargados de la cartelera de asistencia, etc.

Proveer oportunidades para involucrarles en competencias de conocimiento y alabarles por su buen trabajo

Haga juegos como “Naipes Bíblicos” y no estar sorprendido de que quizá te ganen en el juego.

## MODELO DE UNA HORA TOTAL DE CLASE

### **UNIDOS EN ALABANZA 5 MINUTOS**

Cuando usted considere que ya han llegado todos los niños de su clase, podrá dirigirles en algunos 2 o 3 coros de alabanza, los cuales podrá acompañar con algún instrumento musical y los niños con palmas o mímica, estos coros los motivan para comenzar a sentirse en un ambiente familiar y romper toda barrera de inseguridad o miedo en ellos.

### **BIENVENIDA 5 MINUTOS**

Luego de una oración, usted podrá dar la bienvenida a los niños, orar por los que estén cumpliendo años, pedir testimonios y orar por las peticiones.

### **PREPARÁNDONOS PARA LA LECCIÓN**

#### **PRETRABAJO 5 MINUTOS**

Prepare a los niños para la historia de hoy, mostrándoles un recipiente grande con agua. Dígales que se imaginen que se trata de un gran lago. Hágales ver lo quieta que está el agua. Pregúnteles que sucedería si el viento soplara sobre el tranquilo lago, permita que un niño sople sobre el agua para demostrar el efecto del viento sobre la superficie.

Muestre lo que sucede cuando el viento sopla fuertemente sobre los ríos, mares, lagos, haciendo con los brazos el movimiento de las olas, el agua sube y baja cada vez más.

#### **NARRACIÓN DE LA HISTORIA BIBLICA 20 minutos (audiovisuales)**

#### **DESCANSO CON ACCIÓN COMENTANDO LA HISTORIA CON MÍMICA 5 MINUTOS**

Ahora es el tiempo para que todos participen presentando la historia con mímica, unos pueden hacer el papel de viento, otros de olas, otros con barcos con los discípulos y usted puede representar a Jesús calmando la tempestad.

#### **APRENDIENDO EL VERSO DE MEMORIZAR 5 MINUTOS**

Pueden repetir el verso para aprender de memoria, usando de ayudas visuales, esto les ayudará a representar lo que la historia ha enseñado; haciendo las siluetas de varias casas, podemos colocar cada palabra del verso dentro de la casilla. A medida que los repitan, usted puede abrir una puerta, luego otra, etc. Después, cuando usted considere que ya lo han aprendido, puede comenzar a cerrar puertas hasta que ellos lo digan completamente de memoria sin necesidad de mirar las palabras dentro de las casillas.

#### **TIEMPO DE ADORACIÓN 5MINUTOS**

Con estas 2 preguntas puede conducir a los niños a darle las gracias a Dios por la lluvia y el viento, Cómo hace Dios para refrescar la tierra y las plantas? y, luego Cómo hace para secarlas . ?

#### **DIOS ES PODEROSO 3 MINUTOS**

Algunos de ustedes tienen hermanos grandes y fuertes? pero los brazos de sus papás son aún más fuertes, no es así ? Pueden ustedes pensar en algo que ni su hermano ni su papá puedan hacer? Ninguno de ellos puede calmar una tempestad o devolverle la vida a una persona, no hay nadie que pueda perdonar pecados, solo el Señor Jesús puede hacer estas cosas.



## **TRABAJO MANUAL TIEMPO RESTANTE**

Haciendo la escena de la tempestad y la calma, los niños pueden formar una tempestad y la calma en pliegues de cartulina doblada como aparece en el dibujo, los niños pueden escoger crayolas azules o negras para el lado que representa el cielo nublado y oscuro, puede voltear el pliego y pegar al cielo tranquilo y estrellado.

La cartelera para ese domingo debe estar arreglada con motivos relacionados con el viento, lluvia, lagos, etc. Audiovisuales para el texto de memorizar.

## **ESTRUCTURA DEL CURRÍCULUM**

### **TEMAS DOCTRINALES GENERALES**

**DESCUBRIR QUIEN ES DIOS**

**EL JARDIN DE MI CORAZON**

**LOS DIEZ MANDAMIENTOS**

**EL SOLDADO CRISTIANO**

**LECCIONES DE VIDA**

Tenga en cuenta que los niños de 4 y 5 años está aprendiendo constantemente a través de cada cosa que ven, cada cosa que oyen, cada cosa que huelen o prueban. Son como pequeñas esponjas, personalizándose con cada actitud, sucesos, objeto, palabra, emoción con que ellos tienen contacto. Algunas de estas experiencias dejan duraderas impresiones. Los psicólogos nos dicen que un niño forma sus actitudes básicas y hábitos entre el nacimiento y el tercer año de su vida y algunos creen que su manera de hacer y pensar ya están establecidas a la edad de cinco años.

Este factor deja una urgente responsabilidad y oportunidad sobre los profesores de estos niños, es un excitante privilegio ayudar a moldear sus actitudes hacia Dios y el Señor Jesucristo y como este es el período más sensitivo y receptivo, en el concepto de Dios que usted le presente puede influenciarle el resto de su vida.

Se tendrán también días especiales donde él ira entendiendo mas ampliamente lo que Dios desea de nosotros por esto se han diseñado **clases misioneras que se darán cada ultimo domingo del mes**, enfatizando la necesidad de las misiones, y otros días especiales como son semana santa, vacaciones, mes de la biblia, los dos reinos, navidad.

**Los repasos** son elaborados con el fin de evaluar lo aprendido en las clases anteriores, además es un tiempo especial para ministrar a cada niño, permita que el Espíritu Santo le guie en ministrar áreas específicas. Es un tiempo el cual se debe aprovechar al máximo. Sea muy creativo en este tiempo y dele toda la importancia necesaria. Cree un ambiente adecuado. Por ninguna circunstancia permita interrupciones. Si es necesario coloque un letrero para que no interrumpan la ministración.

Un este tiempo se tendrá un pequeño espacio para celebrar los cumpleaños de los niños cada primer y segundo semestre, las fechas ya están establecidas en el curriculum. Trate de preparar todo con anticipación, permita que los padres participen en esta celebración aportando bombas, refrigerios, ayudar a decorar el salón el día antes, etc.

Se realizaran pequeños concurso de memorización, estimule a los niños a memorizar la Palabra de Dios, haga ver la importancia constantemente de aprender a memorizar la Palabra de Dios, Tenga una tabla de premiación para este concurso

***LECCIONES MISIONERAS***

LA VENTANA 10/ 40

JUAN WESLEY

TI FAM

YO ME ATREVO

MISIONES MUNDIALES

***DÍAS ESPECIALES***

SEMANA SANTA

LOS DOS REINOS

VACACIONES EN LA FINCA

MARAVILLAS DE LA BIBLIA

SERIE SOBRE NAVIDAD

## PRE-ESCOLARES 4 Y 5 PRIMER AÑO

FECHA	TEMA	LECCION	OBJETIVO	RECURSOS
ENERO	<b>DESCUBRIR QUIEN ES DIOS DESCUBRIR EL MUNDO DE DIOS</b>	LECCION 1 EL BIEN ORDENADO MUNDO DE DIOS	Que los niños determinen La confianza en Dios cuando estudien la creación	Frutas Linterna Mapamundi Plancha para armas Libros infantiles Fotocopia de trabajo manual, crayolas colores o plastilina
ENERO	<b>DESCUBRIR EL MUNDO DE DIOS</b>	LECCION 2 EL MARAVILLOSO MUNDO DE DIOS	Que los niños agradezcan a Dios y valoren su maravilloso mundo	Semillas , flores ,cucharas de madera, diarios y papel para dibujar, Planchas para armar Libros infantiles Fotocopia de trabajo manual, crayolas colores o plastilina
ENERO	<b>DESCUBRIR EL MUNDO DE DIOS</b>	LECCION 3 EL FACINANTE MUNDO DE DIOS	Que lo niños comprenda que es por el cuidado de Dios hacia los hombres, que creo tantos animales provechosos	Revistas, laminas con animales, plantillas de animales Planchas para armar Libros infantiles Fotocopia de trabajo manual, crayolas colores o plastilina
ENERO	<b><i>DIA MISIONERO LLEVANDO LUZ A LAS NACIONES</i></b>	VENTANA 10/40 LECCION 1 EL BARQUITO RECUPERADO	Ver como Cristo nos ama y ha dado un precio muy grande por nosotros	Cartulina para laminas Un Barquito
FEBRERO	<b>DESCUBRIR EL MUNDO DE DIOS</b>	LECCION 4 EL AMABLE MUNDO DE DIOS	Que los niños acepten a otros porque todos los hombres son parte de la creación de Dios	Lápiz y papel para cada niño Planchas para armar Libros infantiles Fotocopia de trabajo manual, crayolas colores o plastilina
FEBRERO		REPASO LECCIONES 1 AL 4	Observar cuanto han aprendido los pequeños en las clases	Fotocopias de trabajo Títeres

			Tiempo de ministración	
FEBRERO	<b>DESCUBRIR COMO ES DIOS CON NOSOTROS</b>	LECCION 5 CUANDO NECESITAMOS ESCOGER	Que los niños comprendan, que son responsables por la decisión que tomen	Juego Planchas para armar Libros infantiles Mapa Fotocopia de trabajo manual, crayolas colores o plastilina
FEBRERO	<b>DIA MISIONERO LLEVANDO LUZ A LAS NACIONES</b>	VENTANA 10/40 LECCION 2 EL BARRIL DE ALBERTO	La historia de un pequeñito que por su gran valentía recibió una gran recompensa	Cartulina para Laminas Caja de televisión Fotocopia para todos de alguna de las laminas Colores para trabajo manual
MARZO	<b>DESCUBRIR COMO ES DIOS CON NOSOTROS</b>	LECCION 6 CUANDO DECIMOS NO A DIOS	Que los niños comprendan que debemos arrepentirnos, y pedir perdón cuando nos equivocamos	Figuras con señales de transito figuras de futbol Mapa Fotocopia de trabajo manual, crayolas colores o plastilina
MARZO		LECCION 7 CUNADO DECIMOS SI A DIOS	Que los niños sepan que si obedecemos a Dios, El nos ayudara y nos protegerá	Distintas cosas que nos protejan Mapa Fotocopia de trabajo manual, crayolas colores o plastilina
MARZO	<b>DESCUBRIR COMO ES DIOS CON NOSOTROS</b>	LECCION 8 CUANDO LE DECIMOS GRACIAS A DIOS	Que los niños sean agradecidos por todo lo bueno que Dios nos da cuando lo obedecemos	Figuras para pegar en el franelógrafo Mapa Fotocopia de trabajo manual, crayolas colores o plastilina
MARZO		LECCION 9 CUANDO ESTAMOS DISPUESTOS A OBEDECER	Que los niños determinen obedecer a Dios en todas las situaciones	Revistas, series con la vida delos patriarcas bolsas grandes de papel Mapa Fotocopia de trabajo manual, crayolas colores o plastilina

MARZO	<b><i>DIA MISIONERO LLEVANDO LUZ A LAS NACIONES</i></b>	VENTANA 10/40 LECCION 3 COMO YO PUEDO DAR	La vida real de una familia que decidió darlo todo para amor a la obra del nuestro Señor Jesucristo	Cartulina para laminas Caja de televisión Proyecto para recoger ofrendas víveres y ropa
ABRIL	<b><i>SEMANA SANTA</i></b>	LA RESURRECCION	Como por su resurrección tenemos entrada libre en el reino de los cielos y Jesús gana la batalla contra la muerte	Laminas Caja de televisión Fotocopias para adornar (con diferentes elementos para que cada niño lo tenga en casa, como un afiche)
ABRIL	<b><i>SEMANA SANTA</i></b>	LA CRUCIFICACION	Recordar las escenas del calvario, el sufrimiento de Jesús en la cruz Y que por amor el lo hizo por cada uno de nosotros	Laminas Caja de televisión Fotocopias para adornar (con diferentes elementos para que cada niño lo tenga en casa, como un afiche)
ABRIL	<b><i>DESCUBRIR COMO ES DIOS CON NOSOTROS</i></b>	REPASO LECCIONES 5 AL 9	Repasar todo lo visto Anteriormente Tiempo de ministración y agradecimiento al Señor por todas las cosas creadas	Títeres Hoja de trabajo Mapa
ABRIL	<b><i>DIA MISIONERO LLEVANDO LUZ A LAS NACIONES</i></b>	VENTANA 10/40 LECCION 4 TOMASITO EL INVALIDO	La historia de un niño invalido que decidió hacer la voluntad de Dios, ser parte de la obra a pesar de su invalidez	Cartulina para laminas Fotocopias con una lamina de la lección Colores
MAYO	<b><i>DESCUBRIR LO QUE DIOS QUIERE</i></b>	LECCION 10 LLEGAR A UN ACUERDO	Que los niños sepan actuar como cristianos cuando hay conflictos	Figuras en el franelógrafo, dibujos adecuados al relato Mapa Caja de escena Fotocopia de trabajo manual, crayolas colores o plastilina

MAYO	<b>DESCUBRIR LO QUE DIOS QUIERE</b>	LECCION 11 CREER EN LAS PROMESAS DE DIOS	Que los niños confíen en plenamente en Dios que el cumplirá sus promesas	Figuras de fotos o pareja de ancianos Mapa Caja de arena Fotocopia de trabajo manual, crayolas colores o plastilina
MAYO	<b>DESCUBRIR LO QUE DIOS QUIERE</b>	LECCION 12 HACER LO CORECTO	Que los niños sepan que la biblia la palabra de Dios nos quiere ayudar para hacer lo correcto	Mapa , brújula ,linterna, figuras sobre la lección Caja de televisión Fotocopia de trabajo manual, crayolas colores o plastilina
MAYO	<b>DESCUBRIR LO QUE DIOS QUIERE</b>	LECCION 13 HACER ALGO EXTRA	Que los niños vean que es mas importante hacer un poco mas, por otros, que evadir la responsabilidad	Figuras adecuadas para la lección, caja para presentar la escena Fotocopia de trabajo manual, crayolas colores o plastilina
MAYO	<b>DIA MISIONERO LLEVANDO LUZ A LAS NACIONES</b>	VENTANA 10/40 LECCION 5 LA VENTANA 10/40	Conocer la ventana 10 / 40 porque este nombre y de donde nació	Laminas Mapamundi Y diferentes mapas Dramatización (Sobre la necesidad de estas naciones que no conocer a Cristo)
JUNIO		REPASO LECCIONES 9 AL 13	Observar si los niños han entendido la importancia de todo lo que Dios ha creado. Puede añadir enseñanzas de cuidado en todo o que Dios ha creado  Celebración de cumpleaños del primer semestre	Hojas para colorear Decorar el salón con todas las cosas anteriores. Además bombas  Una torta y refresco
JUNIO	<b>DESCURBIR EL AMOR DE DIOS HACIA NOSOTROS</b>	LECCION 14 LOS PROFETAS ANUNCIARON EL NACIMIENTO DE JESÚS	Que los niños conozcan , que el mensaje de nacimiento de Jesús fue anunciado por los profetas e influyó en la gente de todos los tiempos	Mapa y emblemas para la lección Laminas de acuerdo a la lección

JUNIO	<b>DESCURBIR EL AMOR DE DIOS HACIA NOSOTROS</b>	LECCION 15 MARIA Y JOSÉ FUERON COLABORADORES DE DIOS	Que los niños de decidan a hacer lo que Dios les pide	Bufanda, papel, lápiz, tijeras, cinta adhesiva Mapa y emblemas para colocar Fotocopia de trabajo manual, crayolas colores o plastilina
JUNIO	<b>DIA MISIONERO LLEVANDO LUZ A LAS NACIONES</b>	VENTANA 10/40 LECCION 6 LLEGANDO AL CENTRO DE LA VENTANA 10 /40	Observar las necesidades especificas de estos países que componen la ventana 10 / 40	Laminas con Mapas Diseñar con un mapamundi o mapa la ubicación de la ventana 10/40 para que cada niño lo tenga un su casa y ore por estas naciones
JULIO	<b>DESCURBIR EL AMOR DE DIOS HACIA NOSOTROS</b>	LECCION 16 EL NACIMIENTO DE JESÚS NOS DA ALEGIA	Que los niños comprendan por qué la alegría tanto como la navidad se relaciona con el nacimiento de Jesús	Figuras del nacimiento de Jesús, un pesebre en una caja de arena, varias figuras relacionas sobre la navidad Fotocopia de trabajo manual, crayolas colores o plastilina
JULIO		REPASO LECCIONES 14 AL 16	Evaluar lo aprendido en las clases anteriores Tiempo de ministración Dramatización  Celebración cumpleaños primer semestre	Hojas para colorear   Torta, comida, gaseosa
JULIO	<b>EL JARDIN DE MI CORAZON</b>	LECCION 1 ¿QUIEN REINA EN TU CORAZON?	Nuestro corazón es un jardín Es por esto que debemos dejar que Jesús gobierne en este Jardín	Laminas decoradas con flores Fotocopias para colorear, colores
JULIO	<b>DIA MISIONERO LLEVANDO LUZ A LAS NACIONES</b>	VENTANA 10/40 LECCION 7 ORANDO POR LAS DIFERENTES NACIONES	La importancia de la oración por las naciones necesitadas y el reto de declararlas para Dios Conocer las siete aéreas básicas de las personas	Cartulina para laminas Modelo de oración por las naciones Tiempo de oración por cada nación Llevar banderas De estas naciones

AGOSTO	<b>EL JARDIN DE MI CORAZON</b>	LECCION 2 CULTIVANDO LA PRESENCIA DE CRISTO EN EL JARDIN DE MI CORAZON	Con la oración y la lectura de la Palabra de Dios, la Biblia, podemos mantener a Cristo como rey de nuestra vida	Traiga elemento para cuidado de un jardín. (Tijeras, agua, etc.) Caja de escenas Laminas
AGOSTO		LECCION 3 APRENDIENDO EL EJEMPLO DEL GRAN PERDON	Que los niños aprendan a perdonar como Dios nos perdono a nosotros	Una lamina grande con la palabra perdón Caja secreta Escenas del perdón Laminas
AGOSTO		LECCION 4 DESECHANDO LA MENTIRA	Que el niño se concientice que la mentira proviene de Satanás y que esto solo nos lleva a la perdición. Que tome la decisión de no volver a mentir, y de ser siempre transparente en todas sus cosas	Dos vasos de vidrio uno sucio y otro limpio Caja de televisión para laminas
AGOSTO		LECCION 5 COMO SON TUS AMIGOS	Que el niño entienda muy bien la importancia de elegir las personas que han de ser sus amigos, y tome de decisión de desechar las malas influencias que esta recibiendo, y que a partir de este momento, sea el Señor Jesucristo su mejor amigo	Experimento con vaso de agua y aceite Laminas de escenas
AGOSTO	<b>DIA MISIONERO LLEVANDO LUZ A LAS NACIONES</b>	VENTANA 10/40 LECCION 8 UN RETO PARA TU VIDA	Llegando a la conclusión de que debe ser parte de nuestro ministerio orar y actuar por esta parte del mundo; la ventana 10/40	Caja de televisión con laminas Fotocopias cien ciudades claves de la ventana 10/40 conociéndolas su población y ubicación Y modelo de oración para un mes



SEPTIEMBRE	<b>EL JARDIN DE MI CORAZON</b>	REPASO LECCIONES 1 AL 5	Evaluar lo aprendido en estas lecciones. Tiempo de ministración	Decore el salón con todas las laminas anteriores y además lluvia de corazones con cartulina pegados con hilo
SEPTIEMBRE	<b>LOS DIEZ MANDAMIENTOS</b>	LECCION 1 PORQUE NECESITAMOS REGLAS	Enseñar la necesidad de los diez mandamientos en todo tiempo. Motivar a los niños a estudiar y obedecer las leyes de Dios	Hojas, Crayolas Laminas para escenas Trabajo manual El numero 10 en plastilina y escarcha
SEPTIEMBRE		LECCION 2 A QUIEN AMO MAS	Que el niño conozca que el primer mandamiento significa que Dios debe ser el primero en nuestras vidas y animar a los niños a amar a Dios mas que a todas las cosas	Papel Dramatización Trabajo manual Hoja en cartulina con el primer mandamiento colores variados, escarcha
SEPTIEMBRE	<b>DIA MISIONERO LLEVANDO LUZ A LAS NACIONES</b>	VENTANA 10/40 LECCION 9 EL ISLAM	Aprender acerca del Islam Quien es su creador, y cuantas personas en el mundo lo practican. Conocer los motivos de oración por ellos y ver la necesidad de amor verdadero que Dios tiene para ellos	Caja de televisión laminas Fotocopias con lamina para colorear Colores
OCTUBRE	<b>LOS DOS REINOS</b>	LECCION 1 LOS DOS REINOS	Que los niños comprendan que existen dos reinos De Dios (la luz) y el reino de satanas (las tinieblas).	Fotocopias de Laminas Coronas
OCTUBRE		LECCION 2 HALLOWEEN	Conocer el origen de esta celebración y Tomar la decisión de no disfrazarse porque si lo hacemos estaríamos participando de esta celebración	Fotocopias de láminas. Mascaras feas Dulces.

OCTUBRE		LECCION 3 INFLUENCIA EN EL OCULTISMO EN LA TELEVISION	Cada niño pueda comprender y decidir no ver programas que afecten su vida espiritual y pueden descubrir lo que hay detrás de cada programa. Es importante estar actualizados de los programas infantiles que presenten en la televisión y Analizarlos a la luz de la Palabra de Dios	Fotocopias de laminas Un televisor Si es posible un video con algún programa infantil para explicarlo
OCTUBRE	<b><i>DIA MISIONERO LLEVANDO LUZ A LAS NACIONES</i></b>	VENTANA 10/40 LECCION 10 EL BUDISMO	Conociendo su nacimiento y el inicio en la sociedad con el fin de llegar a ellos Motivos de oración	Laminas Caja de televisión Tiempo de oración por las personas que practican esta religión
NOVIEMBRE	<b><i>LOS DIEZ MANDAMIENTOS</i></b>	REPASO LECCIONES 1 Y 2	Evaluar lo aprendido en las lecciones de los diez mandamientos. Tiempo de ministración	Decorar con las escenas anteriores Empezar a elaborar un mural
NOVIEMBRE		LECCION 3 NO TE HARAS IMÁGENES PARA INCLINARTE ANTE ELLAS	Que los niños conozcan la historia de tres jóvenes de la Biblia dispuestos a amar y a obedecer a Dios por sobre todas las cosas, aun sobre sus vidas, y así no inclinarse ante ningún ídolo	Caja de escenas Laminas Trabajo manual Hoja en cartulina con el segundo mandamiento colores variados, escarcha
NOVIEMBRE		LECCION 4 EL NOMBRE DE DIOS ES ESPECIAL LECCION 5 DIA ESPECIAL DE DIOS	Enseñar al niño el tercer mandamiento y su significado. Que entienda que el nombre de Dios es santo y concientizarlo y animarlo a usar su nombre correctamente	Caja de televisión Laminas Juego bíblico Trabajo manual Hoja en cartulina con el tercer mandamiento colores variados, escarcha
NOVIEMBRE		LECCION 5 DIA ESPECIAL DE DIOS	Aprender la importancia a del cuarto mandamiento De guardar domingo el día especial para el. fortalecerlos y animarlos para que guarden este día	Plastilina. Cartelera Laminas Dramatización Trabajo manual Hoja en cartulina con el

			para Dios	cuarto mandamiento colores variados, escarcha
NOVIEMBRE	<b>DIA MISIONERO LLEVANDO LUZ A LAS NACIONES</b>	VENTANA 10/40 LECCION 11 EL HUNDUISMO	A pesar que se cree que el hinduismo es solamente una cultura o costumbre, se relata como simplemente se comenzó como religión y se practica como tal Por un hombre enfermo Mentalmente	Laminas Caja de televisión Fotocopias para colorear Colores
DICIEMBRE		LECCION 6 QUE HAGO PAR OBEDECER A MIS PADRES	Que el niño conozca el quinto mandamiento, y comprenda que debe tratar a sus padres con amabilidad y respeto	Títeres Tarjetas de compromiso, marcadores Trabajo manual Hoja en cartulina con el quinto mandamiento colores variados, escarcha
DICIEMBRE		REPASO LECCIONES 3 AL 6	Evaluar lo aprendido hasta el momento Que cada niño diga de memoria los cinco mandamientos  Celebración cumpleaños segundo semestre	Decorar con las laminas anteriores Y los cinco mandamientos bien elaborados en escarcha  Torta, golosinas, refrescos, bombas
DICIEMBRE	<b>DIA MISIONERO LLEVANDO LUZ A LAS NACIONES</b>	VENTANA 10/40 LECCION 12 EL ANIMISMO	Otra religión que ha traído a miles a su practica y por ello a llevado a naciones enteras a su misma destrucción	Laminas Caja de televisión  Tiempo de oración por estas personas.
DICIEMBRE		CLAUSURA		

## PRE-ESCOLARES 4 Y 5 SEGUNDO AÑO

FECHA	TEMA	LECCION	OBJETIVO	RECURSOS
ENERO	<b>LOS DIEZ MANDAMIENTOS</b>	REPASO LECCIONES LOS DIEZ MANDAMIENTOS 1 AL 6	Retomar las clases de los diez mandamientos traer sorpresa para cada niño dar la bienvenida y estimularlos a la asistencia continua a las clases	Decorar muy lindo el salón con los cinco mandamientos el mural muchas bombas, y un refrigerio
ENERO		LECCION 7 PRESERVAR LA VIDA	Enseñar a los niños el sexto mandamiento, es contra el asesinato Fortalecer al niño para que aprenda a dominar el odio y otros sentimientos que puedan llevar al asesinato	Lamina con dibujo Dramatización Laminas de escenas Trabajo manual Hoja en cartulina con el sexto mandamiento colores variados, escarcha
ENERO		LECCION 8 LEALTAD EN LA FAMILIA	Enseñar que el séptimo mandamiento es contra la deslealtad en el matrimonio y animar a los niños a mostrar lealtad en sus familias	Títeres Laminas con escenas Trabajo manual Hoja en cartulina con el séptimo mandamiento colores variados, escarcha
ENERO	<b>DIA MISIONERO</b>	LA VIDA DE JUAN WESLEY	Conocer la vida de este famoso misionero que ha inspirado a muchas generaciones	Laminas Caja de televisión Fotocopia para colorear Colores
FEBRERO	<b>LOS DIEZ MANDAMIENTOS</b>	LECCION 9 NO ROBAR	Concientizar al niño del significado del octavo Mandamiento Que el niño entienda que NO debe tomar nada sin permiso	Dramatización Laminas con escenas Trabajo manual Hoja en cartulina con el octavo mandamiento colores variados, escarcha
FEBRERO		LECCION 10 NO HABLAR LO MALO	Que niño entienda el significado del noveno mandamiento. Que no debe decir mentiras y que debe	Cartulina, creyolas Laminas con escenas Trabajo manual Hoja en cartulina con el

			decir cosas honestas y agradables sobre otras personas	noveno mandamiento colores variados, escarcha
FEBRERO	<b>LOS DIEZ MANDAMIENTOS</b>	LECCION 11 NO CODICIAR	Enseñar que el decimo mandamiento significa no desear los bienes de otra persona	Laminas con escenas Trabajo manual Hoja en cartulina con el decimo mandamiento colores variados, escarcha
FEBRERO	<b>DIA MISIONERO</b>	TI FAM	Ver la historia real de una niña en Haití	Laminas Caja de televisión Narración de los cinco capítulos
MARZO		REPASO LOS DIEZ MANDAMIENTOS	Evaluar lo aprendido en las clases anteriores. Tiempo de ministración y de reflexión sobre la importancia de los diez mandamientos en la vida de todo ser humano	Exposición de todos los trabajos
MARZO	<b>EL SOLDADO CRISTIANO</b>	LECCION 1 EL SOLDADO CRISTIANO Y SUS BATALLAS	Hacer notar a los niños que en este mundo hay grandes guerras espirituales que batallan en dentro de nosotros, pero que solo con la sangre de Cristo somos vencedores.	Cartulina para empezar a armar el soldado. Y el traje del soldado para cada niño Laminas sobre batallas Papel dorado Laminas para escenas
MARZO	<b>SEMANA SANTA</b>	LA CRUCIFICION	Recordar las escenas del calvario, el sufrimiento de Jesús en la cruz Y que por amor el lo hizo por cada uno de nosotros	Cartulina con laminas  Fotocopias con el tema para reflexionar
MARZO	<b>SEMANA SANTA</b>	LA RESURRECCION	Como por su resurrección tenemos entrada libre en el reino de los cielos y Jesús gano la batalla contra la muerte	Cartulina con laminas  Fotocopias con el tema para reflexionar
MARZO	<b>DIA</b>	YO ME ATREVO	La historia real de una niña llamada Amy, ella quería tener ojos azules	Laminas Caja de televisión Fotocopias

	<b>MISIONERO</b>		Pero entendió mas adelante que si hubiera sido así nunca seria misionera	Para colorear Colores
ABRIL		LECCION 2 CON QUIEN ES NUESTRA LUCHA	Que el niño conozca cual es nuestro gran enemigo (Satanás) quien esta listo para atacarnos, pero que a la vez el niño comprenda que con el poder que Cristo nos ha dado podemos enfrentar a este enemigo.	Cartulina para armar el soldado. Y el traje del soldado para cada niño Laminas sobre nuestra enemigo (Satanás) Papel dorado Laminas para escenas
ABRIL		LECCION 3 LA IMPORTANCIA DE LA ARMADURA	Que los niños observen y acepten la importancia de la armadura y como tenerla bien preparada para salir al ataque contra el enemigo.	Cartulina para el traje del soldado para cada niño Papel dorado Laminas para escenas
ABRIL	<b>EL SOLDADO CRISTIANO</b>	REPASO LECCIONES 1 AL 3	Repaso y evaluación de las clase pasadas. Tiempo de ministración y unción a cada niño, orar par que su mente y todo su ser sea protegido del ataque del enemigo	Laminas sobre los dos reinos Exponer el soldado ya armado en cartulina
ABRIL	<b>DIA MISIONERO</b>	PANORAMA DE LAS NESECIDADES MUNDIALES	Que al finalizar la lección El alumno haya sido impactado de tal manera que sea motivado a la acción	Laminas Fotocopias sobre las necesidades espirituales mundiales y lamina para colorear Colores
MAYO	<b>EL SOLDADO CRISTIANO</b>	LECCION 4 EL YELMO DE LA SALVACION Y LA ESPADA DEL ESPIRITU	Explicar al niño la importancia de tener el yelmo de la salvación como protección para los malos pensamientos y ataques que el enemigo hace a nuestra mente. Demostrar al niño la importancia de usar la espada (Palabra de Dios) para tener una vida recta	Poner a cada niño con el yelmo (casco). Y las espadas Esto se ha elaborado con ellos en las clases anteriores. Caja de televisión Laminas para escenas

MAYO	<b>EL SOLDADO CRISTIANO</b>	LECCION 5 LA VERDAD CEÑIR NUESTROS LOMOS	Hacer notar al niño la importancia de ceñirnos (apretarnos) con la verdad nuestra cintura Explicar quien es el autor de esa verdad y donde podernos aprender cada día de ella Concienciar al niño que si en cada actividad diaria por pequeña que sea llevemos la verdad ceñida a nosotros. Nuestra vida será prosperada	Llevar laminas de diferentes vestidos de soldados y un vestido de soldado de verdad de nuestro país Llevar varios cinturones Laminas de escenas Trabajar con la coraza Papel dorado
MAYO		LECCION 6 LA CORAZA DE JUSTICIA	Hacer notar la importancia de la armadura y observar cuales son las armas ofensivas y defensivas del soldado. Explicar al niño que es la coraza del soldado y que espiritualmente es la justicia de Dios que quiere implantar en nuestra lama y espíritu Tener la convicción de que si estoy vestido de la coraza de justicia estaré protegido del enemigo.	Llevar armas ofensivas y defensivas. Laminas para escenas Dramatización Vestir las corazas a cada niño
MAYO	<b>EL SOLDADO CRISTIANO</b>	REPASO LECCIONES 4 AL 6	Evaluar lo aprendido en las clases anteriores. Tiempo de ministración Todos vestidos con la armadura de Dios Permitir que el Espíritu de Dios ministre la vida de cada niño  Celebración cumpleaños primer semestre	Llevar un refrigerio       Torta y gaseosa Bombas
MAYO	<b>DIA MISIONERO</b>	LAS MISIONES DEL ANTIGUO TESTAMENTO	Que el niño pueda entender, apreciar y aplicar las enseñanzas del Antiguo testamento con respecto a las misiones mundiales	Laminas Caja de televisión Fotocopias lamina para colorear Colores

JUNIO	<b>VACACIONES EN LA FINCA</b>	LECCION 1 SER HONESTOS	La importancia de la honradez en todo momento Para poder estar en paz con Dios, con nosotros mismos y con los demás	Caja de televisión para las escenas Laminas Títeres
JUNIO		LECCION 2 SER BONDADOSOS	Enseñar a los niños a ser bondadosos y misericordiosos aun con los animales y devolver bien por mal	Caja de televisión para escenas Laminas Traer una mascota
JUNIO	<b>VACACIONES EN LA FINCA</b>	LECCION 3 NO SER EGOISTAS	Enseñar que el egoísmo no lleva a ninguna parte. Es un mandamiento ayudar a nuestros padres. Cuando no obedecemos a nuestros padres o somos egoístas, estamos desobedeciendo a Dios. Por el egoísmo muchas veces tenemos que sufrir remordimiento toda la vida	Caja de televisión para escenas Laminas Drama
JUNIO	<b>DIA MISIONERO</b>	EL NUEVO TESTAMENTO Y LAS MISIONES	Que los niños puedan definir, apreciar y obedecer la enseñanza del Nuevo testamento sobre la misión primordial de la iglesia	Laminas Mapamundi Versículo visualizado de la gran comisión
JULIO	<b>EL SOLDADO CRISTIANO</b>	LECCION 7 UN BUEN SOLDADO CON UN BUEN CALZADO Y UN ESCUDO SIEMPRE LISTO	Explicar al niño en que consistía el calzado y el escudo del soldado Romano Aplicar a la vida espiritual del niño el evangelio de la paz y la de que lo que Dios quiere, para desarrollarlos por excelencia Avivar en el niño el desea de compartir el evangelio de paz y salvación a otros. Ayudar a desarrollar su fe en Cristo	Pedir a los niños llevar sandalias par forrarlas Elaborar escudos con cartón paja y papel dorado Caja de televisión para escenas
JULIO		LECCION 8 LOS DARDOS DE FUEGO DEL MALIGNO	Que el niño comprenda la necesidad de estar bien preparados con toda la armadura ya estudiada para	Lamina de escenas Vestidos todos con las armaduras Hacer flechas de cartón



			resistí los ataque del enemigo. Que comprenda el significado de estos dardos y esté dispuesto a contra-atacar al enemigo	paja forradas con papel dorado
JULIO		LECCION 9 CONOCIENDO A NUESTRO ENEMIGO	Enseñar quien era Satanás en el principio y como se revelo contra Dios y como es ahora Enseñar como el enemigo trabaja en nuestras vidas , como león rugiente y como nos podemos defender con la Palabra	Drama de leones. Una Biblia grande Versículo para decorar cartulina, escarcha colores, crayolas Laminas de escenas
JULIO	<b>DIA MISIONERO</b>	LAS MISIONES ANTES DE LA REFORMA	Que el niño capte una visión panorámica del movimiento misionero previo a la Reforma protestante y aprecie los esfuerzos misioneros de la iglesia de aquellos días	Escenas en rollo de cuadros de la Iglesia antes de la reforma Dramatización de persecución a cristianos
AGOSTO		LECCION 10 NUESTRA RECOMPENSA	Enseñar la vida de este niño que como tantos por su fidelidad recibirán al final su recompensa.	Caja de televisión Laminas Una corana bien elaborada con piedras
AGOSTO	<b>EL SOLDADO CRISTIANO</b>	REPASO LECCIONES 7 A 10	Evaluar lo aprendido en las clases anteriores. Tiempo de ministración Todos vestidos con la armadura de Dios Permitir que el Espíritu de Dios ministre la vida de cada niño	Llevar todo los materiales utilizados en las clases anteriores Dramatización
AGOSTO	<b>LECCIONES DE VIDA</b>	LECCION 1 CREACION DIOS HIZO TODAS LAS COSAS	Que el niño comprenda que Dios es un Dios de pactos. Que entienda claramente que es un pacto y su importancia y Cumplimiento	Rollo de laminas de panorama bíblico Caja de escenas Laminas Laminas para colorear colores

AGOSTO		LECCION 2 ADAN Y EVA Y EL PACTO	Que el niño comprenda los pactos de Dios que ha hecho durante todo el tiempo desde la creación del hombre hasta nuestros días con el hombre.	Rollo de laminas de panorama bíblico Caja de escenas Laminas Laminas para colorear colores Caja de secretos con el texto bíblico
AGOSTO	<b>DIA MISIONERO</b>	LAS MISIONES DESDE LA REFORMA	Que el niño pueda ubicar e interpretar adecuadamente los hechos que originaron las misiones modernas Como nació la misión Panamericana de Colombia	Video Dramatización
SEPTIEMBRE	<b>LECCIONES DE VIDA</b>	LECCION 3 NOE Y EL PACTO	Aprender lo importante de un pacto. Como Dios puso el arco iris como pacto con el hombre	Rollo de laminas de panorama bíblico Caja de escenas Laminas Lamina del arco iris Plastilina y escarcha
SEPTIEMBRE	<b>LECCIONES DE VIDA</b>	LECCION 4 ABRAHAM Y EL PACTO	Observar el pacto más hermoso que se habla en la Biblia. Y lo que llega a ser para el día de hoy	Rollo de laminas de panorama bíblico Caja de televisión Laminas Lamina para colorear Dramatización
SEPTIEMBRE		LECCION 5 MOISES Y EL PACTO	Ver la importancia de este pacto para la humanidad	Títeres Rollo de laminas de panorama bíblico Caja de escenas Laminas Lamina para colorear
SEPTIEMBRE	<b>DIA MISIONERO</b>	LOS PIONEROS DE LAS MISIONES MODERNAS	Que los niños se informen acerca de los pioneros de la obra misionera y se animen a participar de manera activa en las misiones mundiales Hablar de los fundadores de la Misión Panamericana. Ignacio Guevara y Héctor Machuca junto con otros misioneros	Video Leer historia de la Misión Panamericana

OCTUBRE	<b>MES DE LA BIBLIA</b>	LECCION 1 EL ORIGEN DE LA BIBLIA	Conocer como la Biblia se ha conservado por tantos años, sus autores, su contenido, su división. La inspiración divina a todos los hombres que participaran en la escritura de estos libros	Lamina de la Biblia grande Rollo de panorama Bíblico Caja de televisión Laminas
OCTUBRE		LECCION 3 COMO ES LA BIBLIA	Lo que debe representar objetivamente la Biblia para cada uno	Espejos , lámparas, espada, alimento, Semillas, martillo. Llevar un cofre de tesoros
OCTUBRE		LECCION 4 UN PEQUEÑO CON UNA GRAN DECISION	La vida de un pequeño rey con solo ocho años que transformo su nación por medio de las escrituras encontradas en un templo abandonado	Caja de televisión Una corona, capa, y cetro Dramatización
OCTUBRE	<b>DIA MISIONERO</b>	LAS MISIONES DESDE EL SUR	Que los niños puedan reconocer y apreciar el papel importantísimo que tiene el movimiento misionero del sur para llevar el evangelio a todo el planeta	Mapamundi Fotocopia para colorear, Crayolas
NOVIEMBRE	<b>LECCIONES DE VIDA</b>	REPASO LECCIONES 1 A 5	Evaluar lo aprendido en las clases anteriores. Tiempo de Ministración Que cada niño pueda hacer un pacto con Dios de corazón es importante que ellos estén seguros de lo que van a hacer. Hablar sobre la responsabilidad y seriedad de los pactos	Llevar todas las laminas anteriores
NOVIEMBRE		LECCION 6 LOS REYES Y PROFETAS	Ver todo el panorama de la vida de los reyes y profetas como por su decisiones afectaban toda una nación	Caja de televisión para escenas. Rollo de laminas de panorama bíblico Caja de escenas Laminas Lamina para colorear

NOVIEMBRE		LECCION 7 JESÚS NUESTRO SALVADOR	Un pacto cumplido en el Hijo de Dios. Cada niño debe comprender la importancia de este pacto a través de la vida de Jesús y ver el amor de Dios para toda la humanidad en este precioso pacto	Caja de arena Rollo de laminas de panorama bíblico Lamina para colorear
NOVIEMBRE		REPASO LECCIONES 6 A 7	Evaluar lo aprendido en las clases anteriores. Tiempo de ministración. Permita que el Espíritu Santo ministre a cada niño y en sus vidas sea una realidad pactar con Dios  Celebración cumpleaños segundo semestre	Decorar con todas las laminas anteriores Rollo de laminas de panorama bíblico  Torta y refrigerio
NOVIEMBRE	<b>DIA MISIONERO</b>	TU PUEDES CAMBIAR EL MUNDO	Después de crear conciencia misionera con las clases anteriores, hoy debemos procurar, que tanto nosotros, como nuestro grupo reconozca la importancia de orar y comenzar a interceder por Colombia y las naciones	Mapas y fotos de Colombia. Videos de nuestro país Fotos de personajes como el presidente alcalde, etc. Es importante también fotos de los presbíteros y presidente de la Misión Panamericana de Colombia
DICIEMBRE	<b>SERIE SOBRE NAVIDAD</b>	LECCION 1 UN ACROSTICO	Cada niño debe conocer el significado real de la navidad y es que Cristo nazca en nuestro corazón. Que ellos sepan que no son los regalos y las luces sino el nacimiento real de Jesús en cada uno	Letras grandes con la palabra navidad. Para que cada uno la decore y aprenda el acróstico Colores, escarcha, plastilina, crayolas, marcadores, temperas
DICIEMBRE		LECCION 3 EL NACIMIENTO DE JESUS	Mostrar a cada niño como fue esa navidad, que el participe como un personaje en esa ocasión que transformo el mundo entero y partió la historia	Dramatización Disfraces para la escena Personajes María, José, el niño, pastores, ovejas, Ángeles Lamina para escenas

DICIEMBRE		LECCION 4 LA NAVIDAD EN TUREA	Mostrar como en algunos países no se conoce acerca de Jesús. Ni de la verdadera navidad. Como a través de una pequeña Dios habla y esa nación	Caja de televisión Laminas Fotocopia para colorear, Crayolas Dramatización
DICIEMBRE		CLAUSURA		

## PASOS EN LA PREPARACION DE UNA ENSEÑANZA CREATIVA

1. ORAR PARA QUE EL ESPIRITU SANTO LE GUIE. TENER LA MENTE ABIERTA A SUGERENCIAS.



2. SELECCIONAR LA VERDAD CENTRAL O EL OBJETIVO DE LA ENSEÑANZA SEGÚN LA NECESIDAD DE SUS ALUMNOS



3. ESCRIBIR ESTE (estos) OBJETIVO (s) Cambios que quiere ver en la vida de sus alumnos. Sea realista.



4. DESARROLLAR LA ESTRATEGIA DE LA LECCION CONFORME O EN LA LUZ DE LO DE ARRIBA



### ¿CUÁL MÉTODO DEBO USAR?



**ESCOGER EL MÉTODO MEJOR BASADO EN:**

1. Los objetivos.
2. El tiempo disponible.
3. El equipo y el espacio disponible.
4. Las necesidades de los alumnos.
5. Su propia habilidad.

#### **TRABAJO ANTES DE LA CLASE:**

- Dividir en grupos.
- Trabajo de arte.
- Música
- Discusión (actividad de confraternidad para enfocar la verdad central).



### ABRIR EL APETITO AL ESTUDIO:

- Anécdota
- Pregunta
- Acróstico
- Representación
- “Qué haría usted si...?”



### EXPLORAR LA PALABRA:

- Trabajo en grupos
- Escribir apuntes
- Hacer comentarios
- Dibujar ideas
- Hacer comparaciones



### HACER UNA DECISIÓN Y UNA APLICACIÓN:

- Escribir los pensamientos
- Expresar como el alumno siente
- “Una cosa que necesito hacer como resultado de la lección hoy...”
- Planear como se puede aplicar la verdad mañana
- Terminar con un buen tiempo de oración.



### UN NIÑO RECUERDA

10% =

LO QUE ESCUCHA

50%=

LO QUE ESCUCHA + LO QUE VE

70% =

LO QUE ESCUCHA + LO QUE VE + LO QUE HABLA

90%=

LO QUE ESCUCHA + LO QUE VE + LO QUE HABLA + LO QUE HACE + LO QUE ENSEÑA

### COMO PLANEAR LA LECCION

#### 1. PREPARESE A SÍ MISMO

El maestro que quiere impartir verdades bíblicas a sus alumnos tiene que hallar en cada lección verdades para sí mismo. El maestro no está preparado para presentar la lección a su clase hasta que haya buscado primero a Dios. Su oración debe ser: “Señor, enséñame tu Palabra. El maestro dedicado al ministerio de la enseñanza le suplicará a Dios la dirección divina para la presentación de la propia lección y también para poder reconocer las necesidades de sus alumnos.



## **2. COMIENZE TEMPRANO**

Al recibir el nuevo expositor de la Escuela Dominical, el maestro debe dar un vistazo a todas las lecciones. Esto le ayudará, de domingo en domingo, en el desarrollo del tema general. Así también el maestro logrará con anticipación reunir materiales e ilustraciones para las lecciones. Muchos maestros reconocen la ventaja de comenzar la preparación de la lección con una semana de anticipación. El maestro que espera hasta el sábado por la noche para preparar la lección ya ha perdido muchas oportunidades de proveer la mejor enseñanza posible para sus alumnos.

## **3. FAMILIARICESE CON LA PORCIÓN BIBLICA DE LA LECCION**

Un maestro tiene que ser estudiante de la Biblia para poderla enseñar. El estudio de la Biblia le dará al maestro discernimiento, convicciones y autoridad que no encontrará de otra manera. El maestro debe leer cada lección, de la Biblia directamente por lo menos cuatro veces:

La lee para familiarizarse con la lección

La lee para fijarse en los acontecimientos

La lee para saber quiénes son los personajes principales

El lee para sacar las enseñanzas prácticas

Al hacerlo esto, debe anotar algunos datos, pensamientos e ideas especiales. Es bueno comparar la porción bíblica con otras traducciones de la Biblia. Es necesario que el maestro se familiarice bien con la porción bíblica de la lección antes de continuar su preparación.

## **4. LEA BIEN LOS DOS EXPOSITORES, EL DEL MAESTRO Y EL DEL ALUMNO**

Los expositores y otros materiales preparados son de gran provecho para el maestro sólo en la medida que le ayudan a alcanzar las metas. El maestro estudia el expositor del alumno para ver si hay algo que necesita ser explicado o aclarado.

# **PRINCIPIOS ESPECIFICOS**

## **1. ESCOJA LA META CENTRAL Y DESARROLLE LA LECCIÓN ALREDEDOR DE ELLA:**

El maestro toma en cuenta las necesidades de los alumnos y procura desarrollar y aplicar la lección de manera que llene más. Quizá el hermano del principiante tiene zapatos nuevos, pero no alcanzaba el dinero para comprarle zapatos al principiante. Quizá el padre del primario esté enfermo y no puede trabajar. Los jóvenes casados y los adultos tienen otra clase de problemas. Pero nuestro Dios, por medio de su santa Palabra, y por medio de maestros que realmente saben enseñar, es capaz de ayudarnos a resolver nuestros problemas. El maestro debe preguntarse: Qué deseo yo para mis alumnos? ¿Qué deseo yo en cuanto a sus conocimientos bíblicos? ¿En cuanto a sus actitudes?. En cuanto a su conducta diaria?. ¿Cómo serán cambiadas las vidas de mis alumnos por las lecciones?.

## **2. REÚNA MATERIALES RELACIONADOS A LA LECCIÓN:**

El maestro alerta siempre está buscando y reuniendo materiales que le ayuden a enseñar. El alumno no aprende por casualidad o automáticamente, más bien aprende por medio de aquello que le impulsa a actuar en cierta manera. El maestro dedicado a su ministerio ora, enseña y trabaja para ver las vidas de sus alumnos cambiadas.

## **ALGUNAS FUENTE DE MATERIALES PARA ENSEÑAR SON:**

- Experiencias personales: Todas las experiencias, las agradables y las desagradables, pueden dejarnos alguna lección.



- Libros: Hay materiales didácticos para todas las edades y hay oportunidades sin límite para el crecimiento personal por medio de la lectura.
- Observación: Por medio de la observación el maestro alerta llega a comprender mejor la conducta de sus semejantes. También saca a veces ilustraciones de la vida real.
- Periódicos y revistas: Hay artículos de revistas evangélicas y también artículos de los acontecimientos del día en los periódicos que ayudan a la enseñanza de la lección.

### **3. PREPARE UN PLAN DE LA LECCIÓN:**

Después de haberse familiarizado con la lección de la Biblia y en el expositor de la Escuela Dominical, y de tener reunidos los materiales relacionados a la lección, el próximo paso es preparar un plan de la lección, este puede ser muy sencillo, pero se debe escribir. Todo plan debe incluir:

- Las verdades claves de la lección
- Los intereses y necesidades de los alumnos que se relacionan a la lección
- La meta de la lección
- Los materiales accesibles
- Los métodos de enseñanza que se van a emplear
- La participación del alumno tal como discusión o panel o dramatización

A continuación, un plan de clase tomado del curso “EL ARTE DE ENSEÑAR”. El maestro puede adaptarlo a sus necesidades específicas:

- Título de la lección
- Pasaje Bíblico
- Versículo de memoria
- Verdad central
- Propósito o meta de la lección
- Métodos didácticos
- Elección de los materiales
- Bosquejo de la lección
- Punto de contacto
- Cuerpo (Parte principal de la lección)
- Conclusión

Un plan para la lección le ayudará en la organización de la misma. También el plan le ayudará a evaluar su enseñanza.

### **4. NO PROCURE ENSEÑAR DEMASIADO EN UNA SOLA LECCIÓN:**

Por lo general, el maestro tiene como media hora para enseñar la lección. Se debe preparar la lección y organizar los materiales con esto en mente. Para enseñar bien, el maestro debe ser flexible en su manera de enseñar y debe tener más material del que piensa utilizar. No tiene que presentar todo el material que ha reunido. Muchas veces del Espíritu Santo quiere cambiar el plan. Se puede presentar la necesidad específica de un alumno durante el desarrollo de la lección y el maestro sensible al Espíritu Santo, estará dispuesto a dejar de lado algo de su preparación para dar lugar al Espíritu Santo.

### **5. LA AUTO - EVALUACIÓN**

Para Superarse en la enseñanza, el maestro debe evaluar su presentación de cada lección, después de la clase. Sigue algunas pautas para la auto evaluación del maestro:

- Comencé mi preparación con oración?
- Comencé puntualmente la lección?

- Captó la apertura de la atención de los alumnos?
- Fue apropiada la apertura?
- Escogí una meta para la lección?
- Alcancé la meta que había escogido?
- Enseñé la lección sin depender del libro guía?
- Usé mi Biblia para enseñar con la vida de los alumnos?
- Progresó la lección de modo positivo?
- Dejé lugar a los alumnos a participar en la clase?
- Usaron los alumnos sus Biblias en clase?
- Terminé la lección a tiempo?
- Veo en la vida de mis alumnos una genuina aplicación?
- Oro por mis alumnos y los visito?
- Procuero mejorar mi enseñanza mediante cursos de preparación, libros, convenciones de Escuela Dominical, etc.?
- Procuero variar mis métodos de enseñanza?
- Enseño porque creo que Dios me ha llamado a Enseñar?

# HERRAMIENTAS PARA EL SALON DE CLASE

## 1. HECTOGRFO

### IMPRESIÓN HECTOGRAFICA

**USO:** Impresión de la información escrita o dibujada con una aproximación de 40 ejemplares

#### 1. IMPRESIÓN HECTOGRAFICA

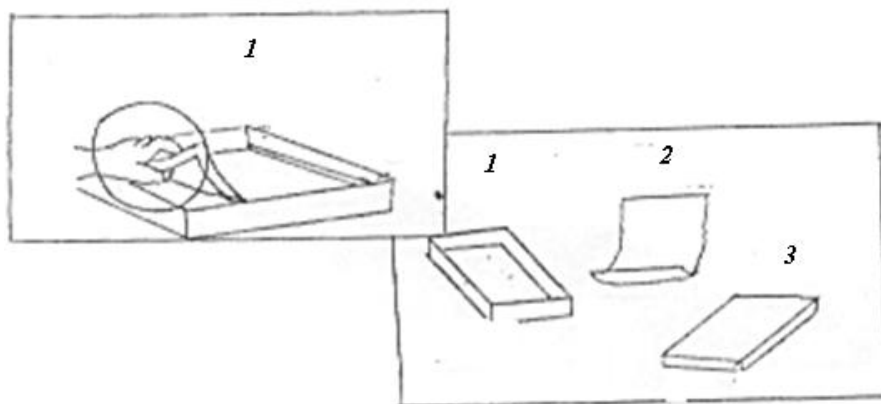

- RECURSOS: 1. Cámara impresora.  
2. Hoja hectografica  
3. Hoja referente

### **ELABORACIÓN DE LA PLANTILLA**

El grabado en la plantilla de lo que deseamos imprimir puede hacerse escribiendo a máquina o en formato manual, con letra cursiva

Para elaborar la plantilla debemos disponer de: Una hoja blanca, -sobre ella escribir designándose "Hoja referente"- ;el calco hectográfico - de espaldas a la "hoja referente" y otra hoja blanca llamándose "Plantilla" - estando esta de cara al calco

Junta las tres hojas en el siguiente orden

Hoja referente: Sobre ella se escribe

Hoja hectografía: De cara a la hoja plantilla

Hoja plantilla: Recibe trazos

Grabar el mensaje sobre la "hoja referente"

Separar la "hoja plantilla" de la "hoja hectografía"

### **CAMARA IMPRESORA**

Depositar la "hoja plantilla", sobre la "cámara impresora" entrando en contacto el trazo del calco de la "hoja plantilla" con la gelatina de la "cámara impresora"

No deben quedar atrapados "botones de aire" entre ambas superficies

El contacto entre ambas superficies debe durar tres minutos aproximadamente, pasando ese tiempo, desprende la "hoja plantilla" de la cámara impresora quedando impregnada la gelatina con el mensaje por multiplicar

## CAMARA IMPRESORA

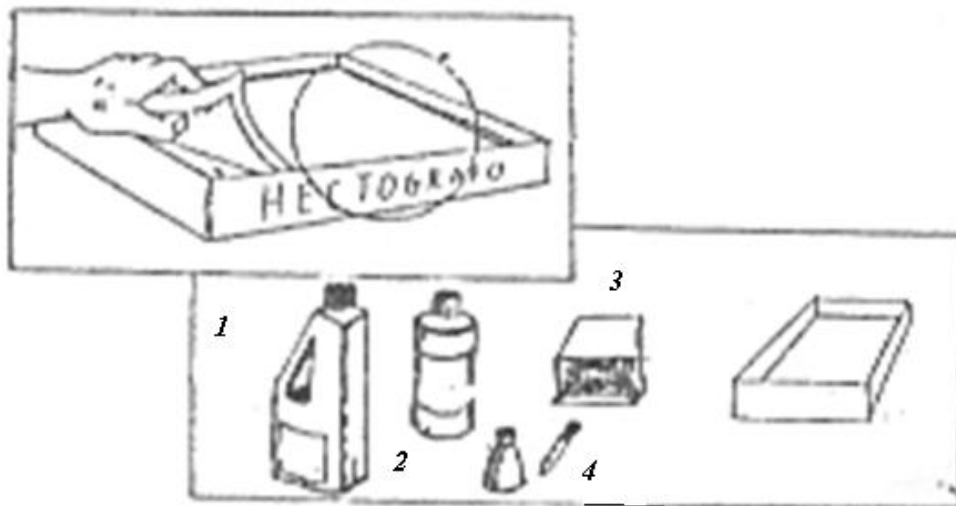

### INGREDIENTES:

1. Agua
2. Glicerina
3. Gelatina sin sabor
4. Ácido fenico

Se mezcla la gelatina sin sabor y glicerina en las siguientes proporciones por peso:

1                      6  
Gelatina sin sabor      Glicerina

Si es posible, agregar gotas de ácido fenico para preservar la mezcla de los hongos.

### PREPARACIÓN

Disolver a baño María la gelatina. Una vez disuelta, agregar la glicerina al igual que cuatro gotas de ácido fenico, revolver continuamente.

Vaciar la mezcla en el recipiente formando la cámara impresora

Enfriar hasta que se endurezca

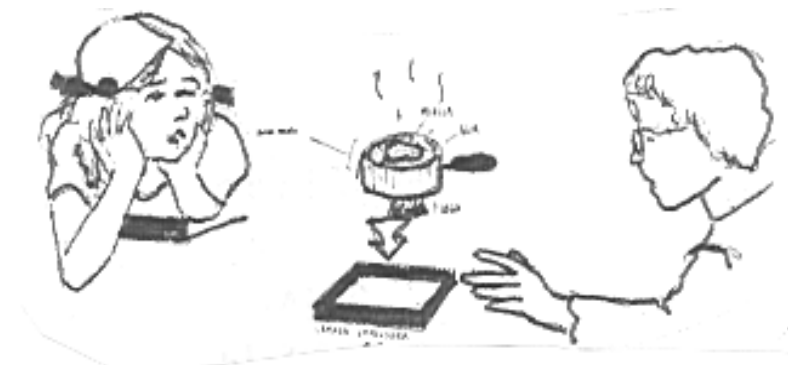



## 2. EL CUADRO DE HONOR:

Es con el fin de estimular a los niños que mas se esfuerzan por cumplir con el buen desarrollo de la clase. Así que en un cuadro usted podrá escribir los nombres de los niños que durante el mes sobresalieron por su puntualidad, aplicación y conducta.

## 3. EL PLAN DE PREMIOS

Este es otro método para estimular a los niños por su asistencia. El plan de premios se puede variar periódicamente. Por ejemplo para trimestre o semestre podemos desarrollar un plan de premios con perritos y huesos. Cada niño tiene un perrito, si el niño viene a clase el perrito tendrá un huesito. Si no, se morirá de hambre. Esto les estimulara a asistir ya que no querrán ver a su perito morir de hambre (Este ejercicio es especialmente par la clase de menores). También hay otra clase para niños mayores como escalando una montaña. He aquí los ejemplos correspondiente



#### 4. CARTELERAS:

Cada salón de clase debe tener su propia cartelera, que preferiblemente se debe hacer de debe hacer cuadrado o rectangular. Sus medidas pueden ser de 1m. X 1m. o 1m. 1.20. La altura de esta debe ser al nivel de la estatura de niños que componen la clase. La cartelera debe ser fabricada de madera o lamina, de corcho, ya que es el material mas apropiado para este uso. Para que las laminas o avisos que se van a colocar allí se pueden cambiar cada semana deben ser pegadas con cinta adhesiva o con chinchas.

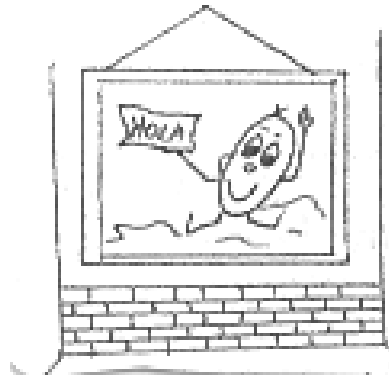

lo

El objetivo de cada cartelera es enfatizar el propósito de la lección bíblica de ese día. a través de las láminas o avisos que se coloquen allí. Si el grupo es de niños mayores que ya pueden leer, usted podrá utilizar la cartelera para o como centro de información, donde los niños puedan encontrar allí eventos especiales que se realizaran durante el mes o semestre en la iglesia o en el departamento de la escuela dominical. También puede utilizarse para fijar el plan de premios.

#### 5. TRABAJOS MANUALES:

El trabajo manual en la escuela dominical o en la escuela bíblica de vacaciones les encanta a los niños pero como todo lo demás de la escuela no debe ser solo entretenimiento, debemos aprovechar su valor educativo. Debe relacionarse con la lección o con la verdad espiritual estamos enseñando: Puede ser un objeto simbólico o un trabajo en cuaderno que grabara en su mente: Los puntos principales de la enseñanza recibida.

Se puede escoger el trabajo para la clase según su experiencia, intereses y amabilidad. He aquí unas formas de trabajos manuales:

1. Formar objetos con arcillas
2. Recortar figuras de papel como corazones, muñequitos, animalitos etc
3. Recortar figuras dibujadas
4. Pegar figuras en cuadro
5. Construir con piedras. (altar, corral para ovejas, muros.)
6. Construcción con papel. (muebles, casas, etc.)
7. Construcción con cartulina.
8. Dibujos (trazados en un patrón si es difícil).
9. Pintar cuadros y textos.
10. Armar rompecabezas
11. Formar figuras con plastilina



que



#### REGLAS PARA OBSERVAR.

1. Escoge UD. Con tiempo al trabajo manual para el día así podrá conseguir con anticipación del material y hacer los preparativos necesarios.
2. Revise bien los materiales y vea si tiene todo lo necesario antes de comenzar la clase

3. No permita que el trabajo manual le lleve demasiado tiempo señale un tiempo fijos para realizarlo y termine a tiempo.
4. En la clase de los niños pequeños si son demasiados se debe tener un ayudante, tanto para preparar el material como para la dirección de los alumnos en su trabajo.
5. Siempre tenga preparado una muestra del trabajo.
6. Escoge y adapte el trabajo según la edad y habilidad de lo alumnos.
7. Nunca haga el trabajo completo para el niño. Un trabajo mal hecho que el mismo hace le da mucha mas satisfacción que el trabajo bueno que usted le hace
8. Cuide los lápices crayolas, pegantes, etc. para que le duren, puede nombrar a un niño mayor para que cada vez realicen trabajos el pueda recoger y entregar el material al fin de la sección.
9. Procure tener suficientes tijeras, colores etc. Para que todos puedan trabajar a la vez, muchos de los niños pueden traer sus propios implementos.
10. A veces se puede ahorrar tiempo dirigiendo a todo el grupo juntos paso a paso. Es mucho más rápido que ayudar a cada uno personalmente.
11. Para mayor facilidad en el trabajo manual a veces es prácticos dirigir las clases no solamente según su edad de los niños sino también por el hecho de si saben leer y escribir o no.
12. Algunos maestros asignan trabajos en los cuadernos, el que hace durante la semana. Luego los alumnos traen los cuadernos para ser calificados

## 6. FRANELOGRAFO:



Usted puede hacer su propio franelógrafo comprando un metro de bayetilla y pegando esta a una lamina de madera, y para hacerlo mas presentable enmarque todos sus bordes (con madera). Principalmente el franelógrafo es usado para narrar historias bíblicas, fijando sobre la tela diferentes figuras y situaciones de la lección bíblica por lo cual que usted va enseñares narrado en tiempo diurno usted podrá utilizar tela de bayetilla blanca o azul claro y dibujarle algunas nubes, sol, montañas, árboles, aves, etc. (según el escenario bíblico).

Pero si el tiempo es nocturno es mejor que utilice tela oscura y dibuje algunas estrellas, la luna, para que los niños puedan diferenciar la situación de la historia.

El franelógrafo será más llamativo si su tamaño es grande. Las medidas que se dieron para la cartelera también son apropiadas para el franelógrafo. Otra forma de usar el franelógrafo es para hacer esquemas, enseñar versos para memorizar con figuras para el plan estilo rompecabezas, como lo muestra el dibujo:



## 7 TITERES:

Ver cartilla para maestros unidad 5, compilada Por María Silva de Machuca.

### FORMAS DE USAR UN TITERE

Para saludar a los niños cuando llegan al salón de clase  
Preguntar los nombres de los niños  
Muchas veces el títere rompe las barreras de timidez en los niños  
Enseñando los versos bíblicos para memorizar  
Enseñando nuevas canciones  
Sosteniendo la canastilla de la ofrenda  
Dando algún anuncio especial  
Haciendo preguntas  
Repasando la lección  
Observando las tareas de los alumnos  
Felicitando a los buenos trabajadores  
Teniendo algunas sorpresas especiales para los niños  
Tocando algún número especial con alguna trompeta o pandero  
Evangelizando niños.  
Representando a alguna escena bíblica  
Enseñando alguna moraleja.

### PERSONALIDAD DEL TITERE

Se debe poner mucho énfasis en esto. Los títeres deben tener su personalidad distinta; ellos tienen que desarrollar un carácter siempre igual para que la congregación sepa básicamente que van a hacer. Es de gran confusión para la congregación especialmente los más jóvenes o niños, tener un títere y hacerlo actuar con diferentes personalidades. Este es un error común entre los principiantes en manejar títeres.

Los títeres no son como las personas que trabajan en el cine. Ellos en una película pueden ser hombres y buenos y en la próxima ser hombres muy malos. Los títeres tienen que desarrollar una personalidad particular y siempre impartirla a la congregación; cuando la personalidad pasa a la congregación, esta comienza a compartir con el carácter del títere y el aprendizaje es más fácil. Idealmente el que maneja el títere debe manejar siempre el mismo para que sea un carácter siempre igual.

A veces los principiantes con títeres manejan un solo títere con 3 o 4 voces diferentes. Esto nunca se debe hacer; hay que determinar qué voz debe tener el títere cuando está desarrollando el carácter y la personalidad del títere; pero al momento que el títere, la voz y la personalidad han sido seleccionadas, son permanentes y no deben cambiarlas.

Actitudes y maneras de vivir son representativas de otros aspectos de la personalidad del títere. Por ejemplo: Siempre está alegre, siempre es malo, siempre come galletas, siempre está reflexionando sobre el amor, felicidad, cariño. El títere siempre puede mostrar una actitud igual sea buena o sea mala para enseñar a los niños. Los títeres pueden ser usados con diferentes caracteres en esta manera: Se puede cambiar el pelo, el estilo del pelo, la voz y la actitud. Entonces así se puede cambiar el títere totalmente. Lo importante cuando se cambio es que se

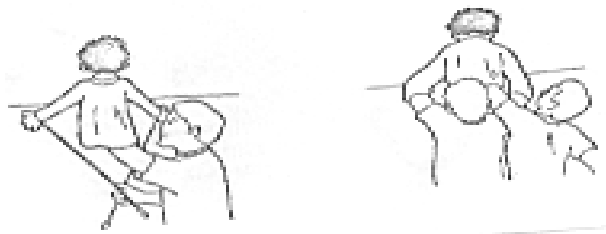



debe usar de una manera siempre igual. Recuerde que el que maneja el títere en los dramas debe imprimir su voz, en su carácter, en la manera de manejar los labios un carácter siempre genuino.

Para conseguir esto hay que tener en cuenta las siguientes reglas:

Los títeres siempre deben representar personalidad, ellos deben ser vistos por la congregación únicamente durante la presentación del drama; pero esto nunca se debe referir a ellos como títeres delante de la congregación sino hacer referencia a los títeres por sus nombres, como amiguitos y otros términos similares.

Nunca permita a la congregación y especialmente a los niños ver los títeres antes o después del drama. Estos deben ser escondidos antes o después del drama, para conservar sus personalidades.

Niños llenos de curiosidad siempre quieren ver los títeres después del drama, por esta razón deben ser empacados lo más pronto posible. Si los niños preguntan dónde están los títeres, de esta respuesta: Nuestros amigos ya se fueron; ellos regresan en otra oportunidad; o están durmiendo.

Aunque todos merecen ser aplaudidos por sus trabajos, es mejor no introducir los que manejan los títeres. La congregación debe quedarse con la impresión de que los títeres fueron los que hicieron el drama, no los que los manejaron. Nunca introduzca los que manejaron los títeres como María Semejaba a Pepito, o Mario semejaba a José. Esto no debe hacerse.

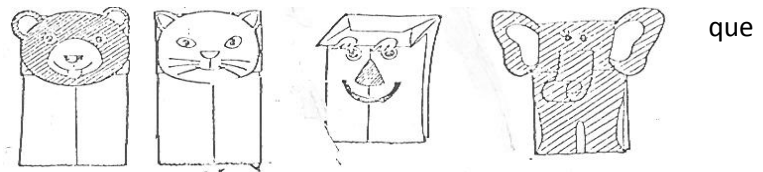

La personalidad del títere es muy importante en la enseñanza; una persona en la congregación puede ver su personalidad egoísta si ve su carácter dramatizado en el títere y así tendrá deseo de cambiar.

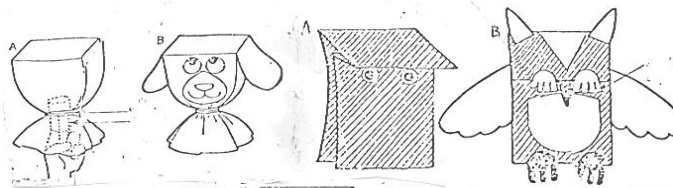

Cada títere está representando algún personaje, animal u objeto sus respectivas características (según el caso). Por lo cual usted manipula el títere debe identificarse con dichas características, para darle al títere la apropiada personalidad que debe representar.

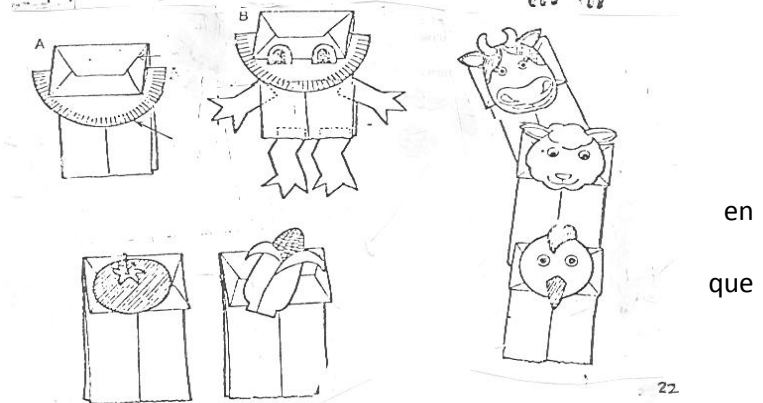

en  
que

## 8. MAPAS:

Usted puede pintar el mapa en una cartulina grande o en el tablero. Especialmente para los niños primarios, y los intermedios. También puede dejarles a ellos como tareas para hacer los mapas en el cuaderno de trabajos. Cuando usted pinte el mapa, trate de hacerlo lo más claro y comprensible. No coloque sino los nombres de los sitios que usted está interesado para que ellos localicen, así ellos no se confundirán. Use diferentes clases de colores vivos para colorear el mapa.

USOS DE LOS MAPAS:

### a. PARA HACER REALES LOS EVENTOS BÍBLICOS

Para los alumnos a veces las historias de la antigüedad y de tierras lejanas parecen ser primeras leyendas, cuantos cuentos fantásticos que carecen de realidad o fundamento, pero enseñan en el mapa y señalar el lugar exacto donde ciertos eventos sucedieron ayuda mucho en hacer sentir a los alumnos que los personajes bíblicos existieron en verdad, que eran reales sus luchas y triunfos y el Dios que les ayudó nos ayudara a nosotros también.

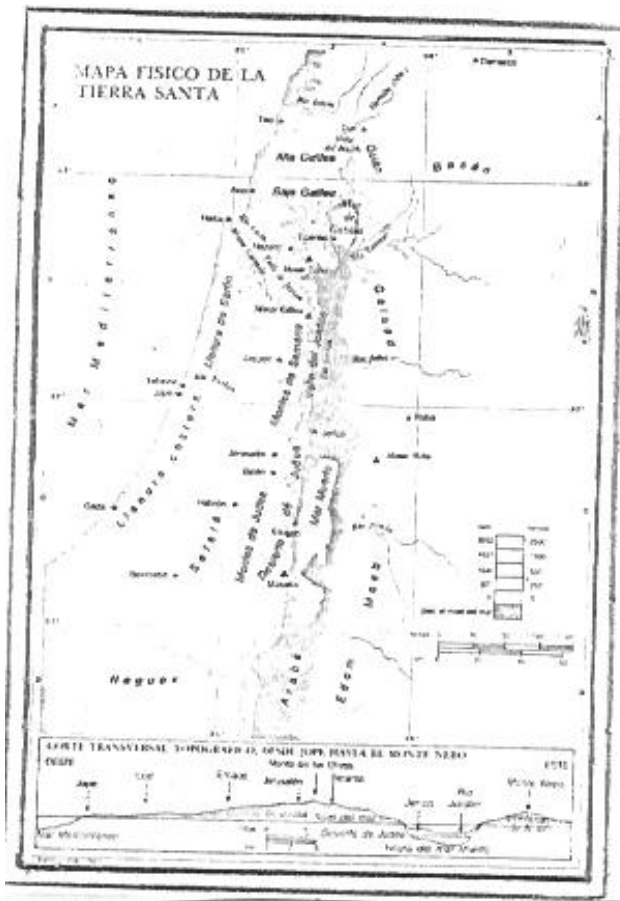

Un mapamundi debe usarse para mostrar como se puede llegar a la tierra santa desde el país donde se encuentran.

### b. PARA ACLARAR LAS CONDICIONES QUE EXISTIAN:

Así se pueden formar los alumnos una buena idea de la conquista de Palestina, los cautiverios, el retorno de Jerusalén, los viajes del señor Jesús, y los viejos marineros de Pablo y los apóstoles.

### c. PARA ILUSTRAR VERDADES ESPIRITUALES

Como los viajes de Pablo nos demuestran su pasión por las almas. El viaje de Abraham en un momento a la fe. Etc.

### d. PARA ESTIMULAR EL ESPIRITU MISIONERO

El espíritu misionero es parte vital del evangelio. En un mapa del país es bueno indicar las partes evangelizadas y las que no lo están. Un mapa del mundo aumentara el

interés en la obra misionera; un plano de la sociedad donde viven es de mucho valor para organizar el trabajo de la evangelización y planear la apertura de escuelas filiales en los barrios.

## 9. MUSICA:

Este es uno de los métodos de agrado para los niños. Pero debemos conocer los dos grandes aspectos en que la música cristiana esta dividida. Siempre hemos los términos muy comunes en el mundo cristiano:

Uno es el de la adoración y otro es alabanza. Pero, realmente ¿que significa?

La adoración es culto reverencia a Dios por sus Obras, por ser quien es, Salmo 100:1-4 Esta adoración se Express mediante: oración, canto, alabanza ofrendas, ayuno y temor.

Nótese que la alabanza esta dentro de la adoración y el significado de alabanza: aspecto de la adoración en la cual se honra a Dios: producto de la alegría Santa, que se expresa con cánticos, música, y danzas. (2º crónicas 7:3).

Los cánticos cristianos generalmente están decididos por temas como: gozo, evangelismo, confianza, la vida de Jesucristo etc. Pero los temas más comunes son la adoración y la alabanza.

Los cánticos de adoración son aquellos que contienen palabras que exaltan directamente la majestuosidad de Dios.

Los cánticos de alabanza más que todo expresan alegría santa de los hijos de Dios y surge frente a los milagros realizados por Dios y su ayuda.

Los cánticos de alabanza generalmente expresan una actitud de agradecimiento por los favores recibidos por Dios. Y podemos acompañarlos con palmas, batiendo las manos o danzando.

Así que durante la clase debe haber un tiempo específico para la adoración. Los niños desde sus tempranas edades deben reconocer y diferenciar el significado de la adoración. Este tiempo usualmente debe ser de la lección bíblica. Ya que luego de haber oído la palabra, los niños estarán más dispuestos adorar.

Pero también hay un tiempo especial para la alabanza, generalmente para comenzar la clase o en los tiempos que los niños están cansados de estar sentados.

Durante el tiempo en que los niños están trabajando en las tareas manuales o investigando o jugando, usted puede llevar una grabadora a la clase y colocar un casete de música cristiana infantil.

A. ¿Por qué se canta con lo niños?

Para adorar al señor

Para enseñar las escrituras, doctrina, buen comportamiento etc.

Para evangelizar

Para hacer felices a los niños

Para disciplinar

B. ¿Por qué es importante la música?

Rompe la monotonía

Capta la atención

Da la oportunidad de moverse Siempre deben ponerse de pie para cantar: Nunca quedaren sentados.

Crea disciplina

C. ¿Porque visualizar los cánticos?

Para enseñar nuevos coros

Es mas divertido par los niños

Provee una oportunidad de variación

Los niños nuevos pueden participar en el cántico

D. Consejos al usar cánticos visualizados:

Explique las palabras nuevas y difíciles y este seguro que el niño entiende el significado de la canción

Mantenga la mirada en los niños

Sonría y Cante en voz alta

Mantenga el cartéelos alto hacia el lado

El niño puede participar sosteniendo el cartelón

Solamente deben usarse uno o dos cánticos visualizados en cada clase o servicio. Las otras canciones deben ser de adoración y cánticos de acción.

Asegurase que los adultos presentes participen en los cánticos. Los niños se dan cuenta rápidamente cuando un alumno es un pobre ejemplo.

E. Como preparar el cartelón?

Use cartelón en colores brillantes y baratos

las formas y figuras grandes y no comunes

Pegue laminas de libros de colores, tarjetas postales, de navidad, de cumpleaños, etc.

Escriba las letras grandes

Recuerde que no tiene que ser un artista, los niños no son tan minuciosos.



### **LA MUSICA EL ELEMENTO MAS IMPORTANTE DEL MINISTERIO INFANTIL**

Desde los primeros tiempos y hasta el día de hoy, los creyentes han dado expresión a su fe por medio de la música para el ministerio infantil, la música es un elemento importante de la enseñanza indirecta durante las campañas y durante la conservación discipulado de los niños en el espacio musicales en un programa infantil, consideramos esencial lo siguiente:

Los encargados de la música deben ser elegidos de acuerdo a su habilidad o interés son los responsables de los espacios musicales de los dos grupos.

Los que cantan y animan los himnos y coros.

Los que cantan y tocan los instrumentos.

Puede haber solo dos encargados pero inspiran a una mayor participación de grupos numerosos

El sonido de las voces instrumentos debe ser claro y perceptible a todo el auditorio. Es preferible utilizar micrófonos e instrumentos eléctricos o pistas musicales que para. Siempre se debe tener el sonido preparado antes del programa.

Los cantos deben ser visualizados ilustrados en hojas del tamaño proporcional al grupo. La visualización debe ser clara las letras de cada palabra deben ser grandes y delineadas. La ilustración de un canto no puede ser hecha con recortes de revistas, periódicos, lecciones bíblicas o dibujos. Las ilustraciones explican mensaje contenido en el canto.

Las competencias sobre cual grupo canta mejor o en la voz mas fuerte dan al los niños gozo y felicidad, el aprendizaje directo esta estrechamente enlazado con las competencias y ofrecen una gran oportunidad para la participación activa de los niños.

Los ujieres cantando y gesticulando congeladamente exageradamente inspira a los niños a participar en la música. Recuerda que los niños son imitadores.

Los descansos físicos son necesarios de acuerdo a la regla fundamental de Jesús, La música ofrece la oportunidad para un descanso y cantos con acciones son ideales para este.

## SUGERENCIAS

La variedad continua durante un programa es bastante importante, por lo que diez minutos es el límite para cada espacio musical es preferible no contar más tiempo del que corresponde al límite de atención de los niños, las reglas de 1x1, un canto o lon en cada espacio de música es suficiente. Los cantos para niños deben ser seleccionados con cuidado: nunca letras para adultos o demasiados simbólicos. Los niños piensan literalmente y son crédulos, algunas veces salen de la iglesia con ideas doctrinales equivocadas recibidas mediante cantos no aptos para ellos.

Por ejemplo los niños se encuentran difíciles las palabras del canto

“Solo Dios hace el hombre feliz”

en la estrofa:

“La vida es nada,

Todo se acaba

Solo Dios hace

Al hombre feliz”

Para un niño este coro no habla de felicidad sino de tragedia y del final de todo

lo hemos cambiado, y espero a que al autor le guste nuestra versión:

“Solo Dios hace al niño feliz

Cristo te ame,

El te ayuda,

Solo Dios hace

Al niño feliz”

Otro ejemplo la línea del coro: “La vida vieja ya he dejado”. No la entienden.

Un niño en la ciudad de México cantaba en l himno nacional, insistiendo

vehementemente en que tenia razón cuando entonaba, “al sonoro rugir del camión”.

Naturalmente tenia mucha mas experiencia de camiones que de cañones.

Si deseas usar un canto que tiene un buen ritmo para niños pero su letra no es de todo satisfactorio, los encargados pueden adaptar el campo escribiendo una nueva letra acorde al tema que requieren para un determinado programa.

## APLICACIÓN:

Visualiza en hojas de buen tamaño un canto infantil con letras grandes y colores vivos. lústralo con recortes o dibujos acorde a su letra o mensaje

Piensa un canto que pueda ser útil como un descanso físico visualizado e ilustrado. En la hoja parte escribe sus movimientos posiblemente tendrás que inventarlos. Piensa en un canto para adultos cuya melodía o ritmo te agrada bastante. Adáptalo o escríbele una letra niño-céntrico Visualízalo e ilústralo.



## 10. CUADERNOS DE TRABAJO

Cada niño debe llevar su propio cuaderno de trabajo ya sea como de ejercicios que se realicen dentro o fuera de la clase. Estos cuadernos pueden ser comunes o puede idearse y mandar mimeografiar su propio cuaderno con las tareas que van a realizarse durante el año o semestre.

Nota: En cuanto a los niños menores en el salón de clase, sólo se entregaran al final del año así habrá mas organización.

## 11. CUADROS

Si no quieres hacer uso del Fanelógrafo o del tablero para la ilustración Bíblica puede hacerlo a través de cuadros en grande pliegos de cartulina, u otro papel o con lápices de colores, temperas, crayolas, tizas, de colores etc. También si desea guardar cuadros para otras ocasiones puede hacer un soporte de madera para colocarlos allí. Estos soportes facilitan dictar la clase Bíblica con cuadros.

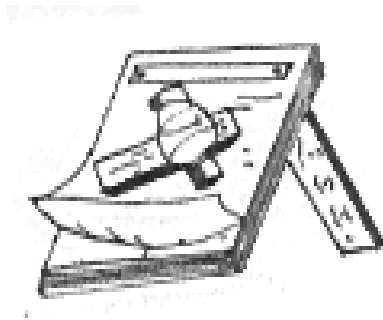

## 12. MESA DE ARENA:

Es una mesa baja con una baranda, con arena o aserrín adentro se transforma en la verdadera escena de la lección de la imaginación activa de los niños pequeños. Efectuamos la transformación con árboles (ramitas) y peñas (piedras) se hacen montes valles y caminos en la arena. Un espejo con las orillas enterradas llega ser un lago. Papel azul hace ríos y lagos muy bonitos. Bloquecitos de madera, cajitas etc. Pueden servir da casa. Las figuras que vienen en las ayudas visuales para los franelógrafo pueden reforzarse con cartón, dejando sobresalir una punta para meterla en la arena y se puede mantener de pie.

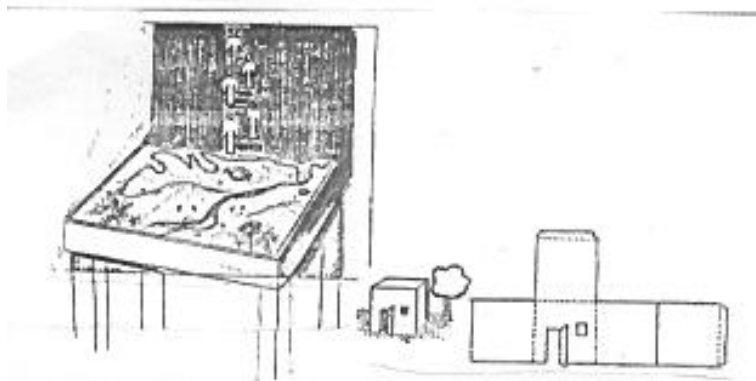

Para cualquier lección se pueden usar muñequitos de palo vestidos al estilo oriental. Vista usted. Una docena de muñequitos y tendría con que enseñar a los niños de una forma real.



Es bueno tener una tapa para la mesa de arena (aunque algunas ya vienen con tapa) para que los niños no tengan la tentación de jugar fuera del tiempo al lado de adentrarse podrá forrar con franela azul y servirá de cielo cuando esta abierta.

### 13. LA CAJA DE SECRETOS:

Este método, como los demás visuales es para dar tres dimensiones al cuadro, o sea profundidad tanto como anchura y altura, se usa arma en caja de zapatos, u otra semejante: El fondo `para la caja se pinta o se paga la figura. Y en el extremo contrario se abre un agujero que sirva de ventanilla. La fibra del personaje debe sobresalir pegándola a distancia el fondo que ya sea preparado. Se tapa la caja con papel de seda de colores (no transparente) según la escena del día y el momento. Eje. Papel oscuro para noche, papel rojo o amarillo para el día.

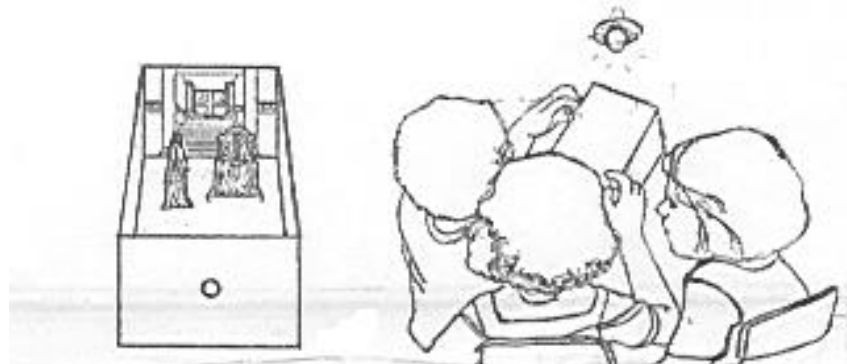

Después de relatar la lección se les permite a los niños verla uno por uno, mirando por la ventanilla y teniendo la tapa hacia la luz.

Mantenga el aire de misterio que tanto les encanto a los niños. No dejando decir lo que vea hasta que todos lo haya visto. Este modo es bueno para los niños pequeños.

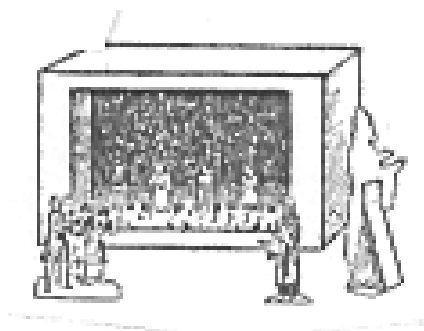

### 14. CASA CAJA:

Este método es parecido a la caja de secretos en que las figuras se pegan en una caja de zapatos, u otra semejante, se pone la caja de costado, sin su tapa, para que sea una casa de muñecas. Si se puede empapelarla usando un color claro. Las figuras se pegan de la manera descrita para caja de secretos: A una escena exterior podrá presentarse así únicamente cambio de las figuras la mimas caja puede servir varias veces

repetida. Lo mas practico para la caja de secretos y la casa es pasar las figuras en un cartón que sirva de fondo falso y se cambia fácilmente si estropear las figuras.

## 15. OBJETOS NATURALES

La forma mas sencilla de la lección objetiva es presentar el objeto natural llamando la atención a sus características y dando su aplicación a lo espiritual.

Cristo lo usa señalando los lirios, los campos blancos, las redes, el yugo etc.

De la forma mas natural el usaba lo que estaba a la vista de sus enseñanzas.

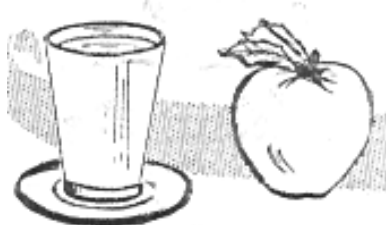

## 16. OBJETOS ALEGORICOS:

Representamos una cosa con otra. Por ejemplo hacemos un corazón de papel y representamos el pecado con una mancha en el mismo. Significamos a los colores y los usamos en el desarrollo de la lección. Una cruz puede representar la muerte expiatoria de Cristo, o la salvación.



## 17. EXPERIMENTO CON OBJETOS:

El realizador experimenta con objetos, es un método que les gusta a los alumnos de toda edad, se usa con buenos resultados en cualquier clase unida. Muchos de las profecías de Ezequiel se presentan de esta manera. Ejemplo:

Con un imán levanta una aguja aunque este enterrada, porque es el mismo material. Pero el palito que es de otro carácter no responde al llamamiento del imán. Solamente los cristianos verdaderos serán arrebatados cuando venga Jesús.

Un hilo negro, fácil de romper, se usa para sujetar las manos de un niño, dándole bastantes vueltas a las muñecas hasta que sea imposible romperlo. Esto ilustra el poder de los hábitos malos. El cortarlo con tijeras muestra como Cristo nos libra. Juan 8: 34

### REGLAS PARA SU USO:

Permita usted que el niño toque el objeto y tome parte en la demostración cuando sea práctico. Así lo recordará más y el niño pequeño aprende mucho por el tacto.

Evite Ud. Que sea muy complicada la lección en los muchos detalles puede perderse el pensamiento principal.

Evite los trucos, porque todos se ponen a pensar en como lo habrá hecho y el mensaje, y la aplicación viene a ser de poca cosa y de poco interés. Tal resultado es un fracaso porque nuestro propósito no es entretener sino hacer más claras y comprensibles las verdaderas espiritualidades. Sin embargo hay unas buenas lecciones químicas que pueden usarse con mucho provecho.

No permita que los alumnos vean los objetos antes de la presentación de la lección.

### VENTAJAS DEL METODO

No requiere talento artístico. Cualquier persona puede hacerlo.

Hay variedad infinita en las lecciones. Se mantiene así el interés del alumno

Puede usarse sin mucho gasto económico

Puede usarse con alumnos de todas las edades

Sigue el principio pedagógico de hacer uso de lo conocido para enseñar lo desconocido



**18 RETROPROYECTOR.** Es un tipo de proyector que necesita ni película ni transparencias. Reproduce directamente de la pagina cualquiera cosa que cava dentro de área de reproducción por lo general se utilizan hojas de acetato para escribir. UD. Puede realizar con anticipación dibujos para la lección con diferentes colores ya que estos son también son reflejados por Retroproyector.



## 19. FRISOS

Es uno de los elementos mas prácticos dentro de la enseñanza ya que su uso y elaboración son muy sencillos Se presentan clases en evangelismo infantil, reuniones en hogares, etc.

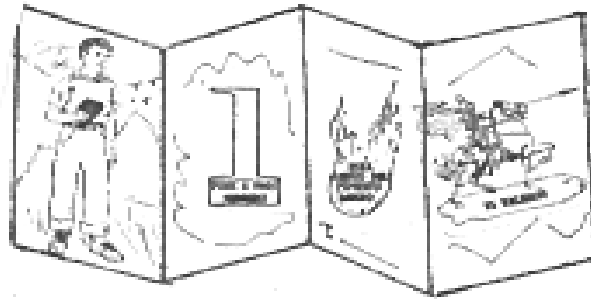

Se toma la serie deseada y se arma en páginas por escenas. Si no tiene los dibujos adecuados. Usted puede armarlos de diferentes recortes de revistas, periódicos, historietas, etc.

Arme el fondo completando totalmente la hoja ya sea totalmente la hoja ya sea en colores o con fondos que usted pueda conseguir, arme una buena escenografita para realzar aun mas la figura.

Lo ideal seria que usted, realce la figura, colocando el respaldo un cartón grueso o espuma delgada. Esto dará mejor visión de la escena.

Procura que el plegable no pase de 6 hojas es mejor que continúe la historia en otro friso, así lo haré mucho mas interesante.

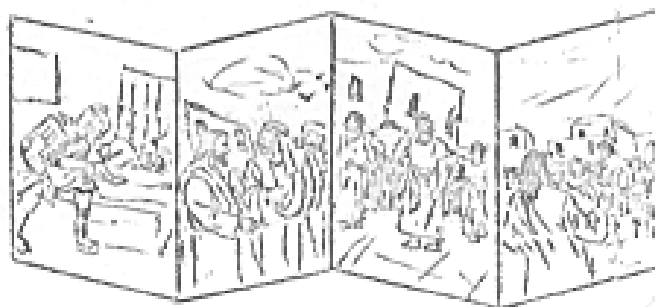

Organice sus frisos por temas o unidades y archívelos podrán ser utilizados luego. Consérvelos en buen estado. No permita que los niños los rayen o destruyan

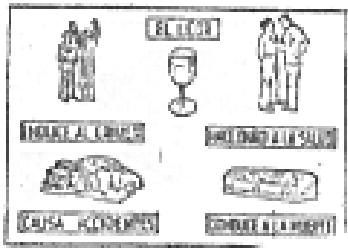

## 20 BOSQUEJO PARA LA LECCION:

Es importante la variedad que tengamos en nuestras lecciones, estas se pueden presentar de diversas maneras una de ellas sería presentándolo en un cartel. Como podemos observar en la ilustración.

## 21. CAJA PARA ESCENAS:

Se preparan las figuras como el rollito de cuadros pero sin los palos. Se hacen dos cortes en el fondo de una caja para que entre y salga el papel en que están pegadas las figuras, jalándolo de un lado para otro y mostrando una escena a la vez. La caja sirve de marco para el cuadro.

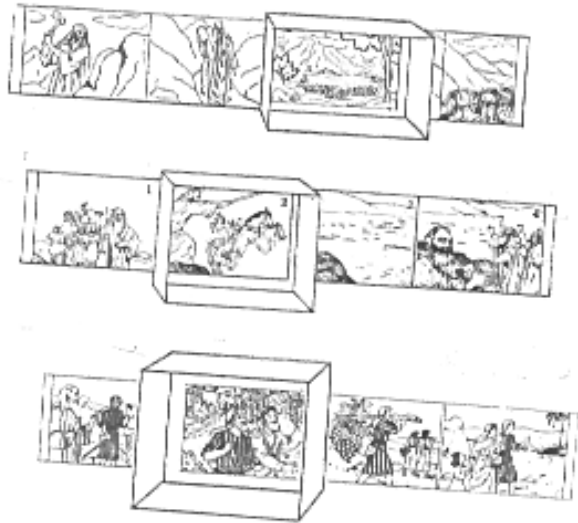

## 22. CUADROS PARA ADORNAR EL AULA.



Queremos que cada día el aula sea más atractiva. Elabore sobre cartulina cuadrados de flores, pájaros, niños, animales, aun escenas Bíblicas que sirven para ilustrar rol amor de Dios.

Explique el cuadro que se coloca en el día.

Armoniza bien usted. Sus colores. Esto es de primera de importancia al trabajar en cartulina debe haber bastante contraste entre el fondo y el cuadro que esta pegados en el para que la figura resalte. Pruebe antes de pegar todos los distintos colores al ver cual queda mejor.

Queremos que cada día el aula sea más atractiva. Elabore sobre cartulina cuadrados de flores, pájaros, niños, animales, aun escenas Bíblicas que sirven para ilustrar rol amor de Dios. Explique el cuadro que se coloca en el día.

## 23. CAJA DE ARENA:

Consiga una caja de cartón resistente y acorte su altura. Pegue con cinta los vértices y bordes y llene luego la caja con arena fina y suave o aserrín. Usted, puede colocar en la arena un espejito o papel celofán azul para representar el mar, un poco de esfuerzo e imaginación no le será difícil surtir con economía una cajita de arena útil y atractiva.



Modo de hacer la figurita con alambre.

Modelo de la figura de alambre. Se puede vestir con papel.

La cabeza se puede hacer con papel o masa.

Modelo de la cajita de arena y como se puede preparar una escena.

## 24. TABLERO:

- Si usted esta enseñando, puede escribir los factores más importantes para enfatizar los puntos sobresalientes, tales como nombres, fechas, títulos, etc.
- Usted puede dibujarla historia bíblica en el tablero, con diferentes tizas de colores.
- Puede usarlo para un repaso.
- Usted puede hacer bosquejos, diagramas, cuadros hipnóticos, etc.
- Usted puede dibujar cuadros de la vida real.
- También puede utilizarlo para un esquema con frases cubiertas, como lo muestra el dibujo:
- O para colocar un esquema con tiras dobladas como lo muestra el dibujo:
- Los movimientos de la mano del maestro en el tablero atraen la a tensión de los alumnos.
- Usa una letra clara, entendible.
- Lo mismo que tizas de colores vivos
- Practica diferentes clases de dibujos y esquemas en el tablero para perfeccionarse en el uso de este.
- El tablero debe estar al nivel de la estatura del niño
- La mejor forma de fabricar un tablero de pared o sea de pizarra esmaltada con cemento

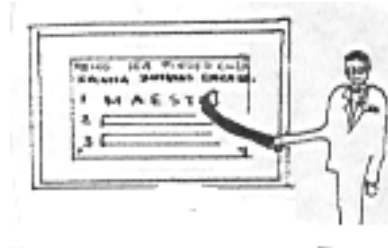

## 25. MEMORIZACION:

Debemos enseñarle a los niños versos Bíblicos para que aquellos memoricen ya que el Espíritu Santo le recordara estos versos, en cada situación a la que tenga que enfrentarse durante toda su vida. Además los niños aman la memorización de versos bíblicos. Siempre escoja un verso que vaya de acuerdo con la lección Bíblica ya que este sirve para reforzar el fin de la lección.

Permita que el verso sea real en usted, enseñe el verso bíblico con tu respectiva preferencia.

“Jehová es mi pastor, nada me faltara Salmo 23.1”  
Usted puede enseñar el verso bíblico, utilizando cuadros representativos del verso como este:

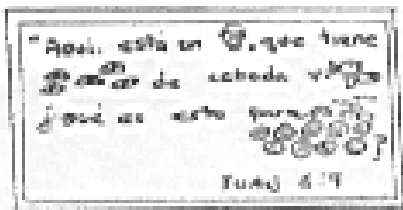
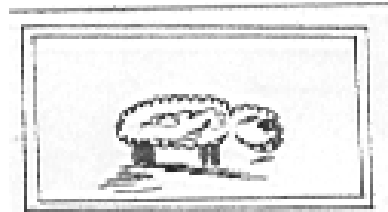

También puede utilizar el tablero o una cartulina para enseñar el verso con palabras y dibujos como estos:

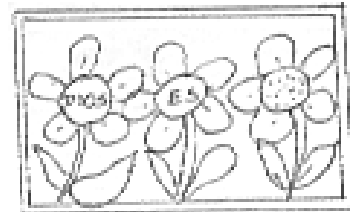

Otro método es usando el franelógrafo para enseñar el verso Bíblico con figuras especiales. También es un método muy práctico enseñar el verso en grupo, por ejemplo usted puede colocar a los niños en fila para que cada uno diga unas palabras del versículo según el orden en que vayan las palabras del verso bíblico. Y según el lugar que ocupe el niño en la fila. Al comienzo del ejercicio se hará en forma lenta y luego se aumentara su velocidad, con el fin del que el niño pueda memorizar lo más rápido posible.

Una forma que daría oportunidad a los niños de estar muy activos, seria repitiendo el verso y al mismo tiempo representándolo con acciones. Un método mas es de poner cada palabra del verso bíblico en un cuadro hecho en cartulina u otro material y colocados en diferentes lugares del salón de clase para que los niños en una fila vayan caminando al contorno del salón y repitiendo cada palabra del verso.

Para los niños mayores usted puede dejarles como tarea que cada niño memorice un verso bíblico, que comience por una letra del alfabeto. Esto lo puede hacer en orden alfabético. Ej.: José puede memorizar un verso que comiencen por la “B”, etc.

Otro método para niños mayores puede ser de que el niño voluntario, o el que usted escoja, pase al frente y simule que esta triste, entonces, los demás niños del grupo deben decorar de memoria un verso bíblico en el cual Dios hable o de alguna consolación en cuento a la tristeza: Y así puedan pasar varios niños al frente y representar alguna actitud especifica para que los demás niños del grupo recuerden algún verso bíblico relacionado con la situación que se esta representando.

Memorizar las escrituras es la forma que Dios usa para que su palabra quede grabada en nuestra mente y voy a los profundo de nuestros corazones. Otras ideas importantes acerca del ejercicio de memorización pueden ser de memorizar los diez mandamientos, el padre nuestro, las bienaventuranzas, los libros de la Biblia en su orden, etc.