

# PROGRAMA PARA ESCUELA DOMINICAL



## ESCOLARES 6 - 7 AÑOS



### DURACION DOS AÑOS

*ELABORADO POR: MARIA SILVA M.*

# M.I.A

**Ministerios Infantiles y Adolescentes**

## NUESTRA VISION

Ser un ministerio integral y solidó comprometido en el cumplimiento de la gran comisión con niños y adolescentes en Colombia y en todas las naciones

“Id y haced discípulos....” Mateo 28: 19-20



## NUESTRA MISION

M .I. A. Busca apoyar a la iglesia de Jesucristo promoviendo la visión de Dios por medio del evangelio, alcanzando a cada niño y adolescente, para guiarlos a una estrecha relación con Dios, siendo formados por el Espíritu Santo y capacitándolos integralmente para lograr el propósito que Dios tiene en sus vidas

## Nombre del Maestro

---

*Edición Revisada, Octubre 2010*

# ESCOLARES DE 6 Y 7 AÑOS

## ¿COMO ES UN NIÑO DE SEIS Y SIETE AÑOS?

**FISICAMENTE** Es realizador, tiene un buen control sobre sus músculos

**MENTALMENTE** Tiene buena memoria y mucha imaginación. Les gustan las historias de héroes que hacen cosas fantásticas. Aún no entienden bien el lenguaje figurativo y si se usa debe explicárseles.

**EMOCIONALMENTE** Es muy sensible, le gusta ser aprobado por las personas que el respeta, es cooperador, le gusta ver su salón bien adornado y limpio.

**SOCIALMENTE** Le gusta jugar con otros niños pero de su mismo sexo.

**ESPIRITUALMENTE** Es discriminador, sabe distinguir entre lo correcto y lo equivocado, tiene conciencia del pecado; por eso ven como una necesidad aceptar a Cristo.

### DESARROLLO FISICO

- La mayoría tiene un buen sentido del balance
- Utilizan los elementos de estudio correctamente
- Les gusta hacer maromas
- Aprenden a vestirse correctamente

### DESARROLLO SOCIAL Y EMOTIVO

- Les gusta tener compañeros de juego del mismo sexo
- Clasifica sus amistades
- No les gusta la crítica o el no triunfar
- Es común que acusen o culpen a otros
- Piensan más en ellos mismos que en otras personas
- Tienen mucha necesidad de cariño y atención
- Para ellos algo es “BUENO” o “MALO” dependiendo de la aprobación o desaprobación de padres o maestros
- Comienza a desarrollar sus valores éticos como la honestidad
- Comienzan a desarrollar un sentido de humor y gozan con historias sencillas, canciones y adivinanzas
- Comienza a sentir la presión del grupo.

### DESARROLLO INTELECTUAL

- Hablan y expresan sus ideas
- Hablan entre sí sobre ellos mismos y sus familias
- Pueden prestar atención por más tiempo
- Les gusta las historias de aventuras y emocionantes

## COMO ENSEÑARLES

De manera amena y emocionante

Usar visuales bien elaborados

Hacer dramatizaciones.

Llave: actividad descrita, demostrada, vivida, se deben escoger historias donde los pasajes eran muy activos. Pueden memorizar fácilmente versículos; por su buena memoria, se debe motivar a memorizar la palabra. Les impresiona el valor, la fuerza y la aventura de los héroes. En esta edad se forman hábitos estables como: Ofrendar, congregarse, orar, estudiar la palabra.

Se aficianan a la lectura. El maestro debe tener paciencia hasta que todos encuentren una cita dada por él.

Los niños de esta edad aprenden más a través de sus sentidos, viendo, oyendo y haciendo, ellos necesitan ver, coger y hacer las cosas que inquieten su curiosidad.

Como a esta edad ellos están aprendiendo a leer, interesantes y apropiados libros, al nivel de su vocabulario, son más apropiados que cualquier otra enseñanza que reciban.

El profesor debe ayudar a estos a salir adelante en sus problemas reales. La Biblia puede ayudarles en esto, siempre y cuando ellos sean dirigidos en como la Biblia se relacione con su mundo.

Una historia dramatizada o pantomima son excelentes métodos para ayudar a los niños a hacer esta relación.

Cuando el profesor ora, puede hacerlo de tal forma que el muestra al niño como orar natural y sinceramente.

Algunas veces los conceptos que fácilmente entienden los niños mayores, son toda una dificultad para que el niño primario los pueda aceptar.

Es mejor concretar explicaciones de eventos bíblicos y dejar las ideas abstractas para niños de edad más avanzada.

Es importante aprender el arte de saber hacer preguntas y tratar de eliminar preguntas que puedan ser contestadas en una palabra como si, o no, Dios o Jesús. Es mejor usar preguntas como “por qué”, “como”, que requieren que el niño piense.

También es importante que el profesor estudie la lección bíblica con el fin u objetivo de ella en la mente. El énfasis de la lección enfoca su atención en la necesidad del niño, un problema que debe ser resuelto o una pregunta que debe ser contestada.

El contenido bíblico guía al niño a encontrar la solución.

## LO QUE LOS NIÑOS DE 6 Y 7 HACEN

Cantan

Leen

Presentan dramatizaciones

Usan Visuales

Contestan preguntas

Hablan

Hacen preguntas

Trabajan en sus tareas

Miran a los visuales del profesor  
Recolectan la ofrenda  
Celebran cumpleaños  
Hacen actividades artísticas  
Oran  
Componen música  
Discuten  
Memorizan la Biblia  
Escuchan al profesor  
Graban casetes

## **LO QUE HACE EL PROFESOR**

Cuenta historias  
Dirige las canciones  
Muestra visuales  
Lee  
Habla,  
Escucha a los niños  
Ora  
Prepara todos los audiovisuales  
Contesta preguntas

## **LOS FACTORES SON ÚTILES PARA CONSTRUIR CONCEPTOS.**

Que factores cree que podrán ayudar a los niño para comprender los siguientes concepto?  
Que es pecado  
Quien es Dios  
Quien es el Señor Jesús  
Que es la salvación  
Quien es un cristiano  
Como debe vivir un cristiano.

El proceso de aprendizaje preferencial del lóbulo izquierdo	El proceso de aprendizaje preferencial del lóbulo derecho
Progresión lineal, lógico Unifica las partes fragmentadas hasta completar el conjunto Analítico Prefiere el silencio Prefiere la luz fuerte Prefiere un diseño formal (escritorio-mesa)	Puede ver el cuadro completo Toma un conjunto completo y lo fragmentada Global Prefiere algo de sonido Prefiere la luz tenue Prefiere un diseño informal (piso – cama)

## AMANDO A NUESTROS NIÑOS

### **EL QUE BUSCA LOS HECHOS**

Aprende mejor cuando se le presenta hechos y datos concretos

Le gusta la instrucción programada, competencia, conferencias objetivas y exámenes

Prefiere aprender hechos, información objetiva... blanco y negro.

### **EL VISUALIZADOR**

Aprende mejor cuando puede visualizar.

Le gusta las ayudas visuales, fotos, gráficos con letra o palabra en conjunto

Prefiere un ambiente quieto para el aprendizaje.

### **EL HACEDOR**

Aprende mejor “haciendo”

Le gusta involucrarse activamente en el proceso de aprendizaje y aprende mejor cuando su cuerpo está involucrado en el aprendizaje.

Prefiere un ambiente, hacia la acción para el aprendizaje.

### **EL HABLADOR**

Su mejor forma de aprendizaje es audible

Le gusta escuchar y hablar y necesitar las dos cosas para completar el ciclo de aprendizaje.

Prefiere el sonido en el ambiente.

### **EL QUE APRENDE POR EL TACTO**

Aprende mejor cuando puede palpar o toca

Le gusta los manipulativos y enseñanza que involucra las “manos a la obra” prefiere el aprendizaje del tacto.





#### EL QUE VISUALIZA

Sonríe

Haga contacto visual

Use notas, tarjetas de cumpleaños, gráficas de asistencia



#### EL HABLADOR

Asegúreles verbalmente

Permita que ellos se expresen (hablen) y tu escuchas

Hable con ellos



#### EL QUE APRENDE POR EL TACTO

Tocar su hombro como en cariño

Permite que tu presencia física esté a su lado.

Abrazar con cariño



#### EL HACEDOR

Haga actividades con ellos

Permita que hagan cosas para otros

Deles oportunidades positivas para HACER las cosas como parte de su aprendizaje y afirmarles en sus HECHOS



#### EL BUSCADOR DE HECHOS

Deles oportunidades para hacer las cosas objetivas y como pueden estar encargados de la cartelera de asistencia, etc.

Proveer oportunidades para involucrarles en competencias de conocimiento y alabarles por su buen trabajo

Haga juegos como “Naipes Bíblicos” y no estar sorprendido de que quizá te ganen en el juego.

## **MODELO DE UNA HORA TOTAL DE CLASE**

### **UNIDOS EN ALABANZA 5 MINUTOS**

Como apertura de la clase se pueden cantar 2 o 3 coros de alabanza, los cuales los niños los podrán acompañar con palmas o mímica y ustedes con algún instrumento.

### **BIENVENIDA 5 MINUTOS**

Oración por los niños que estén cumpliendo años, peticiones y testimonios.

### **PREPARÁNDONOS PARA LA LECCIÓN BÍBLICA 5 MINUTOS PRETRABAJO**

Sobre una mesa usted puede colocar varias de las cosas que Dios creó. Tales como flores, mariposas disecadas, una fruta, una rama de una planta, cuadros del sol, estrellas, luna, mar, animales, etc.

Para que los niños puedan observar la creación de Dios. Permita que ellos hagan preguntas.

### **NARRACIÓN DE LA HISTORIA BÍBLICA 20 MINUTOS (audiovisuales)**

### **ADORACIÓN 3 MINUTOS**

Tiempo de adoración para darle las gracias al Señor por todo lo que ha creado tan perfecto.

### **APRENDIENDO EL VERSO DE MEMORIZAR 10 MINUTOS**

Usted puede construir un gran telescopio con cartulina y papel celeste. En la base más grande del telescopio puede colocar algunas estrellas, la luna y las palabras del verso a memorizar. Para que cada niño pueda observarlo y repetir las palabras del verso.

### **POR QUÉ DIOS CREO EL MUNDO ' 3 MINUTOS CONVERSACIÓN GUIADA**

Con esta pregunta surgirán muchas inquietudes en el niño. Este es un tiempo para que ellos piensen. Luego diríjales a Isaías 43.7, Dios creo el mundo tan precioso para que cuando el niño, niña, hombre o mujer lo viera, le diera alabanza a Dios, le honráramos con nuestra forma de vivir y le conociéramos como único Dios.

### **APLICACIÓN DE LA LECCIÓN 5 MINUTOS**

En que momentos podremos alabar a Dios? Muestre a los niños algunos cuadros de la vida diaria en que ellos podrán alabar a Dios con su comportamiento.

### **PROFUNDIZÁNDONOS EN LA HISTORIA**

Comience con esta pregunta, cuál fue siempre el deseo o propósito principal de Jesús? Juan 8 :29 Jesús siempre quería agrandar a su padre celestial, quería hacer su voluntad.

Algunas veces nos cuesta hacer la voluntad de Dios cuando es algo que nos gusta hacer, pero hay ocasiones cuando Dios quiere que hagamos algo por EL y buscamos una vía de escape para no tener que hacerlo. Por ejemplo no es tan fácil tratar bien a uno que nos maltrata o se burla de nosotros, pero es la manera de demostrar el amor de Dios a los inconversos.

De niño, Jesús había aprendido a obedecer a sus padres terrenales, luego aprendió la importancia de ser obediente a Dios. No solamente recibió Jesús grandes bendiciones por ser obediente a su



padre celestial, sino que muchos otros también recibieron la bendición. Los enfermos sanaban, los cojos caminaban, los ciegos veían y los pecadores que creyeron en Cristo, recibieron el perdón de sus pecados. Siempre es así : la obediencia a Dios nos hace a nosotros felices, pero otros también participan de esa felicidad.

Por ser fiel a su padre celestial en hacer su voluntad, Jesús pudo ayudar a la samaritana a encontrar la felicidad que ella buscaba. Ella tomo el agua de vida que Jesucristo le ofreció y sacio la sed de su alma que jamás había podido saciar con las cosas del mundo.

Al creer en Jesús y aceptarle como su salvador recibió el perdón (levante el balde tirando del hilo y saque el papelito que dice PERDÓN, comente algo sobre el perdón. Luego tome el papel de GOZO, comente algo sobre el gozo y así continúe con PAZ, VIDA ETERNA.

#### **TRABAJO MANUAL TIEMPO RESTANTE DE LA CLASE**

Cada niño puede hacer su propio “mini telescopio” bajo su dirección.

## **ESTRUCTURA DEL CURRÍCULUM**

### **TEMAS DOCTRINALES GENERALES**

#### **RAICES DE FE 1 y 2**

#### **NUEVO TESTAMENTO**

Recuerde que a esta edad ellos están aprendiendo a leer, permita que lean cosas interesantes y apropiadas, al nivel de su vocabulario. El profesor debe ayudar a estos a salir adelante en sus problemas reales. La Biblia puede ayudarles en esto, siempre y cuando ellos sean dirigidos en como la Biblia se relacione con su mundo.

En esta edad su mentalidad esta muy abierta a todas las cosas por esto es muy importante que se identifiquen con la vida de Cristo. El Nuevo Testamento los llevara a ver no solo la historia, sino la persona de Cristo. Permita que cada enseñanza marque la vida del niño, lleve en mucha oración cada vida de estos pequeños, afirme en ellos la importancia de ser como Cristo de aceptarlo y que Cristo sea el centro de sus vidas y que tengan un compromiso con Él cada día.

Se tendrán también días especiales donde él ira entendiendo mas ampliamente lo que Dios desea de nosotros por esto se han diseñado **clases misioneras que se darán cada ultimo domingo del mes**, enfatizando la necesidad de las misiones, y otros días especiales como son semana santa, vacaciones, mes de la biblia, los dos reinos, navidad

**Los repasos** son elaborados con el fin de evaluar lo aprendido en las clases anteriores, además es un tiempo especial para ministrar a cada niño, permita que el Espíritu Santo le guie en ministrar áreas especificas. Es un tiempo el cual se debe aprovechar al máximo. Sea muy creativo en este tiempo y dele toda la importancia necesaria. Cree un ambiente adecuado. Por ninguna circunstancia permita interrupciones. Si es necesario coloque un letrero para que no interrumpan la ministración.

Un este tiempo se tendrá un pequeño espacio para celebrar los cumplamos de los niños cada primer y segundo semestre, las fechas ya están establecidas en el curriculum. Trate de preparar todo con anticipación, permita que los padres participen en esta celebración aportando bombas, refrigerios, ayudar a decorar el salón el día antes, etc.

Se realizaran pequeños concurso de memorización, empezaran por los libros de la Biblia. Estimule a los niños a memorizar la Palabra de Dios, haga ver la importancia constantemente de aprender a memorizar la Palabra de Dios, Tenga una tabla de premiación para este concurso

### ***LECCIONES MISIONERAS***

LA VENTANA 10/ 40  
JUAN WESLEY  
TI FAM  
YO ME ATREVO  
MISIONES MUNDIALES

### ***DÍAS ESPECIALES***

SEMANA SANTA  
LOS DOS REINOS  
VACACIONES EN LA FINCA  
MARAVILLAS DE LA BIBLIA  
SERIE SOBRE NAVIDAD

**En este curso comienza la lectura de la Palabra de Dios; la Biblia**, de una forma sistemática, llevando lecturas de dos a cuatro capítulos cada domingo con una duración de siete a diez minutos. Esta lectura tiene el propósito de abrir un manantial de conocimiento de la Palabra de Dios y aprender a oír cada pasaje y entender su contenido. Además descubrir nuevas experiencias a través de cada lectura. Se ha diseñado en cada programa las diferentes lecturas para llevarlas en una forma ordenada. Estas lecturas serán llevadas a cabo por invitados. El tiempo debe ser cronometrado, solamente se llevara la lectura, preparada y bien entonada. No permita que se incluyan explicaciones ya que el tiempo es limitado para la clase.

## ESCOLARES 6 Y 7 PRIMER AÑO

FECHA	TEMA	LECCION	OBJETIVO	RECURSOS
ENERO	<b>RAICES DE FE NUEVO TESTAMENTO</b>	LECCION 1 UN MENSAJE ESPECIAL PARA MARIA	Jesús de Nazaret es la Palabra de Dios Reconocer que Jesús no comenzó a existir el momento que María lo concibió, El es la Palabra eterna de Dios, que tomo forma humana	Laminas Cartulina Títeres Fotocopias figuras divididas Decorar el salón con bombas y un Ángel gigante Juego de Repaso Cartelera con versículo para memorizar y Libros de la Biblia  <b>PLAN LECTOR</b> Lectura Nuevo Testamento Mateo 1 al 3
ENERO		LECCION 2 EL NACIMIENTO DE JESUS	Jesús al nacer vino como un hombre y paso a un lado su poder como Dios Enfatizar el hecho de que la Palabra de Dios se hizo hombre en toda la extensión de la Palabra. El vino a la tierra en la forma de un cuerpo humano.	Caja casa Laminas Cartulina Fotocopias hoja para relacionar Juego de Repaso Lección objetiva (ver los elementos en la lección) Cartelera con versículo para memorizar y Libros de la Biblia  <b>PLAN LECTOR</b> Lectura Nuevo Testamento Mateo 4 al 5
ENERO		LECCION 3 LOS HOMBRES SABIOS BUSCAN A JESUS	La sabiduría de Dios esta a nuestra disposición por medio de su palabra y su Espíritu Aprender que la verdadera sabiduría honra a Dios. Enseñara los niños a honrar a Dios a través de la adoración	Laminas Historia narrada Juego de Repaso Fotocopia para trabajar Cartelera con versículo para memorizar y Libros de la Biblia  <b>PLAN LECTOR</b> Lectura Nuevo Testamento Mateo 6 al 8

ENERO	<b>DIA MISIONERO LLEVANDO LUZ A LAS NACIONES</b>	VENTANA 10/40 LECCION 1 EL BARQUITO RECUPERADO	Ver como Cristo nos ama y ha dado un precio muy grande por nosotros	Cartulina para laminas Un Barquito La caja de televisión  <b>PLAN LECTOR</b> Lectura Nuevo Testamento Mateo 9 al 11
FEBRERO	<b>NUEVO TESTAMENTO</b>	LECCION 4 VIEJE A EGIPTO	El enemigo usa a los hombres para llevar a cabo sus planes de destrucción Explicar a los niños que nuestro verdadero enemigo es Satanás y sus espíritus malos Nosotros podemos destruir las obras de Satanás en nuestras propias vidas al vivir por la Palabra de Dios	Caja de escenas Laminas Juego de Repaso Fotocopia para trabajar Cartelera con versículo para memorizar versículo y Libros de la Biblia  <b>PLAN LECTOR</b> Lectura Nuevo Testamento Mateo 12 y 13
FEBRERO		LECCION 5 EL JOVEN QUE NUNCA PECO	Nosotros podemos vencer el pecado Ver la razón por la que Jesús vino y es para dar a los hombres la capacidad para vivir de la forma que el vivió. Como un señor sobre el pecado, la enfermedad y la pobreza	Títeres Laminas Juego de Repaso Fotocopia para trabajar Cartelera con versículo para memorizar y Libros de la Biblia  <b>PLAN LECTOR</b> Lectura Nuevo Testamento Mateo 14 al 16
FEBRERO	<b>NUEVO TESTAMENTO</b>	REPASO LECCIONES 1 AL 5	Evaluar lo aprendido un cada lección anterior Concurso de memorización Tiempo de ministración	Realizar un concéntrese con preguntas de cada tema Decorar con las laminas anteriores Premio para la memorización  <b>PLAN LECTOR</b> Lectura Nuevo Testamento Mateo 17 al 19
FEBRERO	<b>DIA MISIONERO LLEVANDO</b>	VENTANA 10/40 LECCION 2 EL BARRIL DE ALBERTO	La historia de un pequeñito que por su gran valentía recibió una gran recompensa	Cartulina para Laminas Caja de televisión Fotocopia para todos de alguna de las laminas Colores para trabajo

	<b>LUZ A LAS NACIONES</b>			<p>manual Un barril o caneca que quepa un niño</p> <p><b>PLAN LECTOR</b> Lectura Nuevo Testamento Mateo 20 y 21</p>
MARZO	<b>NUEVO TESTAMENTO</b>	LECCION 6 JUAN EL BAUTISTA	<p>Jesús redimió a los hombres del pecado Explicar lo que significa recibir a Jesús y la importancia de ser bautizado. Enfatizar que Jesús fue el único sacrificio por el pecado y que aunque Jesús nos ordeno que nos bauticemos, el bautismo es agua es solamente una señal externa de un cambio interno</p>	<p>Laminas Caja de secretos Historia dramatizada Juego de Repaso Fotocopia para trabajar Cartelera con versículo para memorizar y Libros de la Biblia</p> <p><b>PLAN LECTOR</b> Lectura Nuevo Testamento Mateo 22 y 23</p>
MARZO		LECCION 7 JESÚS MANEJA LA TENTACION	<p>Resistir la tentación con la Palabra de Dios Que la voluntad de Dios para nosotros es que evitamos la tentación. Que utilicemos nuestra fe en la tentación</p>	<p>Caja de escenas Laminas Fotocopia para trabajar Lección objetiva (ver los elementos en la lección) Juego de Repaso Cartelera con versículo para memorizar y Libros de la Biblia</p> <p><b>PLAN LECTOR</b> Lectura Nuevo Testamento Mateo 24 y 25</p>
MARZO		LECCION 8 EL PRIMER MILAGRO DE JESUS	<p>Dios provee para aquellos que confían en el Ver la excelente ilustración de cómo la cooperación del hombre con Dios resulta en una provisión divina</p>	<p>Dramatización Laminas Fotocopia para trabajar Juego de Repaso Lección objetiva (ver los elementos en la lección) Cartelera con versículo para memorizar y Libros de la Biblia</p> <p><b>PLAN LECTOR</b> Lectura Nuevo Testamento Mateo 26</p>

MARZO		LECCION 9 EL REINO NUEVO	Los creyentes pertenecen a un nuevo reino Los hombre sin CRISTO pertenecer al reino de las tinieblas, y aquellos que han recibido a Cristo pertenecen al reino de Dios Los hombres necesitan un nuevo nacimiento Porque la naturaleza pecadora hace a un hombre un criminal	Títeres Laminas Fotocopia para trabajar Juego de Repaso Cartelera con versículo para memorizar y Libros de la Biblia  <b>PLAN LECTOR</b> Lectura Nuevo Testamento Mateo 27 y 28
MARZO	<b>DIA MISIONERO</b>	VENTANA 10/40 LECCION 3 COMO YO PUEDO DAR	La vida real de una familia que decidió darlo todo para amor a la obra del nuestro Señor Jesucristo	Laminas Caja de televisión Proyecto para recoger ofrendas víveres y ropa  <b>PLAN LECTOR</b> Lectura Nuevo Testamento Marcos 1 y 2
ABRIL	<b>NUEVO TESTAMENTO</b>	REPASO LECCIONES 6 AL 9	Evaluar lo aprendido un cada lección anterior Concurso de memorización Tiempo de ministración	Una sopa de letras gigante con respuestas de las lecciones 6 a 9 Decorar con todas las laminas anteriores Cartelera de Premiación, premio  <b>PLAN LECTOR</b> Lectura Nuevo Testamento Marcos 3 y 4
ABRIL	<b>SEMANA SANTA</b>	LA CRUCIFICCCION	Recordar las escenas del calvario, el sufrimiento de Jesús en la cruz Y que por amor el lo hizo por cada uno de nosotros	Laminas Caja de televisión  <b>PLAN LECTOR</b> Lectura Nuevo Testamento Marcos 5 Y 6
ABRIL	<b>SEMANA SANTA</b>	LA RESURRECCION	Como por su resurrección tenemos entrada libre en el reino de los cielos y Jesús gano la batalla contra la muerte	Laminas Caja de televisión  <b>PLAN LECTOR</b> Lectura Nuevo Testamento Marcos 6 Y 7

ABRIL	<b>DIA MISIONERO LLEVANDO LUZ A LAS NACIONES</b>	VENTANA 10/40 LECCION 4 TOMASITO EL INVALIDO	La historia de un niño invalido que decidió hacer la voluntad de Dios, ser parte de la obra a pesar de su invalidez	Cartulina para laminas Fotocopias con una lamina de la lección Colores  <b>PLAN LECTOR</b> Lectura Nuevo Testamento Marcos 8 Y 9
MAYO	<b>NUEVO TESTAMENTO</b>	LECCION 10 ROMPIENDO EL TECHO PARA VER A JESUS	La fe valiente recibe lo que Jesús compro para nosotros La sanidad esta incluida dentro del paquete de bendiciones de la redención que Jesús obtuvo para nosotros	Caja Grande de escenas Laminas Fotocopia para trabajar Juego de Repaso Cartelera con versículo para memorizar y Libros de la Biblia  <b>PLAN LECTOR</b> Lectura Nuevo Testamento Marcos 10 Y 11
MAYO	<b>NUEVO TESTAMENTO</b>	LECCION 11 LA MUJER JUNTO AL POZO	El Espíritu Santo es como agua viva En el nuevo nacimiento, el Espíritu Santo, viene a vivir dentro del hombre y es como un pozo de agua de vida eterna	Historia narrada Caja de escenas Laminas Fotocopia para trabajar Juego de Repaso Cartelera con versículo para memorizar versículo y Libros de la Biblia  <b>PLAN LECTOR</b> Lectura Nuevo Testamento Marcos 12 Y 13
MAYO		LECCION 12 JESÚS LLAMA A LOS DOCE	Jesús aun esta llamando a pescadores de hombres Los niños cristianos deben ser valientes para compartir su fe con sus amigos. Deben vencer el temor y ver la importancia de ganar a otros niños para Cristo	Lamina Llevar en cartulina grande los nombres de los doce discípulos Títere Fotocopia para trabajar Juego de Repaso Cartelera con versículo para memorizar y Libros de la Biblia  <b>PLAN LECTOR</b> Lectura Nuevo Testamento Marcos 14

MAYO	<b>DIA MISIONERO LLEVANDO LUZ A LAS NACIONES</b>	VENTANA 10/40 LECCION 5 LA VENTANA 10/40	Conocer la ventana 10 / 40 porque este nombre y de donde nació	Laminas Mapamundi Y diferentes mapas Dramatización (Sobre la necesidad de estas naciones que no conocer a Cristo)  <b>PLAN LECTOR</b> Lectura Nuevo Testamento Marcos 15 y 16
JUNIO	<b>NUEVO TESTAMENTO</b>	LECCION 13 COMO OBRA LA FE	La fe funciona como una semilla Cuando oramos en fe, una semilla es plantada. El fruto puede no ser inmediato, pero cuando consideramos nuestras oraciones como ya contestadas, la manifestación vendrá, tan seguro como recogemos la cosecha d las semillas que hemos plantado	Laminas Un pequeño árbol Fotocopia para trabajar Juego de Repaso Lección objetiva (ver los elementos en la lección) Cartelera con versículo para memorizar y Libros de la Biblia Lectura Nuevo Testamento Marcos  <b>PLAN LECTOR</b> Lectura Nuevo Testamento Lucas 1
JUNIO		LECCION 14 UNA PEQUEÑA NIÑA VUELVE A VIVIR	Jesús da cosas buenas, satanas trae las cosas malas. Jesús pudo hacer el milagro tan maravilloso porque Jairo creyó. Su fe abrió la puerta para que el grandioso poder de Dios se moviera.	Historia dramatizada Laminas Caja de secretos Fotocopia para trabajar Juego de Repaso Cartelera con versículo para memorizar y Libros de la Biblia  <b>PLAN LECTOR</b> Lectura Nuevo Testamento Lucas 2 y 3
JUNIO		LECCION 15 EL TOQUE DE FE	Al actuar en la Palabra de Dios trae la sanidad Una fe persistente que no se rinde y que obtiene resultados	Títeres Caja de escenas Laminas Fotocopia para trabajar Juego de Repaso Cartelera con versículo para memorizar versículo y



				<p>Libros de la Biblia</p> <p><b>PLAN LECTOR</b> Lectura Nuevo Testamento Lucas 4 y 5</p>
	<b>NUEVO TESTAMENTO</b>	REPASO LECCIONES 10 A L 15	<p>Evaluar lo visto en cada clase Con el juego alcance la estrella Entre niños y niñas. Tiempo de Ministración Premiación por concursos de memorización</p> <p>Celebración cumpleaños primer semestre</p>	<p>Juego alcance la estrella Cartelera de premiación, Premio</p> <p>Torta y gaseosa, pasa bocas Bombas</p> <p><b>PLAN LECTOR</b> Lectura Nuevo Testamento Lucas 6 y 7</p>
JUNIO	<b>DIA MISIONERO</b>  <b>LLEVANDO LUZ A LAS NACIONES</b>	VENTANA 10/40 LECCION 6 LLEGANDO AL CENTRO DE LA VENTANA 10 /40	Observar las necesidades específicas de estos países que componen la ventana 10 / 40	<p>Laminas con Mapas Diseñar con un mapamundi o mapa la ubicación de la ventana 10/40 para que cada niño lo tenga un su casa y ore por estas naciones</p> <p><b>PLAN LECTOR</b> Lectura Nuevo Testamento Lucas 8 y 9</p>
JULIO	<b>NUEVO TESTAMENTO</b>	LECCION 16 JESÚS TE HACE DIFERENTE	Jesús y su Palabra rompen las ataduras del diablo. Los poderes de satanas no tienen poder contra la verdad de la Palabra de Dios. Al llenarnos con la verdad, nosotros escapamos de la esclavitud. Nosotros somos libres solamente cuando escuchamos la verdad. La verdad nos hace libres	<p>Laminas Fotocopia para trabajar Juego de Repaso Lección objetiva (ver los elementos en la lección) Cartelera con versículo para memorizar y Libros de la Biblia</p> <p><b>PLAN LECTOR</b> Lectura Nuevo Testamento Lucas 10 y 11</p>
JULIO		LECCION 17 CUANDO JESÚS NO PUEDE AYUDAR	El poder de Dios no puede ponerse en acción para nosotros si nosotros no creemos	<p>Armar un rompecabezas del versículo Cartulina Caja de arena</p>

			La fe en Dios es un requisito indispensable para recibir. La fe mueve a Dios, mientras la incredulidad detiene sus manos	Laminas Historia dramatizada Fotocopia para trabajar Juego de Repaso Cartelera con versículo para memorizar y Libros de la Biblia  <b>PLAN LECTOR</b> Lectura Nuevo Testamento Lucas 12 al 13
JULIO		LECCION 18 ALIMENTOS PARA UNA MULTITUD	Dios provee para sus hijos aun en medio de escases Dios ha prometido suplir todas nuestras necesidades de acuerdo a sus riquezas en gloria por Cristo Jesús	Caja de escenas Laminas Un pan grande para repartirlo con los niños. Fotocopia para trabajar Juego de Repaso Cartelera con versículo para memorizar y Libros de la Biblia  <b>PLAN LECTOR</b> Lectura Nuevo Testamento Lucas 14 al 16
JULIO	<b>DIA MISIONERO LLEVANDO LUZ A LAS NACIONES</b>	VENTANA 10/40 LECCION 7 ORANDO POR LAS DIFERENTES NACIONES	La importancia de la oración por las naciones necesitadas y el reto de declararlas para Dios Conocer las siete aéreas básicas de las personas	Cartulina para laminas Modelo de oración por las naciones Tiempo de oración por cada nación Llevar banderas De estas naciones  <b>PLAN LECTOR</b> Lectura Nuevo Testamento Lucas 17 y 18
AGOSTO	<b>NUEVO TESTAMENTO</b>	LECCION 19 EL AMO DE LAS TORMENTAS	Los creyentes tienen autoridad espiritual sobre las tormentas destructivas	Un barco y un recipiente con agua Historia dramatizada Fotocopia para trabajar Juego de Repaso Cartelera con versículo para memorizar y Libros de la Biblia  <b>PLAN LECTOR</b> Lectura Nuevo Testamento Lucas 19 y 20

AGOSTO		LECCION 20 ENFERMO PARA LA GLORIA DE DIOS	Dios no se glorifica en las enfermedades El pensamiento de que DIOS hizo que el hombre estuviera enfermo de modo que Jesús pudiera sanarlo es absurdo	Laminas Fotocopia para trabajar Juego de Repaso Lección objetiva (ver los elementos en la lección) Cartelera con versículo para memorizar y Libros de la Biblia  <b>PLAN LECTOR</b> Lectura Nuevo Testamento Lucas 21 y 22
AGOSTO		REPASO LECCIONES 16 AL 20	Evaluar lo visto en cada clase anterior a través de una Sopa de letras. Realizando una serie de preguntas Tiempo de Ministración Premiación por concursos de memorización	Sopa de letras en un pliego de cartulina Cartelera de premiación Premio para la memorización  <b>PLAN LECTOR</b> Lectura Nuevo Testamento Lucas 23 al 24
AGOSTO		LECCION 21 UN CHISPASO DE GLORIA	Jesús es glorificado porque el obedeció hasta la muerte. La trasfiguración fue anterior a la gloria que Jesús recibiría si completaba la redención. Sus sufrimientos fueron tan profundos, que El solo fue capaz de soportarlos al considerar lo que había mas adelante.	Títeres Laminas Fotocopia para trabajar Juego de Repaso Cartelera con versículo para memorizar y Libros de la Biblia  <b>PLAN LECTOR</b> Lectura Nuevo Testamento Juan 1 y 2
AGOSTO	<b>DIA MISIONERO LLEVANDO LUZ A LAS NACIONES</b>	VENTANA 10/40 LECCION 8 UN RETO PARA TU VIDA	Llegando a la conclusión de que debe ser parte de nuestro ministerio orar y actuar por esta parte del mundo; la ventana 10/40	Cartulina con Laminas Fotocopias cien ciudades claves de la ventana 10/40 conociéndolas su población y ubicación Y modelo de oración para un mes  <b>PLAN LECTOR</b> Lectura Nuevo Testamento Juan 3 y 4

SEPTIEMBRE	<b>NUEVO TESTAMENTO</b>	LECCION 22 EL HOMBRE RICO Y LAZARO	El egoísmo desagrada a Dios El hombre rico fue al infierno porque El no confiaba en la ley de Dios, que hubiera sido su única forma posible de salvación. El hombre rechazo obedecer el segundo gran mandamiento y así aparto su propia alma de la salvación	Caja de escenas Laminas Historia narrada Fotocopia para trabajar Juego de Repaso Cartelera con versículo para memorizar y Libros de la Biblia  <b>PLAN LECTOR</b> Lectura Nuevo Testamento Juan 5 y 6
SEPTIEMBRE	<b>NUEVO TESTAMENTO</b>	LECCION 23 JESÚS A LOS NIÑOS	Jesús ama a los niños y ellos son importantes para El. Los niños siempre han sido muy queridos por Dios. Deje que el amor del Padre fluya a los niños mientras ministra esta preciosa lección.	Títeres Laminas Fotocopia para trabajar Juego de Repaso Cartelera con versículo para memorizar y Libros de la Biblia  <b>PLAN LECTOR</b> Lectura Nuevo Testamento Juan
SEPTIEMBRE		LECCION 24 EL JOVEN RICO	El dar a Dios es recompensado tanto espiritualmente como materialmente Jesús estaba preocupado por benedicir al joven rico con mas de lo que el poseía, por medio de la ley del dar. Si nosotros aprendemos a dar, la cosecha financiera será segura. Dar con los motivos apropiados evita que los hombres pongan su confianza en las riquezas y permite que la pongan en Dios.	Rompecabezas en pliego de cartulina con el versículo Caja de secretos Laminas Fotocopia para trabajar Juego de Repaso Cartelera con versículo para memorizar y Libros de la Biblia  <b>PLAN LECTOR</b> Lectura Nuevo Testamento Juan 7 y 8
SEPTIEMBRE	<b>DIA MISIONERO</b>	VENTANA 10/40 LECCION 9 EL ISLAM	Aprender acerca del Islam Quien es su creador, y cuantas personas en el mundo lo practican.	Laminas Ver por internet acerca del Islam y los países que lo practican sus creencias y

	<b>LLEVANDO LUZ A LAS NACIONES</b>		Conocer los motivos de oración por ellos y ver la necesidad de amor verdadero que Dios tiene para ellos	prácticas. Fotocopias de motivos de oración  <b>PLAN LECTOR</b> Lectura Nuevo Testamento Juan 9 y 10
OCTUBRE	<b>LOS DOS REINOS</b>	LECCION 1 LOS DOS REINOS	Que los niños comprendan que existen dos reinos De Dios (la luz) y el reino de satanás (las tinieblas).	Fotocopias de Láminas Coronas  <b>PLAN LECTOR</b> Lectura Nuevo Testamento Juan 11
OCTUBRE		LECCION 2 HALLOWEEN	Conocer el origen de esta celebración y Tomar la decisión de no disfrazarse porque si lo hacemos estaríamos participando de esta celebración	Fotocopias de láminas. Mascaras feas Dulces.  <b>PLAN LECTOR</b> Lectura Nuevo Testamento Juan 12
OCTUBRE		LECCION 4 OCULTISMO EN LOS JUGUETES	Enseñar al niño que muchos juguetes son malos y los utilizan para el mal y para apartarlos del Señor Jesús Que cada niño pueda observar sus juguetes y ver lo que encuentra en el. Permita que analice y describa las cosas que ve	Consiga toda clase de Juguetes. Oriente al niño a escoger buenos juguetes. Investigue sobre algunos juguetes por internet aun el costo hable con los niños sobre esto. Inclusive sobre quien los creo y con que propósito  <b>PLAN LECTOR</b> Lectura Nuevo Testamento Juan 13 y 14
OCTUBRE	<b>DIA MISIONERO LLEVANDO LUZ A LAS NACIONES</b>	VENTANA 10/40 LECCION 10 EL BUDISMO	Conociendo su nacimiento y el inicio en la sociedad con el fin de llegar a ellos Motivos de oración	Láminas Tiempo de oración por las personas que practican esta religión  <b>PLAN LECTOR</b> Lectura Nuevo Testamento Juan 15 y 16
NOVIEMBRE	<b>NUEVO</b>	REPASO LECCIONES 21 AL 24	Evaluar lo visto en cada clase anterior a través de un Concéntrese.	Concéntrese Cartelera de premiación Premio para la

	<b>TESTAMENTO</b>		Tiempo de Ministración Premiación por concursos de memorización	memorización <b>PLAN LECTOR</b> Lectura Nuevo Testamento Juan 17 y 18
NOVIEMBRE		LECCION 25 LOS NUEVOS OJOS DE BARTIMEO	La sanidad nos pertenece El poder de Dios todavía esta disponible para aquellos que en fe, demandan lo que Jesús proveyó para la humanidad en la redención	Laminas Fotocopia para trabajar Juego de Repaso Lección objetiva (ver los elementos en la lección) Cartelera con versículo para memorizar y Libros de la Biblia  <b>PLAN LECTOR</b> Lectura Nuevo Testamento Juan 19 y 20
NOVIEMBRE		LECCION 26 EL REY ENTRA A JERUSALEN	Jesús es digno de nuestra adoración y alabanza El merece nuestra mayor alabanza.	Hojas de palmeras grandes Laminas Historia narrada Fotocopia para trabajar Juego de Repaso Cartelera con versículo para memorizar Cartelera con versículo para memorizar y Libros de la Biblia  <b>PLAN LECTOR</b> Lectura Nuevo Testamento Juan 21
NOVIEMBRE		LECCION 27 JESÚS SEÑOR SOBRE LA MUERTE	La vida es mas poderosa que la muerte	Títeres Laminas Fotocopia para trabajar Juego de Repaso Cartelera con versículo para memorizar Cartelera con versículo para memorizar y Libros de la Biblia  <b>PLAN LECTOR</b> Lectura Nuevo Testamento Hechos 1 y 2

NOVIEMBRE	<b>DIA MISIONERO LLEVANDO LUZ A LAS NACIONES</b>	VENTANA 10/40 LECCION 11 EL HUNDUISMO	A pesar que se cree que el hinduismo es solamente una cultura o costumbre, se relata como simplemente se comenzó como religión y se practica como tal Por un hombre enfermo Mentalmente	Laminas Fotocopias para colorear Colores  <b>PLAN LECTOR</b> Lectura Nuevo Testamento Hechos 3 y 4
DICIEMBRE		LECCION 28 LA ULTIMA CENA	Dios ha establecido un pacto con el hombre La última cena representa el Nuevo Pacto entre Dios y los hombres. El primer pacto con Abraham había sido roto muchas veces y estaba sellado por la sangre de animales. El nuevo pacto fue ratificado por la sangre de Cristo	Caja de secretos Con escena Laminas Historia narrada Fotocopia para trabajar Juego de Repaso Cartelera con versículo para memorizar y Libros de la Biblia  <b>PLAN LECTOR</b> Lectura Nuevo Testamento Hechos 5 y 6
DICIEMBRE		REPASO LECCIONES 25 AL 28	Evaluar lo visto en cada clase anterior a través de concurso de alcance la estrella Tiempo de Ministración Premiación por concursos de memorización  Celebración cumpleaños segundo semestre	Juego alcance la estrella Cartelera de premiación y premio  Torta, refresco  <b>PLAN LECTOR</b> Lectura Nuevo Testamento Hechos 7
DICIEMBRE	<b>DIA MISIONERO LLEVANDO LUZ A LAS NACIONES</b>	VENTANA 10/40 LECCION 12 EL ANIMISMO	Otra religión que ha traído a miles a su practica y por ello a llevado a naciones enteras a su misma destrucción	Laminas Caja de televisión Tiempo de oración por estas personas.  <b>PLAN LECTOR</b> Lectura Nuevo Testamento Hechos 8 y 9
DICIEMBRE		CLAUSURA		

## ESCOLARES 6 Y 7 SEGUNDO AÑO

FECHA	TEMA	LECCION	OBJETIVO	RECURSOS
ENERO	<b>RAICES DE FE</b>  <b>NUEVO TESTAMENTO</b>	REPASO NUEVO TESTAMENTO	Repasar a través de preguntas lo que cada niño recuerde de las clases vistas. Comience por las primeras lecciones Realice un concurso entre dos o mas grupos De la bienvenida con un refrigerio especial. Motívelos a la asistencia continua De motivaciones nuevas para este año, un proyecto, un paseo, nuevas técnicas para trabajar con los niños. Etc.	Decore el salón con las láminas anteriores. Lleve Bombas, balones, o pin pones, para el concurso. Elaboración de un mural sobre la vida de Jesús  <b>PLAN LECTOR</b> Lectura Nuevo Testamento Hechos 10 y 11
ENERO		REPASO LECCIONES NUEVO TESTAMENTO	Repase las últimas lecciones de forma individual a través de una sopa de letras en un pliego de cartulina. Tenga una sorpresa para el que menos respuestas correctas de. Esto lo animara a participar y a estar más atento en as clases. Hable de las siguientes lecciones y lo interesantes que estarán. Premiación por concursos de memorización de todos los textos vistos. El niño que mas textos diga en dos minutos	Sorpresa Decore el salón con todas las laminas vistas y unas serpentinas Mural  <b>PLAN LECTOR</b> Lectura Nuevo Testamento Hechos 12 y 13
ENERO		LECCION 29 LA TRAICION Y EL JUICIO	Jesús voluntariamente dio su vida por nosotros. Jesús no fue llevado a juicio contra su voluntad. Sus sufrimientos fueron el único sacrificio por nuestros pecados y enfermedades. El perdón y la sanidad van de la mano	Caja de arena con escenas Laminas Fotocopia para trabajar Juego de Repaso Lección objetiva (ver los elementos en la lección) Cartelera con versículo para memorizar y Libros de la Biblia Mural <b>PLAN LECTOR</b> Lectura Nuevo Testamento Hechos 14 y 15



ENERO	<b>DIA MISIONERO</b>	LA VIDA DE JUAN WESLEY	Conocer la vida de este famoso misionero que ha inspirado a muchas generaciones	Laminas Fotocopia para colorear Colores  <b>PLAN LECTOR</b> Lectura Nuevo Testamento Hechos 16 y 17
FEBRERO	<b>NUEVO TESTAMENTO</b>	LECCION 30 EL QUE LLEVO EL PECADO	Jesús sufrió en reemplazo de todos los hombres. La sangre de Jesús compro la remisión de pecados para todos aquellos que creen. La remisión de pecados significa que estos han sido completamente removidos y no simplemente cubiertos.	Títeres Laminas Fotocopia para trabajar Juego de Repaso Cartelera con versículo para memorizar y Libros de la Biblia Mural  <b>PLAN LECTOR</b> Lectura Nuevo Testamento Hechos 18 y 19
FEBRERO		LECCION 31 JESÚS DESTRUYE LA MUERTE	Jesús venció la muerte y al diablo. La verdadera historia del sufrimiento de Jesús no fue vista por los hombres, sino que sucedió en el centro mismo de la tierra, donde el espíritu de Jesús fue hecho pecado.	Caja de secretos con escena Laminas Fotocopia para trabajar Juego de Repaso Lección objetiva (ver los elementos en la lección) Cartelera con versículo para memorizar y Libros de la Biblia Mural  <b>PLAN LECTOR</b> Lectura Nuevo Testamento Hechos 20 y 21
FEBRERO	<b>NUEVO TESTAMENTO</b>	LECCIONES 32 EL REGRESO A LA GLORIA	Jesús es nuestro Sumo Sacerdote. El fielmente hace mediación entre el hombre y Dios. Ningún hombre puede conocer a Dios sino a través de Jesús. Los beneficios del ministerio de este Sumo Sacerdote son muchos	Caja de escenas Laminas Historia narrada Fotocopia para trabajar Juego de Repaso Cartelera con versículo para memorizar Mural

				<p><b>PLAN LECTOR</b> Lectura Nuevo Testamento Hechos 22 y 23</p>
FEBRERO	<b>DIA MISIONERO</b>	TI FAM	Ver la historia real de una niña en Haití	<p>Laminas y Narración de los cinco capítulos</p> <p><b>PLAN LECTOR</b> Lectura Nuevo Testamento Hechos 24 y 25</p>
MARZO	<b>NUEVO TESTAMENTO</b>	LECCION 33 LA GRAN COMISION	<p>Nosotros testificamos de Jesús porque tenemos un gozo desbordante. Si los niños crecen acostumbrados a compartir de Cristo en su juventud será mucho mas fácil para ellos testificar. Testificar no tiene que ser una obligación aburrida, sino un fluir de gozo por todo lo que Cristo ha hecho en nuestras vidas</p>	<p>Títeres Laminas Fotocopia para trabajar Juego de Repaso Cartelera con versículo para memorizar y Libros de la Biblia Mural</p> <p><b>PLAN LECTOR</b> Lectura Nuevo Testamento Hechos 26 y 27</p>
MARZO		LECCION 34 PODER DE LO ALTO	<p>El Espíritu Santo da poder al creyente para la obra Enseñe la necesidad de ser lleno con el Espíritu Santo y sea usado para orar por aquellos niños que desean recibirlo</p>	<p>Caja de secretos Una jarra con agua y un vaso disuelva una sal de frutas Narración dramatizada Laminas Fotocopia para trabajar Juego de Repaso Cartelera con versículo para memorizar y Libros de la Biblia Mural</p> <p><b>PLAN LECTOR</b> Lectura Nuevo Testamento Hechos 28</p>
MARZO	<b>SEMANA SANTA</b>	LA CRUCIFICION	<p>Recordar las escenas del calvario, el sufrimiento de Jesús en la cruz Y que por amor el lo hizo por cada uno de nosotros</p>	<p>Cartulina con laminas Fotocopias con el tema para reflexionar</p>

				<p><b>PLAN LECTOR</b> Lectura Nuevo Testamento Romanos 1</p>
MARZO	<b>SEMANA SANTA</b>	LA RESURRECCION	Como por su resurrección tenemos entrada libre en el reino de los cielos y Jesús gana la batalla contra la muerte	<p>Cartulina con laminas Fotocopias con el tema para reflexionar</p> <p><b>PLAN LECTOR</b> Lectura Nuevo Testamento Romanos 2 y 3</p>
MARZO	<b>DIA MISIONERO</b>	YO ME ATREVO	La historia real de una niña llamada Amy, ella quería tener ojos azules Pero entendió mas adelante que si hubiera sido así nunca seria misionera	<p>Laminas Fotocopias Para colorear Colores</p> <p><b>PLAN LECTOR</b> Lectura Nuevo Testamento Romanos 4 y 5</p>
ABRIL	<b>NUEVO TESTAMENTO</b>	LECCION 35 EL HOMBRE QUE SANA	El nombre de Jesús es para que nosotros lo usemos Este nombre nos da la autoridad sobre las obras del diablo	<p>Caja de escenas Laminas Historia narrada Fotocopia para trabajar Juego de Repaso Cartelera con versículo para memorizar y Libros de la Biblia Mural</p> <p><b>PLAN LECTOR</b> Lectura Nuevo Testamento Romanos 6 y 7</p>
ABRIL	<b>NUEVO TESTAMENTO</b>	REPASO LECCIONES 29 AL 35	Evaluar lo visto en clase Concurso alcance la estrella Tiempo de ministración Premiación por concursos de memorización	<p>Cartulina Estrellas con preguntas Decore con las laminas anteriores Premio para la memorización Mural</p> <p><b>PLAN LECTOR</b> Lectura Nuevo Testamento Romanos 8 y 9</p>

ABRIL		LECCION 36 MENTIR A DIOS NO ES BENEFICIOSO	Dios ve nuestros corazones, y nosotros no podemos esconderle nada a el.	Laminas Fotocopia para trabajar Juego de Repaso Lección objetiva (ver los elementos en la lección) Cartelera con versículo para memorizar y Libros de la Biblia Mural  <b>PLAN LECTOR</b> Lectura Nuevo Testamento Romanos 10 y 11
ABRIL	<b>DIA MISIONERO</b>	PANORAMA DE LAS NECESIDADES MUNDIALES	Que al finalizar la lección El alumno haya sido impactado de tal manera que sea motivado a la acción	Mesa redonda Fotocopias sobre las necesidades espirituales mundiales  <b>PLAN LECTOR</b> Lectura Nuevo Testamento Romanos 12 y 13
MAYO	<b>NUEVO TESTAMENTO</b>	LECCION 37 ESTEBAN SE MANTIENE A LA VERDAD	EL Espíritu Santo equipa al creyente con amor y valentía sobrenaturales. Solo el amor de Dios pudo hacer que Esteban fuera tan usado y que también perdonara tanto	Títeres Laminas Fotocopia para trabajar Juego de Repaso Cartelera con versículo para memorizar y Libros de la Biblia Mural  <b>PLAN LECTOR</b> Lectura Nuevo Testamento Romanos 14 y 15
MAYO	<b>NUEVO TESTAMENTO</b>	LECCION 38 PREDICANDO PARA OBTENER RESULTADOS	La predicación del evangelio produce resultados. El evangelio produce las señales, no los hombres. La verdadera Palabra de Dios hace que la expectativa crezca en los corazones de los hombres	Dramatización. Laminas Fotocopia para trabajar Juego de Repaso Cartelera con versículo para memorizar y Libros de la Biblia Mural <b>PLAN LECTOR</b> Lectura Nuevo Testamento Romanos 16

MAYO		LECCION 39 PELEANDO CON DIOS	Oponerse a la Palabra de Dios es inútil y poco saludable. El diablo nunca recompensa a aquellos que cumplen con su propósito y solo la desgracia aguarda a los que se oponen activamente al evangelio del Señor Jesucristo	Caja de escenas Laminas Historia dramatizada Fotocopia para trabajar Juego de Repaso Cartelera con versículo para memorizar y Libros de la Biblia Mural  <b>PLAN LECTOR</b> Lectura Nuevo Testamento 1ª Corintios 1 al 3
MAYO		LECCION 40 SAULO Y LA GRAN LUZ	Jesús puede cambiar totalmente al peor pecador. No hay ejemplo mas dramático de lo que el nuevo nacimiento hace en un hombre como Saulo de Tarso.	Laminas Fotocopia para trabajar Juego de Repaso Lección objetiva (ver los elementos en la lección) Cartelera con versículo para memorizar y Libros de la Biblia Mural  <b>PLAN LECTOR</b> Lectura Nuevo Testamento 1ª Corintios 4 al 6
MAYO	<b>DIA MISIONERO NUEVO TESTAMENTO</b>	LAS MISIONES DEL ANTIGUO TESTAMENTO	Que el niño pueda entender, apreciar y aplicar las enseñanzas del Antiguo testamento con respecto a las misiones mundiales	Laminas  Preguntas para discusión del grupo  <b>PLAN LECTOR</b> Lectura Nuevo Testamento 1ª Corintios 7 al 9
JUNIO	<b>VACIONES EN LA FINCA</b>	LECCION 1 SER HONESTOS	La importancia de la honradez en todo momento Para poder estar en paz con Dios, con nosotros mismos y con los demás	Caja de televisión para las escenas Laminas  <b>PLAN LECTOR</b> Lectura Nuevo Testamento 1ª Corintios 10 al 12
JUNIO		LECCION 4 TENER FE	Cuando estamos en prueba Dios siempre esta con nosotros, si estamos viendo de	Caja de televisión para escenas Laminas

			acuerdo a su voluntad. Debemos tener fe	<b>PLAN LECTOR</b> Lectura Nuevo Testamento 1ª Corintios 13 y 14
JUNIO		LECCION 5 SIEMPRE ORAD	Aprender que en cada momento difícil debemos acudir a Dios en oración. El esta siempre listo para ayudarnos. Tiempo de ministración	Caja de televisión para escenas Laminas  <b>PLAN LECTOR</b> Lectura Nuevo Testamento 1ª Corintios 15 y 16
JUNIO	<b>DIA MISIONERO</b>	EL NUEVO TESTAMENTO Y LAS MISIONES	Que los niños puedan definir, apreciar y obedecer la enseñanza del Nuevo testamento sobre la misión primordial de la iglesia	Laminas Mapamundi Versículo visualizado de la gran comisión  <b>PLAN LECTOR</b> Lectura Nuevo Testamento 2ª Corintios 1 al 4
JULIO	<b>NUEVO TESTAMENTO</b>	REPASO LECCIONES 36 AL 40	Evaluar lo visto en cada clase anterior a través de un Concéntrese. Tiempo de Ministración Premiación por concursos de memorización  Celebración de cumplamos primer semestre	Concéntrese Cartelera de premiación Premio para la memorización  Bombas y serpentinas Torta y refrigerio  <b>PLAN LECTOR</b> Lectura Nuevo Testamento 2ª Corintios 5 al 7
JULIO		LECCION 41 PEDRO Y CORNELIO	La salvación pertenece a todo aquel que cree y recibe el evangelio. Dios rompió la barrera que separa a los hombres de la verdad	Títeres Laminas Fotocopia para trabajar Juego de Repaso Cartelera con versículo para memorizar y Libros de la Biblia Mural <b>PLAN LECTOR</b> Lectura Nuevo Testamento 2ª Corintios 8 al 11

JULIO		LECCION 42 LA SALIDA DE LA CARCEL DE PEDRO	Los Ángeles de Dios cuidan de los santos. Los ángeles existen, y hoy aun obran a favor de los creyentes.	Caja de escenas Laminas Historia dramatizada Fotocopia para trabajar Juego de Repaso Cartelera con versículo para memorizar y Libros de la Biblia Mural  <b>PLAN LECTOR</b> Lectura Nuevo Testamento 2ª Corintios 12 y 13
JULIO	<b>DIA MISIONERO</b>	LAS MISIONES ANTES DE LA REFORMA	Que el niño capte una visión panorámica del movimiento misionero previo a la Reforma protestante y aprecie los esfuerzos misioneros de la iglesia de aquellos días	Escenas en rollo de cuadros de la Iglesia antes de la reforma Dramatización de persecución a cristianos  <b>PLAN LECTOR</b> Lectura Nuevo Testamento Gálatas
AGOSTO	<b>NUEVO TESTAMENTO</b>	LECCION 43 PABLO Y BERNABE	La Palabra de Dios hablada produce fe La fe hace que un hombre agrade a Dios, pero El no puede conseguir tener fe, sino hasta que escucha la Palabra de Dios	Caja de arena con escenas Laminas Títeres Fotocopia para trabajar Juego de Repaso Cartelera con versículo para memorizar y Libros de la Biblia Mural  <b>PLAN LECTOR</b> Lectura Nuevo Testamento Efesios
AGOSTO		LECCION 44 LA ALBANZA TRAE UN TERREMOTO	El poder de la alabanza tiene efectos asombrosos. Las armas espirituales son mucho mas efectivas que los medios materiales cuando tratamos con los problemas	Laminas Fotocopia para trabajar Juego de Repaso Lección objetiva (ver los elementos en la lección) Cartelera con versículo para memorizar y Libros de la Biblia Mural

				<p><b>PLAN LECTOR</b> Lectura Nuevo Testamento Filipenses</p>
AGOSTO		LECCION 45 PROBLEMAS EN JERUSALEN	Satanas trata en vano de silenciar la Palabra de Dios Pablo introdujo el Evangelio a una sociedad que nunca le había oído y tuvo maravilloso resultado	<p>Caja de arena para escenas Laminas Historia dramatizada Fotocopia para trabajar Juego de Repaso Cartelera con versículo para memorizar y Libros de la Biblia Mural</p> <p><b>PLAN LECTOR</b> Lectura Nuevo Testamento 1ª Tesalonicenses</p>
AGOSTO		REPASO LECCIONES 40 AL 45	Evaluar lo visto en clase Concurso sopa de letra gigante Tiempo de ministración Premiación por concursos de memorización	<p>Cartulina Decore con las laminas anteriores Premio para la memorización Mural</p> <p><b>PLAN LECTOR</b> Lectura Nuevo Testamento 2ª Tesalonicenses</p>
AGOSTO	<b>DIA MISIONERO</b>	LAS MISIONES DESDE LA REFORMA	Que el niño pueda ubicar e interpretar adecuadamente los hechos que originaron las misiones modernas Como nació la misión Panamericana de Colombia	<p>Video Dramatización</p> <p><b>PLAN LECTOR</b> Lectura Nuevo Testamento 1ª Timoteo</p>
SEPTIEMBRE	<b>NUEVO TESTAMENTO</b>	LECCION 46 PABLO HABLA ANTE REYES	Las cosas de la tierra no son importantes en comparación con las cosas espirituales Crear en Jesús tiene un doble galardón, porque los creyentes tienen promesa de vida abundante, aquí y en la eternidad	<p>Caja de escenas Laminas Títeres Fotocopia para trabajar Juego de Repaso Cartelera con versículo para memorizar y Libros de la Biblia Mural</p>



				<p><b>PLAN LECTOR</b> Lectura Nuevo Testamento 2ª Timoteo</p>
SEPTIEMBRE		LECCION 47 ¡NAUFRAGO!	Honrar a Dios y su Palabra trae la protección de los Ángeles. Los ángeles de Dios aun están trabajando en la tierra hoy, y están mas ocupados que nunca antes.. Nosotros deberíamos estar continuamente consiente del ejército celestial que nos rodea.	<p>Dramatización Caja de secretos Laminas Fotocopia para trabajar Juego de Repaso Cartelera con versículo para memorizar y Libros de la Biblia Mural</p> <p><b>PLAN LECTOR</b> Lectura Nuevo Testamento Tito</p>
SEPTIEMBRE		LECCION 48 JESÚS NO HA CAMBIADO	Jesús aun esta sanando, dando vida y haciendo a los hombres libres a través de su nombre Hay muchas y maravillosas sanidades que están siendo hechas en el nombre de Jesús en toda la tierra.	<p>Caja de escenas Laminas Historia dramatizada Fotocopia para trabajar Juego de Repaso Cartelera con versículo para memorizar y Libros de la Biblia Mural</p> <p><b>PLAN LECTOR</b> Lectura Nuevo Testamento Filemón</p>
SEPTIEMBRE	<b>DIA MISIONERO</b>	LOS PIONEROS DE LAS MISIONES MODERNAS	Que los niños se informen acerca de los pioneros de la obra misionera y se animen a participar de manera activa en las misiones mundiales Hablar de los fundadores de la Misión Panamericana. Ignacio Guevara y Héctor Machuca junto con otros misioneros	<p>Video Leer historia de la Misión Panamericana</p> <p><b>PLAN LECTOR</b> Lectura Nuevo Testamento Hebreos 1 al 6</p>
OCTUBRE	<b>MES DE LA BIBLIA</b>	LECCION 2 HISTORIA DE LA BIBLIA	La historia de un rey malo que destruyo las escrituras y como hoy día en muchos países se prohíbe leer la biblia y es un	<p>Caja de televisión Laminas Una biblia gigante Llevar muchas biblias y en</p>

			delito el que la tenga aun en países como Estados Unidos la Biblia no se puede leer en lugares públicos Agradecer a Dios porque nosotros tenemos toda la libertad para hacerlo y tenemos gran cantidad de Biblias en todas las versiones	varias versiones. <b>PLAN LECTOR</b> Lectura Nuevo Testamento Hebreos 7 al 13
OCTUBRE		LECCION 4 UN PEQUEÑO CON UNA GRAN DECISION	La vida de un pequeño rey con solo ocho años que transformo su nación por medio de las escrituras encontradas en un templo abandonado	Caja de televisión Una corona, capa, y cetro Dramatización  <b>PLAN LECTOR</b> Lectura Nuevo Testamento Santiago
OCTUBRE		LECCION 5 LA HISTORIA DE MARIA JONES	La historia de una niña que inspiro toda una sociedad para imprimir Biblias. Allí nació las Sociedades Bíblicas	Caja de televisión Laminas Decorar una Biblia con escarcha  <b>PLAN LECTOR</b> Lectura Nuevo Testamento 1ª Pedro
OCTUBRE	<b>DIA MISIONERO</b>	LAS MISIONES DESDE EL SUR	Que los niños puedan reconocer y apreciar el papel importantísimo que tiene el movimiento misionero del sur para llevar el evangelio a todo el planeta	Mapamundi Fotocopia para colorear,  <b>PLAN LECTOR</b> Lectura Nuevo Testamento 2ª Pedro
NOVIEMBRE	<b>NUEVO TESTAMENTO</b>	REPASO LECCIONES 46 AL 48	Evaluar lo visto en cada clase anterior a través de un Concétrese. Tiempo de Ministración Premiación por concursos de memorización	Concétrese Cartelera de premiación Premio para la memorización v  <b>PLAN LECTOR</b> Lectura Nuevo Testamento 1ª Juan
NOVIEMBRE		LECCION 49 LA GRAN BODA	Jesús se llevara a su novia El rapto de la iglesia es el siguiente gran evento en el calendario de las dispensaciones de Dios	Caja de escenas Laminas Títeres Fotocopia para trabajar Juego de Repaso

			Por las señales de los tiempos, nosotros nos estamos acercando a ese maravilloso momento	Cartelera con versículo para memorizar y Libros de la Biblia Mural  <b>PLAN LECTOR</b> Lectura Nuevo Testamento 2ª Juan y 3ª Juan
NOVIEMBRE		LECCION 50 EL CIELO FUE HECHO PARA LOS NIÑOS	Dios hizo los cielos teniendo en mente a los niños. A los niños debería enseñárseles que el cielo es un lugar maravilloso y de mucha alegría y gozo. Habrá mucho que hacer además de adorar a Dios	Laminas Fotocopia para trabajar Juego de Repaso Lección objetiva (ver los elementos en la lección) Cartelera con versículo para memorizar y Libros de la Biblia Mural  <b>PLAN LECTOR</b> Lectura Nuevo Testamento Judas
NOVIEMBRE		REPASO LECCIONES 49 Y 50	Evaluar lo visto en clase Concurso alcance la estrella Tiempo de ministración Premiación por concursos de memorización  Celebración cumpleaños segundo semestre	Cartulina Estrellas con preguntas Decore con las laminas anteriores Mural Premio para la memorización v  Bombas serpentinas Torta y refrigerio  <b>PLAN LECTOR</b> Lectura Nuevo Testamento Apocalipsis 1 al 4
NOVIEMBRE	<b>DIA MISIONERO</b>	TU PUEDES CAMBIAR EL MUNDO	Después de crear conciencia misionera con las clases anteriores, hoy debemos procurar, que tanto nosotros, como nuestro grupo reconozca la importancia de orar y comenzar a interceder por Colombia y las naciones	Mapas y fotos de Colombia. Videos de nuestro país Fotos de personajes como el presidente alcalde, etc. Es importante también fotos de los presbíteros y presidente de la Misión Panamericana de Colombia

				<p><b>PLAN LECTOR</b> Lectura Nuevo Testamento Colosenses Apocalipsis 5 al 9</p>
DICIEMBRE	<b>SERIE SOBRE NAVIDAD</b>	LECCION 2 NAVIDAD ES RECORDAR A JESUS	Observar como se han colocado sustitutos a la verdadera navidad que es Cristo	<p>Caja de televisión Laminas Fotocopia para colorear</p> <p><b>PLAN LECTOR</b> Lectura Nuevo Testamento Apocalipsis 10 al 13</p>
DICIEMBRE		LECCION 3 EL NACIMIENTO DE JESUS	Mostrar a cada niño con fue esa navidad, que el participe como un personaje en esa ocasión que trasformo el mundo entero y partió la historia	<p>Dramatización Disfraces para la escena Personajes María, José, el niño, pastores, ovejas, Ángeles Lamina para escenas</p> <p><b>PLAN LECTOR</b> Lectura Nuevo Testamento Apocalipsis 14 al 17</p>
DICIEMBRE		LECCION 5 UN NUEVO AÑO	Vivir cada día con Jesús es lo más importante. Pero estar muy atentos y preparados para su segunda venida	<p>Caja de televisión Laminas Fotocopia para colorear, Crayolas Coro visualizado Torta y gaseosa Bombas Apocalipsis 14 al 22</p>
DICIEMBRE		CLAUSURA		

## PASOS EN LA PREPARACION DE UNA ENSEÑANZA CREATIVA

1. ORAR PARA QUE EL ESPIRITU SANTO LE GUIE. TENER LA MENTE ABIERTA A SUGERENCIAS.



2. SELECCIONAR LA VERDAD CENTRAL O EL OBJETIVO DE LA ENSEÑANZA SEGÚN LA NECESIDAD DE SUS ALUMNOS



3. ESCRIBIR ESTE (estos) OBJETIVO (s) Cambios que quiere ver en la vida de sus alumnos. Sea realista.



4. DESARROLLAR LA ESTRATEGIA DE LA LECCION CONFORME O EN LA LUZ DE LO DE ARRIBA



### ¿CUÁL MÉTODO DEBO USAR?



**ESCOGER EL MÉTODO MEJOR BASADO EN:**

1. Los objetivos.
2. El tiempo disponible.
3. El equipo y el espacio disponible.
4. Las necesidades de los alumnos.
5. Su propia habilidad.

**TRABAJO ANTES DE LA CLASE:**

- Dividir en grupos.
- Trabajo de arte.
- Música
- Discusión (actividad de confraternidad para enfocar la verdad central).



### ABRIR EL APETITO AL ESTUDIO:

- Anécdota
- Pregunta
- Acróstico
- Representación
- “Qué haría usted si...?”



### EXPLORAR LA PALABRA:

- Trabajo en grupos
- Escribir apuntes
- Hacer comentarios
- Dibujar ideas
- Hacer comparaciones



### HACER UNA DECISIÓN Y UNA APLICACIÓN:

- Escribir los pensamientos
- Expresar como el alumno siente
- “Una cosa que necesito hacer como resultado de la lección hoy...”
- Planear como se puede aplicar la verdad mañana
- Terminar con un buen tiempo de oración.



### UN NIÑO RECUERDA

10% =

LO QUE ESCUCHA

50%=

LO QUE ESCUCHA + LO QUE VE

70% =

LO QUE ESCUCHA + LO QUE VE + LO QUE HABLA

90%=

LO QUE ESCUCHA + LO QUE VE + LO QUE HABLA + LO QUE HACE + LO QUE ENSEÑA

### COMO PLANEAR LA LECCION

#### 1. PREPARESE A SÍ MISMO

El maestro que quiere impartir verdades bíblicas a sus alumnos tiene que hallar en cada lección verdades para sí mismo. El maestro no está preparado para presentar la lección a su clase hasta que haya buscado primero a Dios. Su oración debe ser: “Señor, enséñame tu Palabra. El maestro dedicado al ministerio de la enseñanza le suplicará a Dios la dirección divina para la presentación de la propia lección y también para poder reconocer las necesidades de sus alumnos.



## **2. COMIENZE TEMPRANO**

Al recibir el nuevo expositor de la Escuela Dominical, el maestro debe dar un vistazo a todas las lecciones. Esto le ayudará, de domingo en domingo, en el desarrollo del tema general. Así también el maestro logrará con anticipación reunir materiales e ilustraciones para las lecciones. Muchos maestros reconocen la ventaja de comenzar la preparación de la lección con una semana de anticipación. El maestro que espera hasta el sábado por la noche para preparar la lección ya ha perdido muchas oportunidades de proveer la mejor enseñanza posible para sus alumnos.

## **3. FAMILIARICESE CON LA PORCIÓN BIBLICA DE LA LECCION**

Un maestro tiene que ser estudiante de la Biblia para poderla enseñar. El estudio de la Biblia le dará al maestro discernimiento, convicciones y autoridad que no encontrará de otra manera. El maestro debe leer cada lección, de la Biblia directamente por lo menos cuatro veces:

La lee para familiarizarse con la lección

La lee para fijarse en los acontecimientos

La lee para saber quiénes son los personajes principales

El lee para sacar la enseñanza práctica

Al hacerlo esto, debe anotar algunos datos, pensamientos e ideas especiales. Es bueno comparar la porción bíblica con otras traducciones de la Biblia. Es necesario que el maestro se familiarice bien con la porción bíblica de la lección antes de continuar su preparación.

## **4. LEA BIEN LOS DOS EXPOSITORES, EL DEL MAESTRO Y EL DEL ALUMNO**

Los expositores y otros materiales preparados son de gran provecho para el maestro sólo en la medida que le ayudan a alcanzar las metas. El maestro estudia el expositor del alumno para ver si hay algo que necesita ser explicado o aclarado.

# **PRINCIPIOS ESPECIFICOS**

## **1. ESCOJA LA META CENTRAL Y DESARROLLE LA LECCIÓN ALREDEDOR DE ELLA:**

El maestro toma en cuenta las necesidades de los alumnos y procura desarrollar y aplicar la lección de manera que llene más. Quizá el hermano del principiante tiene zapatos nuevos, pero no alcanzaba el dinero para comprarle zapatos al principiante. Quizá el padre del primario esté enfermo y no puede trabajar. Los jóvenes casados y los adultos tienen otra clase de problemas. Pero nuestro Dios, por medio de su santa Palabra, y por medio de maestros que realmente saben enseñar, es capaz de ayudarnos a resolver nuestros problemas. El maestro debe preguntarse: Qué deseo yo para mis alumnos? ¿Qué deseo yo en cuanto a sus conocimientos bíblicos? ¿En cuanto a sus actitudes?. En cuanto a su conducta diaria?. ¿Cómo serán cambiadas las vidas de mis alumnos por las lecciones?.

## **2. REÚNA MATERIALES RELACIONADOS A LA LECCIÓN:**

El maestro alerta siempre está buscando y reuniendo materiales que le ayuden a enseñar. El alumno no aprende por casualidad o automáticamente, más bien aprende por medio de aquello que le impulsa a actuar en cierta manera. El maestro dedicado a su ministerio ora, enseña y trabaja para ver las vidas de sus alumnos cambiadas.

## **ALGUNAS FUENTE DE MATERIALES PARA ENSEÑAR SON:**

- Experiencias personales: Todas las experiencias, las agradables y las desagradables, pueden dejarnos alguna lección.

- Libros: Hay materiales didácticos para todas las edades y hay oportunidades sin límite para el crecimiento personal por medio de la lectura.
- Observación: Por medio de la observación el maestro alerta llega a comprender mejor la conducta de sus semejantes. También saca a veces ilustraciones de la vida real.
- Periódicos y revistas: Hay artículos de revistas evangélicas y también artículos de los acontecimientos del día en los periódicos que ayudan a la enseñanza de la lección.

### **3. PREPARE UN PLAN DE LA LECCIÓN:**

Después de haberse familiarizado con la lección de la Biblia y en el expositor de la Escuela Dominical, y de tener reunidos los materiales relacionados a la lección, el próximo paso es preparar un plan de la lección, este puede ser muy sencillo, pero se debe escribir. Todo plan debe incluir:

- Las verdades claves de la lección
- Los intereses y necesidades de los alumnos que se relacionan a la lección
- La meta de la lección
- Los materiales accesibles
- Los métodos de enseñanza que se van a emplear
- La participación del alumno tal como discusión o panel o dramatización

A continuación, un plan de clase tomado del curso “EL ARTE DE ENSEÑAR”. El maestro puede adaptarlo a sus necesidades específicas:

- Título de la lección
- Pasaje Bíblico
- Versículo de memoria
- Verdad central
- Propósito o meta de la lección
- Métodos didácticos
- Elección de los materiales
- Bosquejo de la lección
- Punto de contacto
- Cuerpo (Parte principal de la lección)
- Conclusión

Un plan para la lección le ayudará en la organización de la misma. También el plan le ayudará a evaluar su enseñanza.

### **4. NO PROCURE ENSEÑAR DEMASIADO EN UNA SOLA LECCIÓN:**

Por lo general, el maestro tiene como media hora para enseñar la lección. Se debe preparar la lección y organizar los materiales con esto en mente. Para enseñar bien, el maestro debe ser flexible en su manera de enseñar y debe tener más material del que piensa utilizar. No tiene que presentar todo el material que ha reunido. Muchas veces del Espíritu Santo quiere cambiar el plan. Se puede presentar la necesidad específica de un alumno durante el desarrollo de la lección y el maestro sensible al Espíritu Santo, estará dispuesto a dejar de lado algo de su preparación para dar lugar al Espíritu Santo.

### **5. LA AUTO - EVALUACIÓN**

Para Superarse en la enseñanza, el maestro debe evaluar su presentación de cada lección, después de la clase. Sigue algunas pautas para la auto evaluación del maestro:



- Comencé mi preparación con oración?
- Comencé puntualmente la lección?
- Captó la apertura de la atención de los alumnos?
- Fue apropiada la apertura?
- Escogí una meta para la lección?
- Alcancé la meta que había escogido?
- Enseñé la lección sin depender del libro guía?
- Usé mi Biblia para enseñar con la vida de los alumnos?
- Progresó la lección de modo positivo?
- Dejé lugar a los alumnos a participar en la clase?
- Usaron los alumnos sus Biblias en clase?
- Terminé la lección a tiempo?
- Veo en la vida de mis alumnos una genuina aplicación?
- Oro por mis alumnos y los visito?
- Procuro mejorar mi enseñanza mediante cursos de preparación, libros, convenciones de Escuela Dominical, etc.?
- Procuro variar mis métodos de enseñanza?
- Enseño porque creo que Dios me ha llamado a Enseñar?

# HERRAMIENTAS PARA EL SALON DE CLASE

## 1. HECTOGRFO

### IMPRESIÓN HECTOGRAFICA

**USO:** Impresión de la información escrita o dibujada con una aproximación de 40 ejemplares

#### 1. IMPRESIÓN HECTOGRAFICA

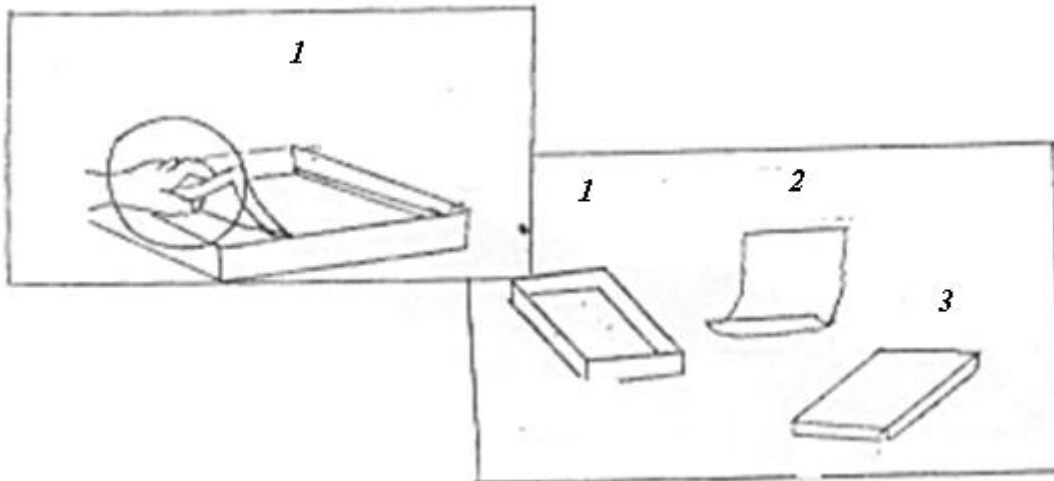

RECURSOS: 1. Cámara impresora.  
2. Hoja hectografica  
3. Hoja referente

### **ELABORACIÓN DE LA PLANTILLA**

El grabado en la plantilla de lo que deseamos imprimir puede hacerse escribiendo a máquina o en formato manual, con letra cursiva

Para elaborar la plantilla debemos disponer de: Una hoja blanca, -sobre ella escribir designándose "Hoja referente"- ;el calco hectográfico - de espaldas a la "hoja referente" y otra hoja blanca llamándose "Plantilla" - estando esta de cara al calco

Junta las tres hojas en el siguiente orden

Hoja referente: Sobre ella se escribe

Hoja hectografía: De cara a la hoja plantilla

Hoja plantilla: Recibe trazos

Grabar el mensaje sobre la "hoja referente"

Separar la "hoja plantilla" de la "hoja hectografía"

### **CAMARA IMPRESORA**

Depositar la "hoja plantilla", sobre la "cámara impresora" entrando en contacto el trazo del calco de la "hoja plantilla" con la gelatina de la "cámara impresora"

No deben quedar atrapados "botones de aire" entre ambas superficies

El contacto entre ambas superficies debe durar tres minutos aproximadamente, pasando ese tiempo, desprende la "hoja plantilla" de la cámara impresora quedando impregnada la gelatina con el mensaje por multiplicar

### **CAMARA IMPRESORA**





## 2. EL CUADRO DE HONOR:

Es con el fin de estimular a los niños que mas se esfuerzan por cumplir con el buen desarrollo de la clase. Así que en un cuadro usted podrá escribir los nombres de los niños que durante el mes sobresalieron por su puntualidad, aplicación y conducta.

## 3. EL PLAN DE PREMIOS

Este es otro método para estimular a los niños por su asistencia. El plan de premios se puede variar periódicamente. Por ejemplo para trimestre o semestre podemos desarrollar un plan de premios con perritos y huesos. Cada niño tiene un perrito, si el niño viene a clase el perrito tendrá un huesito. Si no, se morirá de hambre. Esto les estimulara a asistir ya que no querrán ver a su perito morir de hambre (Este ejercicio es especialmente par la clase de menores). También hay otra clase para niños mayores como escalando una montaña. He aquí los ejemplos correspondiente



#### 4. CARTELERAS:

Cada salón de clase debe tener su propia cartelera, que preferiblemente se debe hacer de debe hacer cuadrado o rectangular. Sus medidas pueden ser de 1m. X 1m. o 1m. 1.20. La altura de esta debe ser al nivel de la estatura de niños que componen la clase. La cartelera debe ser fabricada de madera o lamina, de corcho, ya que es el material mas apropiado para este uso. Para que las laminas o avisos que se van a colocar allí se pueden cambiar cada semana deben ser pegadas con cinta adhesiva o con chinchas.

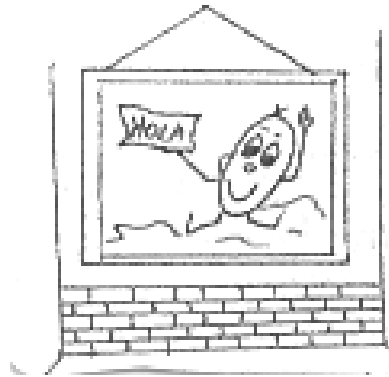

lo

El objetivo de cada cartelera es enfatizar el propósito de la lección bíblica de ese día. a través de las láminas o avisos que se coloquen allí. Si el grupo es de niños mayores que ya pueden leer, usted podrá utilizar la cartelera para o como centro de información, donde los niños puedan encontrar allí eventos especiales que se realizaran durante el mes o semestre en la iglesia o en el departamento de la escuela dominical. También puede utilizarse para fijar el plan de premios.

#### 5. TRABAJOS MANUALES:

El trabajo manual en la escuela dominical o en la escuela bíblica de vacaciones les encanta a los niños pero como todo lo demás de la escuela no debe ser solo entretenimiento, debemos aprovechar su valor educativo. Debe relacionarse con la lección o con la verdad espiritual estamos enseñando: Puede ser un objeto simbólico o un trabajo en cuaderno que grabara en su mente: Los puntos principales de la enseñanza recibida.

Se puede escoger el trabajo para la clase según su experiencia, intereses y amabilidad. He aquí unas formas de trabajos manuales:

1. Formar objetos con arcillas
2. Recortar figuras de papel como corazones, muñequitos, animalitos etc
3. Recortar figuras dibujadas
4. Pegar figuras en cuadro
5. Construir con piedras. (altar, corral para ovejas, muros.)
6. Construcción con papel. (muebles, casas, etc.)
7. Construcción con cartulina.
8. Dibujos (trazados en un patrón si es difícil).
9. Pintar cuadros y textos.
10. Armar rompecabezas
11. Formar figuras con plastilina



que



#### REGLAS PARA OBSERVAR.

1. Escoge UD. Con tiempo al trabajo manual para el día así podrá conseguir con anticipación del material y hacer los preparativos necesarios.
2. Revise bien los materiales y vea si tiene todo lo necesario antes de comenzar la clase
3. No permita que el trabajo manual le lleve demasiado tiempo señala un tiempo fijos para realizarlo y termine a tiempo.

4. En la clase de los niños pequeños si son demasiados se debe tener un ayudante, tanto para preparar el material como para la dirección de los alumnos en su trabajo.
5. Siempre tenga preparado una muestra del trabajo.
6. Escoge y adapte el trabajo según la edad y habilidad de lo alumnos.
7. Nunca haga el trabajo completo para el niño. Un trabajo mal hecho que el mismo hace le da mucha mas satisfacción que el trabajo bueno que usted le hace
8. Cuide los lápices crayolas, pegantes, etc. para que le duran, puede nombrar a un niño mayor para que cada vez realicen trabajos el pueda recoger y entregar el material al fin de la sección.
9. Procure tener suficientes tijeras, colores etc. Para que todos puedan trabajar a la vez, muchos de los niños pueden traer sus propios implementos.
10. A veces se puede ahorrar tiempo dirigiendo a todo el grupo juntos paso a paso. Es mucho más rápido que ayudar a cada uno personalmente.
11. Para mayor facilidad en el trabajo manual a veces es prácticos dirigir las clases no solamente según su edad de los niños sino también por el hecho de si saben leer y escribir o no.
12. Algunos maestros asignan trabajos en los cuadernos, el que hace durante la semana. Luego los alumnos traen los cuadernos para ser calificados

## 6. FRANELOGRAFO:



Usted puede hacer su propio franelógrafo comprando un metro de bayetilla y pegando esta a una lamina de madera, y para hacerlo mas presentable enmarque todos sus bordes (con madera). Principalmente el franelógrafo es usado para narrar historias bíblicas, fijando sobre la tela diferentes figuras y situaciones de la lección bíblica por lo cual que usted va enseñares narrado en tiempo diurno usted podrá utilizar tela de bayetilla blanca o azul claro y dibujarle algunas nubes, sol, montañas, árboles, aves, etc. (según el escenario bíblico).

Pero si el tiempo es nocturno es mejor que utilice tela oscura y dibuje algunas estrellas, la luna, para que los niños puedan diferenciar la situación de la historia.

El franelógrafo será más llamativo si su tamaño es grande. Las medidas que se dieron para la cartelera también son apropiadas para el franelógrafo. Otra forma de usar el franelógrafo es para hacer esquemas, enseñar versos para memorizar con figuras para el plan estilo rompecabezas, como lo muestra el dibujo:



## 7 TITERES:

Ver cartilla para maestros unidad 5, compilada Por María Silva de Machuca.

### FORMAS DE USAR UN TITERE

Para saludar a los niños cuando llegan al salón de clase

Preguntar los nombres de los niños

Muchas veces el títere rompe las barrera de timidez en los niños

Enseñando los versos bíblicos para memorizar

Enseñando nuevas canciones

Sosteniendo la canastilla de la ofrenda  
 Dando algún anuncio especial  
 Haciendo preguntas  
 Repasando la lección  
 Observando las tareas de los alumnos  
 Felicitando a los buenos trabajadores  
 Teniendo algunas sorpresas especiales para los niños  
 Tocando algún numero especial con alguna trompeta o pandero  
 Evangelizando niños.  
 Representando a alguna escena bíblica  
 Enseñando alguna moraleja.

### **PERSONALIDAD DEL TITERE**

Se debe poner mucho énfasis en esto. Los títeres deben tener su personalidad distinta; ellos tienen que desarrollar un carácter siempre igual para que la congregación sepa básicamente que van a hacer. Es de gran confusión para la congregación especialmente los mas jóvenes o niños, tener un títere y hacerlo actuar con diferentes personalidades. Este es un error común entre los principiantes en manejar títeres.

Los títeres no son como las personas que trabajan en el cine. Ellos en una película pueden ser hombres y buenos y en la próxima ser hombres muy malos. Los títeres tiene que desarrollar una personalidad particular y siempre impartirla a la congregación; cuando la personalidad pasa a la congregación, esta comienza a compartir con el carácter del títere y el aprendizaje es más fácil. Idealmente el que maneja el títere debe manejar siempre el mismo para que sea un carácter siempre igual.

A veces los principiantes con títeres manejan un solo títere con 3 o 4 voces diferentes. Esto nunca se debe hacer; hay que determinar qué voz debe tener el títere cuando está desarrollando el carácter y la personalidad del títere; pero al momento que el títere, la voz y la personalidad han sido seleccionadas, son permanentes y no deben cambiarlas.

Actitudes y maneras de vivir son representativas de otros aspectos de la personalidad del títere. Por ejemplo: Siempre está alegre, siempre es malo, siempre come galletas, siempre está reflexionando sobre el amor, felicidad, cariño. El títere siempre puede mostrar una actitud igual sea buena o sea mala para enseñar a los niños. Los títeres pueden ser usados con diferentes caracteres en esta manera: Se puede cambiar el pelo, el estilo del pelo, la voz y la actitud. Entonces así se puede cambiar el títere totalmente. Lo importante cuando se cambio es que se debe usar de una manera siempre igual.

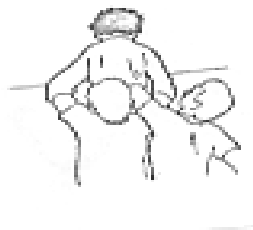
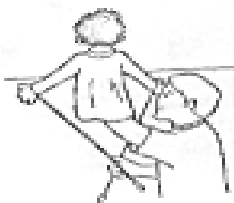

Recuerde que el que maneja el títere en los dramas debe imprimir su voz, en su carácter, en la manera de manejar los labios un carácter siempre genuino.

Para conseguir esto hay que tener en cuenta las siguientes reglas:

Los títeres siempre deben representar personalidad, ellos deben ser vistos por la congregación únicamente durante la presentación del drama; pero esto nunca se debe referir a ellos como títeres delante de la congregación sino hacer referencia a los títeres por sus nombres, como amiguitos y otros términos similares.





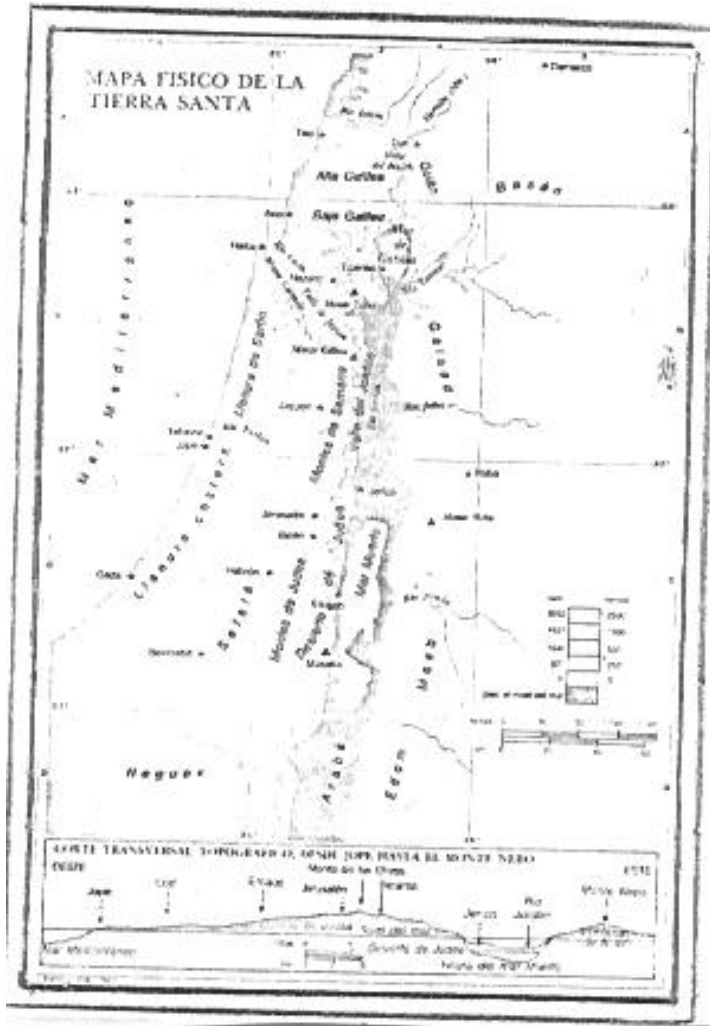

USOS DE LOS MAPAS:

**a. PARA HACER REALES LOS EVENTOS BÍBLICOS**

Para los alumnos a veces las historias de la antigüedad y de tierras lejanas parecen ser primeras leyendas, cuantos cuentos fantásticos que carecen de realidad o fundamento, pero enseñan en el mapa y señalar el lugar exacto donde ciertos eventos sucedieron ayuda mucho en hacer sentir a los alumnos que los personajes bíblicos existieron en verdad, que eran reales sus luchas y triunfos y el Dios que les ayudo nos ayudara a nosotros también.

Un mapamundi debe usarse para mostrar como se puede llegar a la tierra santa desde el país donde se encuentran.

**b. PARA ACLARAR LAS CONDICIONES QUE EXISTIAN:**

Así se pueden formar los alumnos una buena idea de la conquista de

Palestina, los cautiverios, el retorno de Jerusalén, los viajes del señor Jesús, y los viejos marineros de Pablo y los apóstoles.

**c. PARA ILUSTRAR VERDADES ESPIRITUALES**

Como los viajes de Pablo nos demuestran su pasión por las almas. El viaje de Abrahán en un momento a la fe. Etc.

**d. PARA ESTIMULAR EL ESPIRITU MISIONERO**

El espíritu misionero es parte vital del evangelio. En un mapa del país es bueno indicar las partes evangelizadas y las que no lo están. Un mapa del mundo aumentara el interés en la obra misionera; un plano de la sociedad donde viven es de mucho valor para organizar el trabajo de la evangelización y planear la apertura de escuelas filiales en los barrios.

## 9. MUSICA:

Este es uno de los métodos de agrado para los niños. Pero debemos conocer los dos grandes aspectos en que la música cristiana esta dividida. Siempre hemos los términos muy comunes en el mundo cristiano:

Uno es el de la adoración y otro es alabanza. Pero, realmente ¿que significa?

La adoración es culto reverencia a Dios por sus Obras, por ser quien es, Salmo 100:1-4 Esta adoración se Express mediante: oración, canto, alabanza ofrendas, ayuno y temor.

Nótese que la alabanza esta dentro de la adoración y el significado de alabanza: aspecto de la adoración en la cual se honra a Dios: producto de la alegría Santa, que se expresa con cánticos, música, y danzas. (2º crónicas 7:3).

Los cánticos cristianos generalmente están decididos por temas como: gozo, evangelismo, confianza, la vida de Jesucristo etc. Pero los temas más comunes son la adoración y la alabanza.

Los cánticos de adoración son aquellos que contienen palabras que exaltan directamente la majestuosidad de Dios.

Los cánticos de alabanza más que todo expresan alegría santa de los hijos de Dios y surge frente a los milagros realizados por Dios y su ayuda.

Los cánticos de alabanza generalmente expresan una actitud de agradecimiento por los favores recibidos por Dios. Y podemos acompañarlos con palmas, batiendo las manos o danzando.

Así que durante la clase debe haber un tiempo específico para la adoración. Los niños desde sus tempranas edades deben reconocer y diferenciar el significado de la adoración. Este tiempo usualmente debe ser de la lección bíblica. Ya que luego de haber oído la palabra, los niños estarán más dispuestos adorar.

Pero también hay un tiempo especial para la alabanza, generalmente para comenzar la clase o en los tiempos que los niños están cansados de estar sentados.

Durante el tiempo en que los niños están trabajando en las tareas manuales o investigando o jugando, usted puede llevar una grabadora a la clase y colocar un casete de música cristiana infantil.

A. ¿Por qué se canta con lo niños?

Para adorar al señor

Para enseñar las escrituras, doctrina, buen comportamiento etc.

Para evangelizar

Para hacer felices a los niños

Para disciplinar

B. ¿Por qué es importante la música?

Rompe la monotonía

Capta la atención

Da la oportunidad de moverse Siempre deben ponerse de pie para cantar: Nunca quedaren sentados.

Crea disciplina

C. ¿Porque visualizar los cánticos?

Para enseñar nuevos coros

Es mas divertido par los niños

Provee una oportunidad de variación

Los niños nuevos pueden participar en el cántico

D. Consejos al usar cánticos visualizados:

Explique las palabras nuevas y difíciles y este seguro que el niño entiende el significado de la canción

Mantenga la mirada en los niños

Sonría y Cante en voz alta

Mantenga el cartéelos alto hacia el lado

El niño puede participar sosteniendo el cartelón

Solamente deben usarse uno o dos cánticos visualizados en cada clase o servicio. Las otras canciones deben ser de adoración y cánticos de acción.

Asegurase que los adultos presentes participen en los cánticos. Los niños se dan cuenta rápidamente cuando un alumno es un pobre ejemplo.

E. Como preparar el cartelón?

Use cartelón en colores brillantes y baratos

las formas y figuras grandes y no comunes

Pegue laminas de libros de colores, tarjetas postales, de navidad, de cumpleaños, etc.

Escriba las letras grandes

Recuerde que no tiene que ser un artista, los niños no son tan minuciosos.



### **LA MUSICA EL ELEMENTO MAS IMPORTANTE DEL MINISTERIO INFANTIL**

Desde los primeros tiempos y hasta el día de hoy, los creyentes han dado expresión a su fe por medio de la música para el ministerio infantil, la música es un elemento importante de la enseñanza indirecta durante las campañas y durante la conservación discipulado de los niños en el espacio musicales en un programa infantil, consideramos esencial lo siguiente:

Los encargados de la música deben ser elegidos de acuerdo a su habilidad o interés son los responsables de los espacios musicales de los dos grupos.

Los que cantan y animan los himnos y coros.

Los que cantan y tocan los instrumentos.

Puede haber solo dos encargados pero inspiran a una mayor participación de grupos numerosos

El sonido de las voces instrumentos debe ser claro y perceptible a todo el auditorio. Es preferible utilizar micrófonos e instrumentos eléctricos o pistas musicales que para. Siempre se debe tener el sonido preparado antes del programa.

Los cantos deben ser visualizados ilustrados en hojas del tamaño proporcional al grupo. La visualización debe ser clara las letras de cada palabra deben ser grandes y delineadas. La ilustración de un canto no puede ser hecha con recortes de revistas, periódicos, lecciones bíblicas o dibujos. Las ilustraciones explican mensaje contenido en el canto.

Las competencias sobre cual grupo canta mejor o en la voz mas fuerte dan al los niños gozo y felicidad, el aprendizaje directo esta estrechamente enlazado con las competencias y ofrecen una gran oportunita para la participación activa de los niños.

Los ujieres cantando y gesticulando congeladamente exageradamente inspira a los niños a participar en la música. Recuerda que los niños son imitadores.

Los descansos físicos son necesarios de acuerdo a la regla fundamental de Jesús, La música ofrece la oportunidad para un descanso y cantos con acciones son ideales para este.

## SUGERENCIAS

La variedad continua durante un programa es bastante importante, por lo que diez minutos es el límite para cada espacio musical es preferible no contar más tiempo del que corresponde al límite de atención de los niños, las reglas de 1x1, un canto o lon en cada espacio de música es suficiente.

Los cantos para niños deben ser seleccionados con cuidado: nunca letras para adultos o demasiados simbólicos. Los niños piensan literalmente y son crédulos, algunas veces salen de la iglesia con ideas doctrinales equivocadas recibidas mediante cantos no aptos para ellos.

Por ejemplo los niños se encuentran difíciles las palabras del canto

“Solo Dios hace el hombre feliz”

en la estrofa:

“La vida es nada,

Todo se acaba

Solo Dios hace

Al hombre feliz”

Para un niño este coro no habla de felicidad sino de tragedia y del final de todo

lo hemos cambiado, y espero a que al autor le guste nuestra versión:

“Solo Dios hace al niño feliz

Cristo te ame,

El te ayuda,

Solo Dios hace

Al niño feliz”

Otro ejemplo la línea del coro: “La vida vieja ya he dejado”. No la entienden.

Un niño en la ciudad de México cantaba en l himno nacional, insistiendo

vehementemente en que tenia razón cuando entonaba, “al sonoro rugir del camión”.

Naturalmente tenia mucha mas experiencia de camiones que de cañones.

Si deseas usar un canto que tiene un buen ritmo para niños pero su letra no es de todo satisfactorio, los encargados pueden adaptar el campo escribiendo una nueva letra acorde al tema que requieren para un determinado programa.

#### APLICACIÓN:

Visualiza en hojas de buen tamaño un canto infantil con letras grandes y colores vivos. Ilústralo con recortes o dibujos acorde a su letra o mensaje

Piensa un canto que pueda ser útil como un descanso físico visualizado e ilustrado. En la hoja parte escribe sus movimientos posiblemente tendrás que inventarlos.

Piensa en un canto para adultos cuya melodía o ritmo te agrade bastante. Adáptalo o escríbele una letra niño-céntrica Visualízalo e ilústralo.

## 10. CUADERNOS DE TRABAJO

Cada niño debe llevar su propio cuaderno de trabajo ya sea como de ejercicios que se realicen dentro o fuera de la clase. Estos cuadernos pueden ser comunes o puede idearse y mandar mimeografiar su propio cuaderno con las tareas que van a realizarse durante el año o semestre.

Nota: En cuanto a los niños menores en el salón de clase, sólo se entregaran al final del año así habrá mas organización.

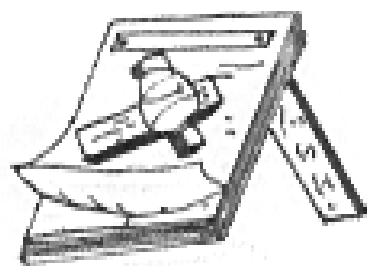

## 11. CUADROS

Si no quieres hacer uso del Fanelógrafo o del tablero para la ilustración Bíblica puede hacerlo a través de cuadros en grande pliegos de cartulina, u otro papel o con lápices de colores, temperas, crayolas, tizas, de colores etc. También si desea guardar cuadros para otras ocasiones puede hacer un soporte de madera para colocarlos allí. Estos soportes facilitan dictar la clase Bíblica con cuadros.

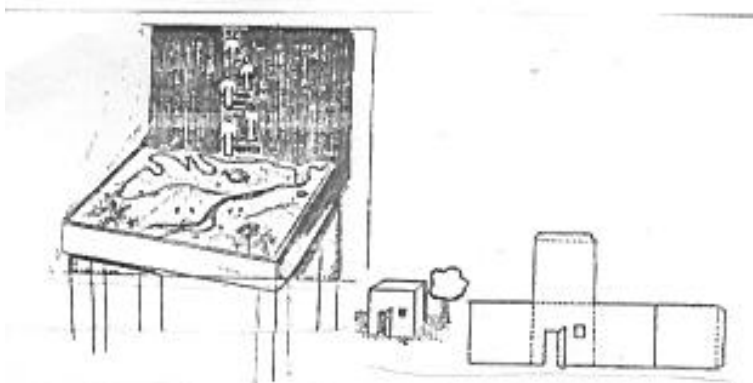

## 12. MESA DE ARENA:

Es una mesa baja con una baranda, con arena o aserrín adentro se transforma en la verdadera escena de la lección de la imaginación activa de los niños pequeños. Efectuamos la transformación con árboles (ramitas) y peñas (piedras) se hacen montes valles y caminos en la arena. Un espejo con las orillas enterradas llega ser un lago.

Papel azul hace ríos y lagos muy bonitos. Bloquecitos de madera, cajitas etc. Pueden servir da casa. Las figuras que vienen en las ayudas visuales para los fanelógrafo pueden reforzarse con cartón, dejando sobresalir una punta para meterla en la arena y se puede mantener de pie.

Para cualquier lección se pueden usar muñequitos de palo vestidos al estilo oriental. Vista usted. Una docena de muñequitos y tendría con que enseñar a los niños de una forma real.



Es bueno tener una tapa para la mesa de arena (aunque algunas ya vienen con tapa) para que los niños no tengan la tentación de jugar fuera del tiempo al lado de adentrarse podrá forrar con franela azul y servirá de cielo cuando esta abierta.

### 13. LA CAJA DE SECRETOS:

Este método, como los demás visuales es para dar tres dimensiones al cuadro, o sea profundidad tanto como anchura y altura, se usa arma en caja de zapatos, u otra semejante: El fondo para la caja se pinta o se paga la figura. Y en el extremo contrario se abre un agujero que sirva de ventanilla. La fibra del personaje debe sobresalir pegándola a distancia el fondo que ya sea preparado. Se tapa la caja con papel de seda de colores (no transparente) según la escena del día y el momento. Eje. Papel oscuro para noche, papel rojo o amarillo para el día.

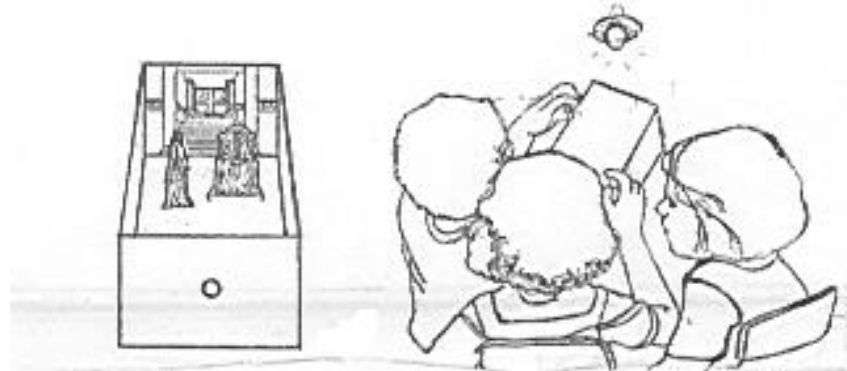

Después de relatar la lección se les permite a los niños verla uno por uno, mirando por la ventanilla y teniendo la tapa hacia la luz.

Mantenga el aire de misterio que tanto les encanto a los niños. No dejando decir lo que vea hasta que todos lo haya visto. Este modo es bueno para los niños pequeños.

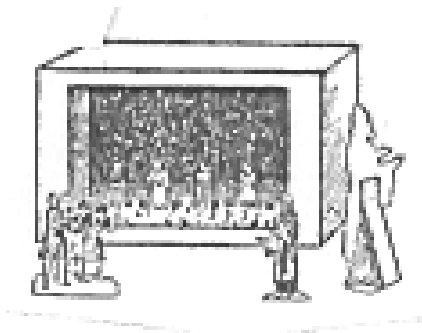

### 14. CASA CAJA:

Este método es parecido a la caja de secretos en que las figuras se pegan en una caja de zapatos, u otra semejante, se pone la caja de costado, sin su tapa, para que sea una casa de muñecas. Si se puede empapelarla usando un color claro. Las figuras se pegan de la manera descrita para caja de secretos: A una escena exterior podrá presentarse así únicamente cambio de las figuras la mima caja puede servir varias veces

repetida. Lo más práctico para la caja de secretos y la casa es pasar las figuras en un cartón que sirva de fondo falso y se cambia fácilmente si estropear las figuras.

## 15. OBJETOS NATURALES

La forma más sencilla de la lección objetiva es presentar el objeto natural llamando la atención a sus características y dando su aplicación a lo espiritual.

Cristo lo usa señalando los lirios, los campos blancos, las redes, el yugo etc.

De la forma más natural él usaba lo que estaba a la vista de sus enseñanzas.



## 16. OBJETOS ALEGORICOS:

Representamos una cosa con otra. Por ejemplo hacemos un corazón de papel y representamos el pecado con él. Una mancha en él damos significado a los colores y los usamos en el desarrollo de la lección. Una cruz puede representar la muerte expiatoria de Cristo, o la salvación.

## 17. EXPERIMENTO CON OBJETOS:

El realizador experimenta con objetos, es un método que les gusta a los alumnos de toda edad, se usa con buenos resultados en cualquier clase unida. Muchos de las profecías de Ezequiel se presentan de esta manera. Ejemplo:

Con un imán levanta una aguja aunque esté enterrada, porque es el mismo material. Pero el palito que es de otro carácter no responde al llamamiento del imán. Solamente los cristianos verdaderos serán arrebatados cuando venga Jesús.

Un hilo negro, fácil de romper, se usa para sujetar las manos de un niño, dándole bastantes vueltas a las muñecas hasta que sea imposible romperlo. Esto ilustra el poder de los hábitos malos. El cortarlo con tijeras muestra como Cristo nos libra. Juan 8: 34

### REGLAS PARA SU USO:

Permita usted que el niño toque el objeto y tome parte en la demostración cuando sea práctico. Así lo recordará más y el niño pequeño aprende mucho por el tacto.

Evite Ud. Que se muy complicada la lección en los muchos detalles puede perderse el pensamiento principal.

Evite los trucos, porque todos se ponen a pensar en como lo habrá hecho y el mensaje, y la aplicación viene a ser de poca cosa y de poco interés. Tal resultado es un fracaso porque nuestro propósito no es entretener sino hacer más claras y comprensibles las verdaderas espiritualidades. Sin embargo hay unas buenas lecciones químicas que pueden usarse con mucho provecho.

No permita que los alumnos vean los objetos antes de la presentación de la lección.

## VENTAJAS DEL METODO

No requiere talento artístico. Cualquier persona puede hacerlo.

Hay variedad infinita en las lecciones. Se mantiene así el interés de los alumnos

Puede usarse sin mucho gasto económico

Puede usarse con alumnos de todas las edades

Sigue el principio pedagógico de hacer uso de lo conocido para enseñar lo desconocido

**18 RETROPROYECTOR.** Es un tipo de proyector que no necesita ni película ni transparencias. Reproduce directamente de la página cualquiera cosa que cava dentro de su área de reproducción por lo general se utilizan hojas de acetato para escribir. UD. Puede realizar con anticipación dibujos para la lección con diferentes colores ya que estos son también reflejados por Retroproyector.



## 19. FRISOS

Es uno de los elementos más prácticos dentro de la enseñanza ya que su uso y elaboración son muy sencillos. Se presentan clases en evangelismo infantil, reuniones en hogares, etc.

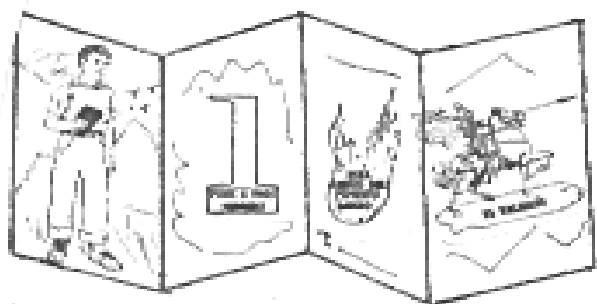

Se toma la serie deseada y se arma en páginas por escenas. Si no tiene los dibujos adecuados. Usted puede armarlos de diferentes recortes de revistas, periódicos, historietas, etc.

Arme el fondo completando totalmente la hoja ya sea totalmente la hoja ya sea en colores o con fondos que usted pueda conseguir, arme una buena escenografía para realzar aun más la figura.

Lo ideal sería que usted, realce la figura, colocando el respaldo un cartón grueso o espuma delgada. Esto dará mejor visión de la escena.

Procura que el plegable no pase de 6 hojas es mejor que continúe la historia en otro friso, así lo hará mucho más interesante.



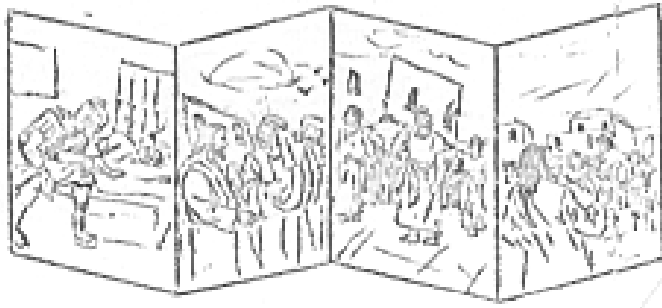

Organice sus frisos por temas o unidades y archívelos podrán ser utilizados luego. Consérvelos en buen estado. No permita que los niños los rayen o destruyan

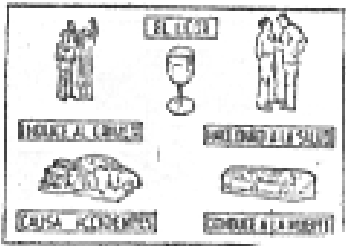

## 20 BOSQUEJO PARA LA LECCION:

Es importante la variedad que tengamos en nuestras lecciones, estas se pueden presentar de diversas maneras una de ellas seria presentándolo en un cartel. Como podemos observar en la ilustración.

## 21. CAJA PARA ESCENAS:

Se preparan las figuras como el rollito de cuadros pero sin los palos. Se hacen dos cortes en el fondo de una caja para que entre y salga el papel en que están pegadas las figuras, jalándolo de un lado para otro y mostrando una escena a la vez. La caja sirve de marco para el cuadro.

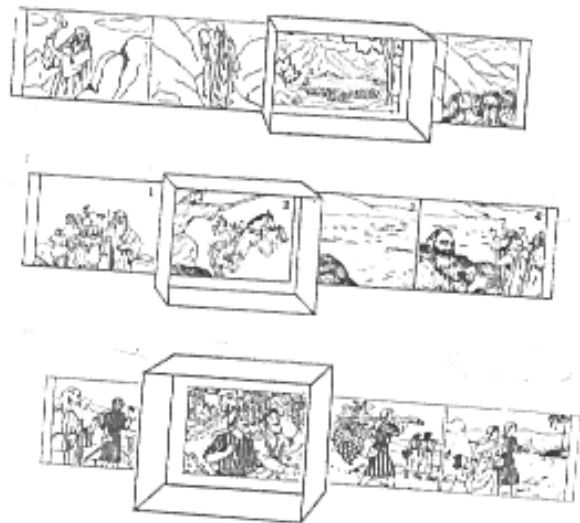

## 22. CUADROS PARA ADORNAR EL AULA.



Queremos que cada día el aula sea más atractiva. Elabore sobre cartulina cuadrados de flores, pájaros, niños, animales, aun escenas Bíblicas que sirven para ilustrar rol amor de Dios.

Explique el cuadro que se coloca en el día.

Armoniza bien usted. Sus colores. Esto es de primera de importancia al trabajar en cartulina debe haber bastante contraste entre el fondo y el cuadro que esta pegados en el para que la figura resalte. Pruebe antes de pegar todos los distintos colores al ver cual queda mejor.

Queremos que cada día el aula sea más atractiva. Elabore sobre cartulina cuadrados de flores, pájaros, niños, animales, aun escenas Bíblicas que sirven para ilustrar rol amor de Dios. Explique el cuadro que se coloca en el día.

## 23. CAJA DE ARENA:

Consiga una caja de cartón resistente y acorte su altura. Pegue con cinta los vértices y bordes y llene luego la caja con arena fina y suave o aserrín. Usted, puede colocar en la arena un espejito o papel celofán azul para representar el mar, un poco de esfuerzo e imaginación no le será difícil surtir con economía una cajita de arena útil y atractiva.



Modo de hacer la figurita con alambre.

Modelo de la figura de alambre. Se puede vestir con papel.

La cabeza se puede hacer con papel o masa.

Modelo de la cajita de arena y como se puede preparar una escena.

## 24. TABLERO:

- a. Si usted esta enseñando, puede escribir los factores más importantes para enfatizar los puntos sobresalientes, tales como nombres, fechas, títulos, etc.
- b. Usted puede dibujarla historia bíblica en el tablero, con diferentes tizas de colores.
- c. Pude usarlo para un repaso.
- d. Usted puede hacer bosquejos, diagramas, cuadros hipnóticos, etc.
- e. Usted puede dibujar cuadros de la vida real.
- f. También puede utilizarlo para un esquema con frases cubiertas, como lo muestra el dibujo:
- g. O para colocar un esquema con tiras dobladas como lo muestra el dibujo:
- h. Los movimientos de la mano del maestro en el tablero atraen la a tensión de los alumnos.
- i. Usa una letra clara, entendible.
- j. Lo mismo que tizas de colores vivos
- k. Practica diferentes clases de dibujos y esquemas en el tablero para perfeccionarse en el uso de este.
- l. El tablero debe estar al nivel de la estatura del niño
- m. La mejor forma de fabricar un tablero de pared o sea de pizarra esmaltada con cemento



## 25. MEMORIZACION:

Debemos enseñarle a los niños versos Bíblicos par aquellos memoricen ya que el Espíritu Santo le recordara estos versos, en cada situación a la que tenga que enfrentarse durante toda su vida. Además los niños aman la memorización de versos bíblicos. Siempre escoja un ve5so que vaya de acuerdo con la lección Bíblica ya que este sirve para reforzar el fin de la lección.

Permita que el verso sea real en usted, enseñe el verso bíblico con tu respectiva preferencia.

“Jehová es mi pastor, nada me faltara Salmo 23.1”

Usted puede enseñar el verso bíblico, utilizando cuadros representativos del verso como este:

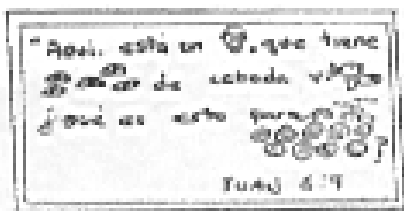
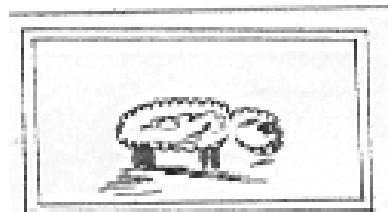

También puede utilizar el tablero o una cartulina para enseñar el verso con palabras y dibujos como estos:

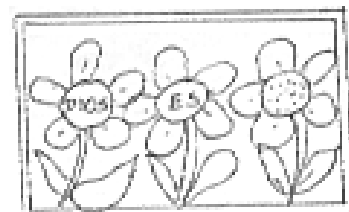

Otro método es usando el franelógrafo para enseñar el verso Bíblico con figuras especiales.

También es un método muy práctico enseñar el verso en grupo, por ejemplo usted puede colocar a los niños en fila para que cada uno diga unas palabras del versículo según el orden en que vayan las palabras del verso bíblico. Y según el lugar que ocupe el niño en la fila.

Al comienzo del ejercicio se hará en forma lenta y luego se aumentara su velocidad, con el fin del que el niño pueda memorizar lo más rápido posible.

Una forma que daría oportunidad a los niños de estar muy activos, seria repitiendo el verso y al mismo tiempo representándolo con acciones

Un método mas es de poner cada palabra del verso bíblico en un cuadro hecho en cartulina u otro material y colocados en diferentes lugares del salón de clase para que los niños en una fila vayan caminando al contorno del salón y repitiendo cada palabra del verso.

Para los niños mayores usted puede dejarles como tarea que cada niño memorice un verso bíblico, que comience por una letra del alfabeto. Esto lo puede hacer en orden alfabético. Ej.: José puede memorizar un verso que comiencen por la "B", etc.

Otro método para niños mayores puede ser de que el niño voluntario, o el que usted escoja, pase al frente y simule que esta triste, entonces, los demás niños del grupo deben decorar de memoria un verso bíblico en el cual Dios hable o de alguna consolación en cuento a la tristeza: Y así puedan pasar varios niños al frente y representar alguna actitud especifica par que los demás niños del grupo recuerden algún verso bíblico relacionado con la situación que se esta representando.

Memorizar las escrituras es la forma que Dios usa para que su palabra quede grabada en nuestra mente y voy a los profundo de nuestros corazones.

Otras ideas importantes acerca del ejercicio de memorización pueden ser de memorizar los diez mandamientos, el padre nuestro, las bienaventanzas, los libros de la Biblia en su orden, etc.