

# PROGRAMA PARA ESCUELA DOMINICAL

## PRINCIPIANTES

8 - 9 AÑOS

Ministerios Infantiles y Adolescentes  
Misión Panamericana de Colombia

### DURACION DOS AÑOS

*ELABORADO POR: MARIA SILVA M.*

**M.I.A**

**MINISTERIOS INFANTILES Y ADOLESCENTES**

## **NUESTRA VISION**

Ser un ministerio integral y solidó comprometido en el cumplimiento de la gran comisión con niños y adolescentes en Colombia y en todas las naciones

“Id y haced discípulos....” Mateo 28: 19-20



## **NUESTRA MISION**

M .I. A. Busca apoyar a la iglesia de Jesucristo promoviendo la visión de Dios por medio del evangelio, alcanzando a cada niño y adolescente, para guiarlos a una estrecha relación con Dios, siendo formados por el Espíritu Santo y capacitándolos integralmente para lograr el propósito que Dios tiene en sus vidas

## **Nombre del Maestro**

---

*Edición Revisada, Octubre 2010*

# PRINCIPIANTES DE 8 Y 9 AÑOS

## ¿COMO ES UN NIÑO DE OCHO Y NUEVE AÑOS?

**FISICAMENTE** Es realizador, tiene un buen control sobre sus músculos, tiene mucha energía que debe ser bien aprovechada.

**MENTALMENTE** Tiene buena memoria y mucha imaginación. Les gustan las historias de héroes que hacen cosas fantásticas. Aún no entienden bien el lenguaje figurativo y si se usa debe explicárseles.

**EMOCIONALMENTE** Es muy sensible, le gusta ser aprobado por las personas que el respeta, es cooperador, le gusta ver su salón bien adornado y limpio.

**SOCIALMENTE** Le gusta jugar con otros niños pero de su mismo sexo.

**ESPIRITUALMENTE** Es discriminador, sabe distinguir entre lo correcto y lo equivocado, tiene conciencia del pecado; por eso ven como una necesidad aceptar a Cristo.

### DESARROLLO FISICO

- La mayoría tiene un buen sentido del balance
- Utilizan los elementos de estudio correctamente
- Les gusta hacer maromas
- Aprenden a vestirse correctamente

### DESARROLLO SOCIAL Y EMOTIVO

- Les gusta tener compañeros de juego del mismo sexo
- Clasifica sus amistades
- No les gusta la crítica o el no triunfar
- Es común que acusen o culpen a otros
- Piensan más en ellos mismos que en otras personas
- Tienen mucha necesidad de cariño y atención
- Para ellos algo es “BUENO” o “MALO” dependiendo de la aprobación o desaprobación de padres o maestros
- Comienza a desarrollar sus valores éticos como la honestidad
- Comienzan a desarrollar un sentido de humor y gozan con historias sencillas, canciones y adivinanzas
- Comienza a sentir la presión del grupo.

### DESARROLLO INTELECTUAL

- Hablan y expresan sus ideas
- Hablan entre sí sobre ellos mismos y sus familias
- Pueden prestar atención por más tiempo
- Les gusta las historias de aventuras y emocionantes

## COMO ENSEÑARLES

De manera amena y emocionante

Usar visuales bien elaborados

Hacer dramatizaciones.

Llave: actividad descrita, demostrada, vivida, se deben escoger historias donde los pasajes eran muy activos. Pueden memorizar fácilmente versículos; por su buena memoria, se debe motivar a memorizar la palabra. Les impresiona el valor, la fuerza y la aventura de los héroes. En esta edad se forman hábitos estables como: Ofrendar, congregarse, orar, estudiar la palabra.

Se afician a la lectura. El maestro debe tener paciencia hasta que todos encuentren una cita dada por él.

Los niños de esta edad aprenden más a través de sus sentidos, viendo, oyendo y haciendo, ellos necesitan ver, coger y hacer las cosas que inquieten su curiosidad.

Como a esta edad ellos están aprendiendo a leer, interesantes y apropiados libros, al nivel de su vocabulario, son más apropiados que cualquier otra enseñanza que reciban.

El profesor debe ayudar a estos a salir adelante en sus problemas reales. La Biblia puede ayudarles en esto, siempre y cuando ellos sean dirigidos en como la Biblia se relacione con su mundo.

Una historia dramatizada o pantomima son excelentes métodos para ayudar a los niños a hacer esta relación.

Cuando el profesor ora, puede hacerlo de tal forma que el muestra al niño como orar natural y sinceramente.

Algunas veces los conceptos que fácilmente entienden los niños mayores, son toda una dificultad para que el niño de esta edad los pueda aceptar.

Es mejor concretar explicaciones de eventos bíblicos y dejar las ideas abstractas para niños de edad más avanzada.

Es importante aprender el arte de saber hacer preguntas y tratar de eliminar preguntas que puedan ser contestadas en una palabra como si, o no, Dios o Jesús. Es mejor usar preguntas como “por qué”, “como”, que requieren que el niño piense.

También es importante que el profesor estudie la lección bíblica con el fin u objetivo de ella en la mente. El énfasis de la lección enfoca su atención en la necesidad del niño, un problema que debe ser resuelto o una pregunta que debe ser contestada.

El contenido bíblico guía al niño a encontrar la solución.

## LO QUE LOS NIÑOS DE 8 Y 9 HACEN

Cantan

Leen

Presentan dramatizaciones

Usan Visuales

Contestan preguntas

Hablan

Hacen preguntas

Trabajan en sus tareas

Miran a los visuales del profesor

Recolectan la ofrenda  
Celebran cumpleaños  
Hacen actividades artísticas  
Oran  
Componen música  
Discuten  
Memorizan la Biblia  
Escuchan al profesor  
Grababan casetes

### **LO QUE HACE EL PROFESOR**

Cuenta historias  
Dirige las canciones  
Muestra visuales  
Lee  
Habla,  
Escucha a los niños  
Ora  
Prepara todos los audiovisuales  
Contesta preguntas

### **LOS FACTORES SON ÚTILES PARA CONSTRUIR CONCEPTOS.**

Que factores cree que podrán ayudar a los niños para comprender los siguientes conceptos?

Que es pecado  
Quien es Dios  
Quien es el Señor Jesús  
Que es la salvación  
Quien es un cristiano  
Como debe vivir un cristiano.

El proceso de aprendizaje preferencial del lóbulo izquierdo	El proceso de aprendizaje preferencial del lóbulo derecho
Progresión lineal, lógico Unifica las partes fragmentadas hasta completar el conjunto Analítico Prefiere el silencio Prefiere la luz fuerte Prefiere un diseño formal (escritorio-mesa)	Puede ver el cuadro completo Toma un conjunto completo y lo fragmentada Global Prefiere algo de sonido Prefiere la luz tenue Prefiere un diseño informal (piso – cama)

## AMANDO A NUESTROS NIÑOS

### EL QUE BUSCA LOS HECHOS

Aprende mejor cuando se le presenta hechos y datos concretos

Le gusta la instrucción programada, competencia, conferencias objetivas y exámenes

Prefiere aprender hechos, información objetiva... blanco y negro.

### EL HACEDOR

Aprende mejor “haciendo”

Le gusta involucrarse activamente en el proceso de aprendizaje y aprende mejor cuando su cuerpo está involucrado en el aprendizaje.

Prefiere un ambiente, hacia la acción para el aprendizaje.

### EL QUE APRENDE POR EL TACTO

Aprende mejor cuando puede palpar o toca

Le gusta los manipulativos y enseñanza que involucra las “manos a la obra” prefiere el aprendizaje del tacto.

### EL VISUALIZADOR

Aprende mejor cuando puede visualizar.

Le gusta las ayudas visuales, fotos, gráficos con letra o palabra en conjunto

Prefiere un ambiente quieto para el aprendizaje.

### EL HABLADOR

Su mejor forma de aprendizaje es audible

Le gusta escuchar y hablar y necesitar las dos cosas para completar el ciclo de aprendizaje.

Prefiere el sonido en el ambiente.





### **EL QUE VISUALIZA**

Sonríe

Haga contacto visual

Use notas, tarjetas de cumpleaños, gráficas de asistencia



### **EL HABLADOR**

Asegúreles verbalmente

Permita que ellos se expresen (hablen) y tu escuchas

Hable con ellos



### **EL QUE APRENDE POR EL TACTO**

Tocar su hombro como en cariño

Permite que tu presencia física esté a su lado.

Abrazar con cariño



### **EL HACEDOR**

Haga actividades con ellos

Permita que hagan cosas para otros

Deles oportunidades positivas para HACER las cosas como parte de su aprendizaje y afirmarles en sus HECHOS



### **EL BUSCADOR DE HECHOS**

Deles oportunidades para hacer las cosas objetivas y como pueden estar encargados de la cartelera de asistencia, etc.

Proveer oportunidades para involucrarles en competencias de conocimiento y alabarles por su buen trabajo

Haga juegos como "Naipes Bíblicos" y no estar sorprendido de que quizá te ganen en el juego.

## **MODELO DE UNA HORA TOTAL DE CLASE**

### **BIENVENIDA 5 MINUTOS**

Oración por los niños que estén cumpliendo años, peticiones y testimonios.

### **LECTURA DE LA BIBLIA 5 MINUTOS**

Se leerán 5 a 7 capítulos seguidos

### **PREPARÁNDONOS PARA LA LECCIÓN BÍBLICA 5 MINUTOS PRETRABAJO**

Sobre una mesa usted puede colocar varias de las cosas que Dios creó. Tales como flores, mariposas disecadas, una fruta, una rama de una planta, cuadros del sol, estrellas, luna, mar, animales, etc.

Para que los niños puedan observar la creación de Dios. Permita que ellos hagan preguntas.

### **NARRACIÓN DE LA HISTORIA BÍBLICA 20 MINUTOS (audiovisuales)**

### **ADORACIÓN 3 MINUTOS**

Tiempo de adoración para darle las gracias al Señor por todo lo que ha creado tan perfecto.

### **APRENDIENDO EL VERSO DE MEMORIZAR 10 MINUTOS**

Usted puede construir un gran telescopio con cartulina y papel celeste. En la base más grande del telescopio puede colocar algunas estrellas, la luna y las palabras del verso a memorizar. Para que cada niño pueda observarlo y repetir las palabras del verso.

### **POR QUÉ DIOS CREO EL MUNDO ' 3 MINUTOS CONVERSACIÓN GUIADA**

Con esta pregunta surgirán muchas inquietudes en el niño. Este es un tiempo para que ellos piensen. Luego diríjales al texto bíblico, Dios creo el mundo tan precioso para que cuando el niño, niña, hombre o mujer lo viera, le diera alabanza a Dios, le honráramos con nuestra forma de vivir y le conociéramos como único Dios.

### **APLICACIÓN DE LA LECCIÓN 5 MINUTOS**

En que momentos podremos alabar a Dios? Muestre a los niños algunos cuadros de la vida diaria en que ellos podrán alabar a Dios con su comportamiento.

### **REFLEXION**

### **TRABAJO MANUAL TIEMPO RESTANTE DE LA CLASE**



## ESTRUCTURA DEL CURRÍCULO

### TEMAS DOCTRINALES GENERALES

#### RAICES DE FE 1 y 2

#### ANTIGUO TESTAMENTO

Recuerde que a esta edad ellos están aprendiendo a leer, permita que lean cosas interesantes y apropiadas, al nivel de su vocabulario. El profesor debe ayudar a estos a salir adelante en sus problemas reales. La Biblia puede ayudarles en esto, siempre y cuando ellos sean dirigidos en como la Biblia se relacione con su mundo.

En esta edad son muy dados a las historias permita que ellos descubran, interpreten y desarrollen las historias del Antiguo Testamento de una manera practica y muy divertida. No deje escapar ningún suceso sin aplicar las doctrinas básicas para que ellos aprendan, que a través de los sucesos del Antiguo Testamento podemos entender el plan claro de Dios para la humanidad y para nuestras vidas.

Tenga en cuenta que a esta edad ellos están muy abiertos a conceptos ya sean buenos o malos llévelos a entender como Dios puede utilizarlos desde esta edad para cambiar el mundo. Que ellos sean influencia para otros y no que otros los influyeran a ellos. Jeremías 15

Se tendrán también días especiales donde él ira entendiendo mas ampliamente lo que Dios desea de nosotros por esto se han diseñado **clases misioneras que se darán cada ultimo domingo del mes**, enfatizando la necesidad de las misiones, y otros días especiales como son semana santa, vacaciones, mes de la biblia, los dos reinos, navidad

**Se Empezara a leer la Biblia en una forma ordenada por capítulos todas las clases. Prepare la lectura y no se detenga en explicaciones, porque el tiempo es limitado en la clase. Por ningún motivo corte esta lectura el propósito es leerla en dos años.**

**Los SALMOS se leerán en casa es realizara un proyecto para la debida lectura, los PROVERBIOS cada niño lo deberá leer con el día calendario del mes**

**Los repasos** son elaborados con el fin de evaluar lo aprendido en las clases anteriores, además es un tiempo especial para ministrar a cada niño, permita que el Espíritu Santo le guie en ministrar áreas específicas. Es un tiempo el cual se debe aprovechar al máximo. Sea muy creativo en este tiempo y dele toda la importancia necesaria. Cree un ambiente adecuado. Por ninguna circunstancia permita interrupciones. Si es necesario coloque un letrero para que no interrumpan la ministración.

Un este tiempo se tendrá un pequeño espacio para celebrar los cumplamos de los niños cada primer y segundo semestre, las fechas ya están establecidas en el curriculum. Trate de preparar todo con anticipación, permita que los padres participen en esta celebración aportando bombas, refrigerios, ayudar a decorar el salón el día antes, etc.

Se realizaran pequeños concurso de memorización, los libros de la Biblia, estimule a los niños a memorizar la Palabra de Dios, haga ver la importancia constantemente de aprender a memorizar la Palabra de Dios, Tenga una tabla de premiación para este concurso

#### **LECCIONES MISIONERAS**

LA VENTANA 10/ 40

JUAN WESLEY

TI FAM

YO ME ATREVO

MISIONES MUNDIALES

#### **DÍAS ESPECIALES**

SEMANA SANTA

LOS DOS REINOS

MARAVILLAS DE LA BIBLIA

VACACIONES EN LA FINCA

SERIE SOBRE NAVIDAD

## PRINCIPIANTES 8 A 9 **PRIMER AÑO**

FECHA	TEMA	LECCION	OBJETIVO	RECURSOS
ENERO	<b>RAICES DE FE</b>  <b>ANTIGUO TESTAMENTO</b>	LECCION 1 DIOS HIZO TODO CON PALABRAS	Dios le hablo al universo para que existiera. Revelar el principio que se encuentra a través de las escrituras de que el poder de Dios esta en su Palabra	Dramatización Un profesor disfrazado Decorar el salón con laminas de la creación (sol luna estrellas, arboles animales etc.) Laminas Fotocopia para trabajar Ejercicio espiritual Cartelera con versículo para memorizar , Libros de la Biblia  <b>PLAN LECTOR</b> Lectura de la Biblia Antiguo Testamento Génesis 1 y 2
ENERO		LECCION 2 ADAN PERDIÓ TODO	El pecado separa al hombre de Dios. El hombre tiene voluntad propia para escoger. Elegir el pecado es hacer algo deliberadamente contra la voluntad de Dios	Narración grabada Caja de escenas Laminas Fotocopia para trabajar Ejercicio espiritual Cartelera con versículo para memorizar Libros de la Biblia  <b>PLAN LECTOR</b> Lectura de la Biblia Antiguo Testamento Génesis 3 al 5
ENERO		LECCION 3 EL SACRIFICIO CORRECTO	Para agradar a Dios hay que hacer las cosas a su manera	Caja de arena Narración Laminas Fotocopia para trabajar Ejercicio espiritual Cartelera con versículo para memorizar Libros de la Biblia  <b>PLAN LECTOR</b> Lectura de la Biblia Antiguo Testamento Génesis 6 al 8

ENERO	<b><i>DIA MISIONERO LLEVANDO LUZ A LAS NACIONES</i></b>	VENTANA 10/40 LECCION 1 EL BARQUITO RECUPERADO	Ver como Cristo nos ama y ha dado un precio muy grande por nosotros	Cartulina para laminas Un Barquito  <b><i>PLAN LECTOR</i></b> Lectura de la Biblia Antiguo Testamento Génesis 9 al 11
FEBRERO	<b><i>ANTIGUO TESTAMENTO</i></b>	LECCION 4 EL HOMBRE QUE CAMINO AL CIELO	Dios desea tener compañerismo con el hombre, el compañerismo si es posible. Enoc era un hombre común y corriente. Dios desea tener una comunión íntima con el hombre	Lección objetiva (ver los elementos en la lección) Laminas Fotocopia para trabajar Ejercicio espiritual Cartelera con versículo para memorizar Libros de la Biblia  <b><i>PLAN LECTOR</i></b> Lectura de la Biblia Antiguo Testamento Génesis 12 y 13
FEBRERO		LECCION 5 NOE PREDICADOR DE LA JUSTICIA	Los malos serán juzgados Dios ama al hombre Noé advirtió por muchos años a la gente para que se arrepintieran de su maldad, pero solo Noé fue hallado justo	Lección objetiva (ver los elementos en la lección) Drama Laminas Fotocopia para trabajar Ejercicio espiritual Cartelera con versículo para memorizar Libros de la Biblia  <b><i>PLAN LECTOR</i></b> Lectura de la Biblia Antiguo Testamento Génesis 14 al 17
FEBRERO	<b><i>ANTIGUO TESTAMENTO</i></b>	REPASO LECCIONES 1 AL 5	Evaluar lo visto en las clases anteriores Concurso sopa de letra gigante Tiempo de ministración Premiación por concursos de memorización	cartulina Juego de Noé (ver los elementos en la lección 5 pagina. 33)) Premio para la memorización  <b><i>PLAN LECTOR</i></b> Lectura de la Biblia Antiguo Testamento Génesis 18 al 20

FEBRERO	<b><i>DIA MISIONERO LLEVANDO LUZ A LAS NACIONES</i></b>	VENTANA 10/40 LECCION 2 EL BARRIL DE ALBERTO	La historia de un pequeñito que por su gran valentía recibió una gran recompensa	Cartulina para Laminas Fotocopia para todos de alguna de las laminas Colores para trabajo manual  <b><i>PLAN LECTOR</i></b> Lectura de la Biblia Antiguo Testamento Génesis 21 al 23
MARZO	<b><i>ANTIGUO TESTAMENTO</i></b>	LECCION 6 LA PODEROSA TORRE DE NIMROD	El pecado trae confusión y ansiedad No es la voluntad de Dios que estemos en las manos de Satanás, el cual no tiene ninguna misericordia. Fue el corazón amoroso de Dios, el que lo motivó a cambiar las lenguas de la gente. Para dispersarla.	Drama Un Nimrod disfrazado Caja de escenas Laminas Fotocopia para trabajar Ejercicio espiritual Cartelera con versículo para memorizar Libros de la Biblia  <b><i>PLAN LECTOR</i></b> Lectura de la Biblia Antiguo Testamento Génesis 24 y 25
MARZO		LECCION 7 DIOS ENCUENTRA UN SOCIO DE LA FE	Dios llama a su pueblo a la obediencia Dios siempre hará por su pueblo, tanto como su pueblo le permita	Narración dramatizada Caja de sorpresa Laminas Fotocopia para trabajar Ejercicio espiritual Cartelera con versículo para memorizar Libros de la Biblia  <b><i>PLAN LECTOR</i></b> Lectura de la Biblia Antiguo Testamento Génesis 26 al 28
MARZO	<b><i>ANTIGUO TESTAMENTO</i></b>	LECCION 8 SARA, MUJER DE PACTO	La fe trae las bendiciones abundantes de Dios Dios premia la fidelidad y la obediencia. La fe le permite a Dios hacer su voluntad en nuestra vida	Drama Una Sara disfrazada Caja de secretos Laminas Fotocopia para trabajar Ejercicio espiritual Cartelera con versículo

				<p>para memorizar Libros de la Biblia</p> <p><b>PLAN LECTOR</b> Lectura de la Biblia Antiguo Testamento Génesis 29 al 31</p>
MARZO		<p>LECCION 9 EL HIJO DE FE DE ABRAHAM</p>	<p>Dios guarda su Palabra La fe siempre toma la verdad de la Palabra de Dios y la declara como si fuera un hecho las convierte en una realidad palpable</p>	<p>Lectura Bíblica Laminas Fotocopia para trabajar Ejercicio espiritual Cartelera con versículo para memorizar Libros de la Biblia</p> <p><b>PLAN LECTOR</b> Lectura de la Biblia Antiguo Testamento Génesis 32 al 35</p>
MARZO	<p><b>DIA MISIONERO LLEVANDO LUZ A LAS NACIONES</b></p>	<p>VENTANA 10/40 LECCION 3 COMO YO PUEDO DAR</p>	<p>La vida real de una familia que decidió darlo todo para amor a la obra del nuestro Señor Jesucristo</p>	<p>Cartulina para laminas Proyecto para recoger ofrendas víveres y ropa</p> <p><b>PLAN LECTOR</b> Lectura de la Biblia Antiguo Testamento Génesis 36 al 38</p>
ABRIL		<p>REPASO LECCIONES 6 AL 9</p>	<p>Evaluar lo visto en cada clase anterior a través de un Concéntrese. Tiempo de Ministración Premiación por concursos de memorización</p>	<p>Concéntrese Cartelera de premiación Premio para la memorización</p> <p><b>PLAN LECTOR</b> Lectura de la Biblia Antiguo Testamento Génesis 39 al 41</p>
ABRIL	<p><b>SEMANA SANTA</b></p>	<p>LA CRUCIFICCCION</p>	<p>Recordar las escenas del calvario, el sufrimiento de Jesús en la cruz Y que por amor el lo hizo por cada uno de nosotros</p>	<p>Cartulina con laminas Fotocopias con el tema para reflexionar</p>

				<p><b>PLAN LECTOR</b> Lectura de la Biblia Antiguo Testamento Génesis 42 y 43</p>
ABRIL	<b>SEMANA SANTA</b>	LA RESURRECCION	Como por su resurrección tenemos entrada libre en el reino de los cielos y Jesús gano la batalla contra la muerte	<p>Cartulina con laminas Fotocopias con el tema para reflexionar</p> <p><b>PLAN LECTOR</b> Lectura de la Biblia Antiguo Testamento Génesis 44 al 46</p>
ABRIL	<b>DIA MISIONERO LLEVANDO LUZ A LAS NACIONES</b>	VENTANA 10/40 LECCION 4 TOMASITO EL INVALIDO	La historia de un niño invalido que decidió hacer la voluntad de Dios, ser parte de la obra a pesar de su invalidez	<p>Cartulina para laminas Dramatización "Tomasito el invalido"</p> <p><b>PLAN LECTOR</b> Lectura de la Biblia Antiguo Testamento Génesis 47 al 50</p>
MAYO	<b>ANTIGUO TESTAMENTO</b>	LECCION 10 EL PECADO ACARREA JUICIO	El juicio siempre sobreviene sobre los pecadores. Es muy importante dejar en los niños la impresión de que los cristianos debemos vivir vidas separadas. No hay que tener lazos emotivos donde la maldad es practicada.	<p>Drama Un Lot disfrazado Caja de escenas Laminas Fotocopia para trabajar Ejercicio espiritual Cartelera con versículo para memorizar Libros de la Biblia</p> <p><b>PLAN LECTOR</b> Lectura de la Biblia Antiguo Testamento Éxodo 1 al 4</p>
MAYO	<b>ANTIGUO TESTAMENTO</b>	LECCION 11 CORRIENDO DELANTE DE DIOS	Dios es capaz de cumplir su propia Palabra Su palabra es cierta y su misericordia es para siempre	<p>Narración dramatizada Títeres Preguntas de repaso Laminas Fotocopia para trabajar Ejercicio espiritual Cartelera con versículo para memorizar Libros de la Biblia</p>

				<p><b>PLAN LECTOR</b> Lectura de la Biblia Antiguo Testamento Éxodo 5 al 8</p>
MAYO		LECCION 12 ABRAHAM, ENTREGA A SU HIJO	El pacto entre Dios y Abraham fue el principio para la venida de Cristo	<p>Narración dramatizada Caja de escenas Laminas Fotocopia para trabajar Ejercicio espiritual Cartelera con versículo para memorizar Libros de la Biblia</p> <p><b>PLAN LECTOR</b> Lectura de la Biblia Antiguo Testamento Éxodo 9 al 11</p>
MAYO	<b>DIA MISIONERO LLEVANDO LUZ A LAS NACIONES</b>	VENTANA 10/40 LECCION 5 LA VENTANA 10/40	Conocer la ventana 10 / 40 porque este nombre y de donde nació	<p>Laminas Mapamundi Y diferentes mapas Dramatización (Sobre la necesidad de estas naciones que no conocer a Cristo)</p> <p><b>PLAN LECTOR</b> Lectura de la Biblia Antiguo Testamento Éxodo 12 al 14</p>
JUNIO	<b>ANTIGUO TESTAMENTO</b>	LECCION 13 ISAAC RECIBE UNA ESPOSA	Es importante escoger los mandamientos de Dios Los tiempos y las costumbres han cambiado. Ahora cada persona selecciona a su propio cónyuge. Dios desea que tengamos compañía cristiana y un compañero cristiano para el resto de nuestra vida	<p>Lección objetiva(ver los elementos en la lección) Laminas Fotocopia para trabajar Ejercicio espiritual Cartelera con versículo para memorizar Libros de la Biblia</p> <p><b>PLAN LECTOR</b> Lectura de la Biblia Antiguo Testamento Éxodo 15 al 17</p>

JUNIO		LECCION 14 DOBLE PROBLEMA	La actitud correcta la determina el deseo del corazón. Jacob comprendía muy bien el valor de la primogenitura. Dios lo había escogido y haría que se cumplieran las cosas que le correspondían, pero Jacob se le adelanto a Dios.	Historia Narrada Caja de arena Laminas Fotocopia para trabajar Ejercicio espiritual Cartelera con versículo para memorizar Libros de la Biblia  <b>PLAN LECTOR</b> Lectura de la Biblia Antiguo Testamento Éxodo 18 al 20
JUNIO		LECCION 15 LA VIDA ABUNDATE DE ABRAHAM	Abraham vivió su vida en fe Aun cuando Abraham cometió errores, el vivió para agradar a Dios.	Drama Caja de escena Laminas Fotocopia para trabajar Ejercicio espiritual Cartelera con versículo para memorizar Libros de la Biblia  <b>PLAN LECTOR</b> Lectura de la Biblia Antiguo Testamento Éxodo 21 al 23
JUNIO	<b>ANTIGUO TESTAMENTO</b>	REPASO LECCIONES 10 AL 15	Evaluar lo visto en las clases anteriores Concurso sopa de letra gigante Tiempo de ministración Premiación por concursos de memorización  Celebración de cumplamos primer semestre	Cartulina Decorar el salón con laminas anteriores Premio para la memorización  <b>PLAN LECTOR</b> Lectura de la Biblia Antiguo Testamento Éxodo 24 al 26  Bombas y serpentinas Torta y refrigerio
JUNIO	<b>DIA MISIONERO LLEVANDO</b>	VENTANA 10/40 LECCION 6 LLEGANDO AL CENTRO DE LA	Observar las necesidades específicas de estos países que componen la ventana 10 / 40	Laminas con Mapas Se debe asignar en la clase anterior



	<b>LUZ A LAS NACIONES</b>	VENTANA 10 /40		<p>Que cada alumno Traiga anexos a través del internet sobre estos países</p> <p><b>PLAN LECTOR</b> Lectura de la Biblia Antiguo Testamento Éxodo 27 y 28</p>
JULIO	<b>ANTIGUO TESTAMENTO</b>	LECCION 16 NEGOCIOS TURBIOS	<p>Dios ve el corazón del hombre No siempre estaremos de acuerdo con los métodos usados por Dios para cumplir sus planes. El mismo es capaz de realizar lo que ha prometido</p>	<p>Dramatización Caja de escenas Laminas Fotocopia para trabajar Ejercicio espiritual Cartelera con versículo para memorizar Libros de la Biblia</p> <p><b>PLAN LECTOR</b> Lectura de la Biblia Antiguo Testamento Éxodo 29 y 30</p>
JULIO		LECCION 17 LE SUEÑO DE JACOB	<p>La fe siempre conlleva al acto. Pagar el diezmo es un acto de fe. Dar el diezmo es un acto de fe y una oportunidad de actuar en fe. Es un privilegio, un motivo de alegría, un paso de obediencia y de fe. El beneficio es para la gente. Dios no necesita dinero</p>	<p>Drama Un Jacob disfrazado Caja de secretos Laminas Fotocopia para trabajar Ejercicio espiritual Cartelera con versículo para memorizar Libros de la Biblia</p> <p><b>PLAN LECTOR</b> Lectura de la Biblia Antiguo Testamento Éxodo 31 al 33</p>
JULIO		LECCION 18 EL ENGAÑADOR ES ENGAÑADO	<p>La semilla que plantamos será el fruto que recogeremos Siempre la ley de la siembra y la siega están en acción</p>	<p>Historia Narrada Caja de escenas Laminas Fotocopia para trabajar Ejercicio espiritual Cartelera con versículo para memorizar Libros de la Biblia</p>

				<p><b>PLAN LECTOR</b> Lectura de la Biblia Antiguo Testamento Éxodo 34 al 36</p>
JULIO	<p><b>DIA MISIONERO LLEVANDO LUZ A LAS NACIONES</b></p>	<p>VENTANA 10/40 LECCION 7 ORANDO POR LAS DIFERENTES NACIONES</p>	<p>La importancia de la oración por las naciones necesitadas y el reto de declararlas para Dios Conocer las siete aéreas básicas de las personas</p>	<p>Exposición por varios alumnos Cartulina para laminas Modelo de oración por las naciones Tiempo de oración por cada nación Llevar banderas De estas naciones</p> <p><b>PLAN LECTOR</b> Lectura de la Biblia Antiguo Testamento Éxodo 37 al 40</p>
AGOSTO	<p><b>ANTIGUO TESTAMENTO</b></p>	<p>LECCION 19 LA BENDICION DE DIOS ABUNDA SOBRE JACOB</p>	<p>Dios se deleita en bendecir a su pueblo. La desobediencia y falta de fe estorban el flujo de bendición. Dios obrara a favor de su pueblo cuando éste se lo permita</p>	<p>Lección objetiva(ver los elementos en la lección) Laminas Fotocopia para trabajar Ejercicio espiritual Cartelera con versículo para memorizar Libros de la Biblia</p> <p><b>PLAN LECTOR</b> Lectura de la Biblia Antiguo Testamento Levítico 1 al 3</p>
AGOSTO		<p>LECCION 20 DIOS ORGANIZA UNA PELEA</p>	<p>Jacob fue un hombre de Dios y un hombre de pacto, por eso las bendiciones de Dios le sobreabundaban.</p>	<p>Drama Un Ángel Gabriel disfrazado Laminas Fotocopia para trabajar Ejercicio espiritual Cartelera con versículo para memorizar Libros de la Biblia</p> <p><b>PLAN LECTOR</b> Lectura de la Biblia Antiguo Testamento Levítico 4 al 6</p>

AGOSTO		REPASO LECCIONES 16 AL 20	Evaluar lo visto en cada clase anterior a través de un Concéntrate. Tiempo de Ministración Premiación por concursos de memorización	Concéntrate Cartelera de premiación Premio para la memorización  <b>PLAN LECTOR</b> Lectura de la Biblia Antiguo Testamento Levítico 7 al 9
AGOSTO		LECCION 21 PONIENDO A DIOS PRIMERO	Para disfrutar plenamente de las bendiciones de Dios, es necesario que lo pongamos en primer termino en nuestra vida, y que obedezcamos su voz	Narración grabada. Caja de secretos Laminas Fotocopia para trabajar Ejercicio espiritual Cartelera con versículo para memorizar Libros de la Biblia  <b>PLAN LECTOR</b> Lectura de la Biblia Antiguo Testamento Levítico 10 al 12
AGOSTO	<b>DIA MISIONERO LLEVANDO LUZ A LAS NACIONES</b>	VENTANA 10/40 LECCION 8 UN RETO PARA TU VIDA	Llegando a la conclusión de que debe ser parte de nuestro ministerio orar y actuar por esta parte del mundo; la ventana 10/40	Cartulina con Laminas Fotocopias cien ciudades claves de la ventana 10/40 conociéndolas su población y ubicación Y modelo de oración para un mes  <b>PLAN LECTOR</b> Lectura de la Biblia Antiguo Testamento Levítico 13 y 14
SEPTIEMBRE	<b>ANTIGUO TESTAMENTO</b>	LECCION 22 LA PARCIALIDAD ACARREA PROBLEMAS	Los celos acarrear dolores de cabeza José no fue prudente en compartir las revelaciones de Dios con sus hermanos, Alguien que esta sumido en el pecado no es un buen candidato para recibir palabras de	Drama Un José disfrazado Laminas Fotocopia para trabajar Ejercicio espiritual Cartelera con versículo para memorizar Libros de la Biblia

			sabiduría	<p><b>PLAN LECTOR</b> Lectura de la Biblia Antiguo Testamento Levítico 15 al 17</p>
SEPTIEMBRE		LECCION 23 JOSE, FIEL EN LA ADVERCIDAD	Es preciso aferrarse al pacto de Dios, porque El nos sustenta en medio de toda circunstancia aun cuando no lo parezca.	<p>Lección objetiva(ver los elementos en la lección) Laminas Fotocopia para trabajar Ejercicio espiritual Cartelera con versículo para memorizar Libros de la Biblia</p> <p><b>PLAN LECTOR</b> Lectura de la Biblia Antiguo Testamento Levítico 18 al 20</p>
SEPTIEMBRE		LECCION 24 EL ESPÍRITU DE DIOS AYUDA A JOSE	El pueblo de Dios siempre esta a la cabeza No a la cola José mantuvo el pacto y el propósito de Dios en prioridad en su mente. Siempre se mantuvo en fe sometido a Dios.	<p>Narración dramatizada Casa caja (la cárcel) Laminas Fotocopia para trabajar Ejercicio espiritual Cartelera con versículo para memorizar Libros de la Biblia</p> <p><b>PLAN LECTOR</b> Lectura de la Biblia Antiguo Testamento Levítico 21 al 23</p>
SEPTIEMBRE	<b>DIA MISIONERO LLEVANDO LUZ A LAS NACIONES</b>	VENTANA 10/40 LECCION 9 EL ISLAM	Aprender acerca del Islam Quien es su creador, y cuantas personas en el mundo lo practican. Conocer los motivos de oración por ellos y ver la necesidad de amor verdadero que Dios tiene para ellos	<p>Laminas Ver por internet acerca del Islam y los países que lo practican sus creencias y practicas. Fotocopias de motivos de oración</p> <p><b>PLAN LECTOR</b> Lectura de la Biblia Antiguo Testamento Levítico 24 y 25</p>

OCTUBRE	<b>LOS DOS REINOS</b>	LECCION 1 LOS DOS REINOS	Que los niños comprendan que existen dos reinos De Dios (la luz) y el reino de Satanás (las tinieblas).	Fotocopias de Laminas Coronas  <b>PLAN LECTOR</b> Lectura de la Biblia Antiguo Testamento Levítico 26 y 27
OCTUBRE		LECCION 2 HALLOWEEN	Conocer el origen de esta celebración y Tomar la decisión de no disfrazarse porque si lo hacemos estaríamos participando de esta celebración	Fotocopias de láminas. Mascaras feas Dulces.  <b>PLAN LECTOR</b> Lectura de la Biblia Antiguo Testamento Números 1 al 3
OCTUBRE		LECCION 3 INFLUENCIA EN EL OCULTISMO EN LA TELEVISION	Cada niño pueda comprender y decidir no ver programas que afecten su vida espiritual y pueden descubrir lo que hay detrás de cada programa. Es importante estar actualizados de los programas infantiles que presenten en la televisión y Analizarlos a la luz de la Palabra de Dios	Fotocopias de laminas Un televisor Si es posible un video con algún programa infantil para explicarlo  <b>PLAN LECTOR</b> Lectura de la Biblia Antiguo Testamento Números 4 y 5
OCTUBRE	<b>DIA MISIONERO LLEVANDO LUZ A LAS NACIONES</b>	VENTANA 10/40 LECCION 10 EL BUDISMO	Conociendo su nacimiento y el inicio en la sociedad con el fin de llegar a ellos Motivos de oración	Laminas Tiempo de oración por las personas que practican esta religión  <b>PLAN LECTOR</b> Lectura de la Biblia Antiguo Testamento Números 6 y 7
NOVIEMBRE	<b>ANTIGUO TESTAMENTO</b>	REPASO LECCIONES 21 AL 24	Evaluar lo visto en las clases anteriores Concurso sopa de letra gigante Tiempo de ministración Premiación por concursos	Cartulina Decorar el salón con laminas anteriores Premio para la memorización v

			de memorización	<b>PLAN LECTOR</b> Lectura de la Biblia Antiguo Testamento Números 8 al 10
NOVIEMBRE		LECCION 25 EL HOMBRE DE FE SIEMPRE GANA	Cuando los hijos de Dios obran en perdón, se colocan así mismos bajo el flujo de la bendición de Dios. Aunque el probar a sus hermanos parece muy duro, José solo les dio una nueva oportunidad de hacer lo que ya le habían hecho una vez. Cuando ellos mostraron cuanto habían cambiado José se regocijó.	El juego de José Laminas Fotocopia para trabajar Ejercicio espiritual Cartelera con versículo para memorizar Libros de la Biblia  <b>PLAN LECTOR</b> Lectura de la Biblia Antiguo Testamento Números 11 al 13
NOVIEMBRE		LECCION 26 MOISES EN EL RIO	Dios protege a sus hijos Dios tenía un plan para la vida de Moisés. No importaba que pequeño sea la persona, Dios tiene un plan para su vida.	Historia Dramatizada Laminas Fotocopia para trabajar Ejercicio espiritual Cartelera con versículo para memorizar Libros de la Biblia  <b>PLAN LECTOR</b> Lectura de la Biblia Antiguo Testamento Números 14 y 15
NOVIEMBRE		LECCION 27 EL PREDICADOR TESTARUDO	Dios equipa aquellos que el llama. El pacto estaba en función, los israelitas no andaban en el, pero podían haberlo hecho. Estaban atados porque eran ignorantes y flojos.	Lección objetiva(ver los elementos en la lección) Laminas Fotocopia para trabajar Ejercicio espiritual Cartelera con versículo para memorizar Libros de la Biblia  <b>PLAN LECTOR</b> Lectura de la Biblia Antiguo Testamento Números 16 al 18
NOVIEMBRE	<b>DIA MISIONERO LLEVANDO LUZ A LAS NACIONES</b>	VENTANA 10/40 LECCION 11 EL HUNDUISMO	A pesar que se cree que el hinduismo es solamente una cultura o costumbre, se relata como	Laminas Fotocopias para colorear Colores

			<p>simplemente se comenzó como religión y se practica como tal</p> <p>Por un hombre enfermo</p> <p>Mentalmente</p>	<p><b>PLAN LECTOR</b></p> <p>Lectura de la Biblia Antiguo Testamento</p> <p>Números 19 al 21</p>
DICIEMBRE	<b>ANTIGUO TESTAMENTO</b>	LECCION 28 MOISES AGARRA LA ONDA	<p>Moisés trata de guiar a la gente de Dios.</p> <p>Los ancianos estaban caminando por lo que veían, la fe intelectual era todo lo que tenían. Le fe de corazón se levantara y declarara que la Palabra de Dios. Es verdadera en cualquier circunstancia.</p>	<p>Drama</p> <p>Un Moisés disfrazado</p> <p>Laminas</p> <p>Títeres</p> <p>Fotocopia para trabajar</p> <p>Ejercicio espiritual</p> <p>Cartelera con versículo para memorizar Libros de la Biblia</p> <p><b>PLAN LECTOR</b></p> <p>Lectura de la Biblia Antiguo Testamento</p> <p>Números 22 al 24</p>
DICIEMBRE		REPASO LECCIONES 25 A 28	<p>Evaluar lo visto en las clases anteriores</p> <p>Concéntrese</p> <p>Tiempo de Ministración</p> <p>Premiación por concursos de memorización</p> <p>Celebración de cumplamos segundo semestre</p>	<p>Cartulina</p> <p>Decorar el salón con laminas anteriores</p> <p>Premio para la memorización</p> <p><b>PLAN LECTOR</b></p> <p>Lectura de la Biblia Antiguo Testamento</p> <p>Números 25 al 27</p> <p>Bombas y serpentinas</p> <p>Torta y refrigerio</p>
DICIEMBRE	<b>DIA MISIONERO LLEVANDO LUZ A LAS NACIONES</b>	VENTANA 10/40 LECCION 12 EL ANIMISMO	<p>Otra religión que ha traído a miles a su practica y por ello a llevado a naciones enteras a su misma destrucción</p>	<p>Laminas</p> <p>A través del internet, mirar todo lo que tenga que ver con esta religión en el mundo.</p> <p><b>PLAN LECTOR</b></p> <p>Lectura de la Biblia Antiguo Testamento</p> <p>Números 28 al 30</p>
DICIEMBRE		CLAUSURA		

## PRINCIPIANTES 8 Y 9 SEGUNDO AÑO

FECHA	TEMA	LECCION	OBJETIVO	RECURSOS
ENERO	<b>ANTIGUO TESTAMENTO</b>	REPASO	<p>Repasar a través de preguntas lo que cada niño recuerde de las clases vistas. Comience por las primeras lecciones</p> <p>Realice un concurso entre dos o mas grupos</p> <p>De la bienvenida con un refrigerio especial.</p> <p>Motívelos a la asistencia continua</p> <p>De motivaciones nuevas para este año, un proyecto, un paseo, nuevas técnicas para trabajar con los niños. Etc.</p>	<p>Decore el salón con las láminas anteriores.</p> <p>Lleve Bombas, balones, o pin ponnes, para el concurso.</p> <p>Elaboración del panorama bíblico grande</p> <p><b>PLAN LECTOR</b></p> <p>Lectura de la Biblia Antiguo Testamento Números 31 y 32</p>
ENERO		REPASO	<p>Repase las últimas lecciones de forma individual a través de una sopa de letras en un pliego de cartulina. Tenga una sorpresa para el que menos respuestas correctas de. Esto lo animara a participar y a estar más atento en las clases.</p> <p>Hable de las siguientes lecciones y lo interesantes que estarán.</p> <p>Premiación por concursos de memorización de todos los textos vistos. El niño que mas textos diga en dos minutos</p>	<p>Sorpresa premiación</p> <p>Decore el salón con todas las laminas vistas y unas serpentinas</p> <p>Panorama bíblico</p> <p><b>PLAN LECTOR</b></p> <p>Lectura de la Biblia Antiguo Testamento Números 33 y 34</p>
ENERO		LECCION 29 EL REY CABEZA DURA	<p>La tempestad nos lleva al desastre</p> <p>El faraón acarreo destrucción sobre si mismo. Dios fue muy paciente en sus tratos con los Egipcios.</p>	<p>Lección objetiva(ver los elementos en la lección)</p> <p>Laminas</p> <p>Fotocopia para trabajar</p> <p>Ejercicio espiritual</p> <p>Cartelera con versículo para memorizar y Libros de la Biblia</p> <p>Panorama Bíblico</p>



				<p><b>PLAN LECTOR</b> Lectura de la Biblia Antiguo Testamento Números 35 y 36</p>
ENERO	<p><b>DIA MISIONERO</b></p>	LA VIDA DE JUAN WESLEY	Conocer la vida de este famoso misionero que ha inspirado a muchas generaciones	<p>Laminas Fotocopia para colorear Colores</p> <p><b>PLAN LECTOR</b> Lectura de la Biblia Antiguo Testamento Deuteronomio 1 y 2</p>
FEBRERO	<p><b>ANTIGUO TESTAMENTO</b></p>	LECCION 30 DIOS EL LIBERTADOR	<p>Dios hará todo lo que sea necesario para liberar a su pueblo Cuando vino el Ángel de la muerte no era enviado por Dios. La escritura claramente enseña que la muerte es nuestro enemigo. La destrucción que el Ángel causo sobre Egipto no fue mas que el cumplimiento de la ley de la siembra y la cosecha. Ellos habían matado años atrás a los bebés Israelitas</p>	<p>Juego de Mar Rojo Caja de secretos Laminas Fotocopia para trabajar Ejercicio espiritual Cartelera con versículo para memorizar y Libros de la Biblia Panorama bíblico</p> <p><b>PLAN LECTOR</b> Lectura de la Biblia Antiguo Testamento Deuteronomio 3 y 4</p>
FEBRERO		LECCION 31 NO SEAS UN “DON QUEJUMBRES”	<p>No obstante la manera sobrenatural en que Dios había suplido las necesidades de los Israelitas, ellos seguían quejándose y lamentándose por todo. Dios siempre les probaba que El estaba disponible y dispuesto para su gente</p>	<p>Narración grabada Caja de escenas Laminas Fotocopia para trabajar Ejercicio espiritual Cartelera con versículo para memorizar y Libros de la Biblia Panorama bíblico</p> <p><b>PLAN LECTOR</b> Lectura de la Biblia Antiguo Testamento Deuteronomio 5 al 7</p>

FEBRERO		LECCION 32 LOS DIEZ MANDAMIENTOS	Dios le dio la ley al hombre para preparar su redención por medio de la fe Es necesario que los niños sepan los diez mandamientos y se de cuenta de que son la base para los nuevos mandamientos. La gracia hace lo que la ley no podía.	Drama Un Moisés disfrazado Laminas Fotocopia para trabajar Ejercicio espiritual Cartelera con versículo para memorizar y Libros de la Biblia Lamina con los diez mandamientos Panorama bíblico  <b>PLAN LECTOR</b> Lectura de la Biblia Antiguo Testamento Deuteronomio 8 al 10
FEBRERO	<b>DIA MISIONERO</b>	TI FAM	Ver la historia real de una niña en Haití	Laminas y Narración de los cinco capítulos  <b>PLAN LECTOR</b> Lectura de la Biblia Antiguo Testamento Deuteronomio 11 al 14
MARZO	<b>ANTIGUO TESTAMENTO</b>	LECCION 33 UN SUSTITUTO POBRE PARA CON DIOS	Dios es misericordioso aun cuando Israel no fue fiel Si los hijos de Israel le hubieran creído a Dios y le hubieran buscado como su recurso único. Todas las quejas y el renegar se hubieran tornado en alabanza. La incredulidad se hubiera tornado en fe.	Lección objetiva(ver los elementos en la lección) Laminas, Fotocopia para trabajar Ejercicio espiritual Cartelera con versículo para memorizar y Libros de la Biblia Panorama Bíblico  <b>PLAN LECTOR</b> Lectura de la Biblia Antiguo Testamento Deuteronomio 15 al 18
MARZO		REPASO Lecciones 29 al 33	Evaluar lo visto en las clases anteriores Concéntrese Tiempo de Ministración Premiación por concursos de memorización	Premio para la memorización v Cartulina Decorar el salón con laminas anteriores Exposición de trabajos

				<p><b>PLAN LECTOR</b> Lectura de la Biblia Antiguo Testamento Deuteronomio 19 al 22</p>
MARZO	<b>SEMANA SANTA</b>	LA CRUCIFICION	<p>Recordar las escenas del calvario, el sufrimiento de Jesús en la cruz Y que por amor el lo hizo por cada uno de nosotros</p>	<p>Cartulina con laminas Fotocopias con el tema para reflexionar</p> <p><b>PLAN LECTOR</b> Lectura de la Biblia Antiguo Testamento Deuteronomio 23 al 26</p>
MARZO	<b>SEMANA SANTA</b>	LA RESURRECCION	<p>Como por su resurrección tenemos entrada libre en el reino de los cielos y Jesús gano la batalla contra la muerte</p>	<p>Cartulina con laminas Fotocopias con el tema para reflexionar</p> <p><b>PLAN LECTOR</b> Lectura de la Biblia Antiguo Testamento Deuteronomio 27 y 28</p>
MARZO	<b>DIA MISIONERO</b>	YO ME ATREVO	<p>La historia real de una niña llamada Amy, ella quería tener ojos azules Pero entendió mas adelante que si hubiera sido así nunca seria misionera</p>	<p>Laminas Fotocopias Para colorear Colores</p> <p><b>PLAN LECTOR</b> Lectura de la Biblia Antiguo Testamento Deuteronomio 29 al 31</p>
ABRIL		LECCION 34 NO SEAS UN INCONFORME	<p>El pueblo de Dios se acarrea su propia destrucción. La ley de la siembra y la siega es manifiesta aquí.</p>	<p>Lección objetiva(ver los elementos en la lección) Laminas, Fotocopia para trabajar Ejercicio espiritual Cartelera con versículo para memorizar y Libros de la Biblia Panorama Bíblico</p> <p><b>PLAN LECTOR</b> Lectura de la Biblia Antiguo Testamento Deuteronomio 32 al 34</p>

ABRIL		LECCION 35 MARIA LE ABRE LA PUERTA A LOS ENFERMOS	El pecado le abre las puertas a Satanás. La desobediencia a Dios abre las puertas al diablo. Pero el arrepentimiento trae perdón y nos pone en una posición donde Dios puede ayudar, sanar y librar.	Historia narrada Casa caja Laminas, Fotocopia para trabajar Ejercicio espiritual Cartelera con versículo para memorizar y Libros de la Biblia Panorama Bíblico  <b>PLAN LECTOR</b> Lectura de la Biblia Antiguo Testamento Josué 1 al 4
ABRIL	<b>ANTIGUO TESTAMENTO</b>	LECCION 36 EL REPORTE DE LOS ESPIAS	El temor reprime al pueblo de Dios Nunca se detenga a considerar el tamaño de su problema, sino que ponga sus ojos en el poder de Dios	Lección objetiva(ver los elementos en la lección) Laminas, Fotocopia para trabajar Ejercicio espiritual Cartelera con versículo para memorizar y Libros de la Biblia Panorama Bíblico  <b>PLAN LECTOR</b> Lectura de la Biblia Antiguo Testamento Josué 5 al 7
ABRIL	<b>DIA MISIONERO</b>	PANORAMA DE LAS NECESIDADES MUNDIALES	Que al finalizar la lección El alumno haya sido impactado de tal manera que sea motivado a la acción	Laminas Fotocopias sobre las necesidades espirituales mundiales y lamina para colorear Colores  <b>PLAN LECTOR</b> Lectura de la Biblia Antiguo Testamento Josué 8 y 9
MAYO	<b>ANTIGUO TESTAMENTO</b>	LECCION 37 CORE APRENDE UNA LECCION	Dios no tolera la rebelión La rebelión separa al b Hombre de Dios y acarrea la destrucción.	Historia narrada grabada Caja de arena Laminas, Fotocopia para trabajar

				<p>Ejercicio espiritual Cartelera con versículo para memorizar y Libros de la Biblia Panorama Bíblico</p> <p><b>PLAN LECTOR</b> Lectura de la Biblia Antiguo Testamento Josué 10 al 12</p>
MAYO		LECCION 38 LA VARA DE AARON	<p>Cuando Dios coloca a una persona en el ministerio, el la protegerá y la honrara Aquellos que en obediencia a Dios ocupan un puesto en el ministerio, serán completamente reivindicados en el tiempo de la necesidad</p>	<p>Drama Un Aarón disfrazado Laminas, Fotocopia para trabajar Ejercicio espiritual Cartelera con versículo para memorizar Panorama Bíblico</p> <p><b>PLAN LECTOR</b> Lectura de la Biblia Antiguo Testamento Josué 13 al 15</p>
MAYO		LECCION 39 LOS PREDICADORES TAMBIEN COMETEN ERRORES	<p>Aun los grandes predicadores cometen errores Para alcanzar el éxito en nuestra responsabilidades, es indispensable la obediencia</p>	<p>Lección objetiva(ver los elementos en la lección) Laminas, Fotocopia para trabajar Ejercicio espiritual Cartelera con versículo para memorizar y Libros de la Biblia Panorama Bíblico</p> <p><b>PLAN LECTOR</b> Lectura de la Biblia Antiguo Testamento Josué 16 al 19</p>
MAYO		REPASO LECCIONES 34 AL 39	<p>Evaluar lo visto en las clases anteriores Sopa de letras Tiempo de Ministración Premiación por concursos de memorización</p>	<p>Cartulina Decorar el salón con laminas anteriores Exposición de trabajos Premio para la memorización</p>

			Celebración de cumpleaños segundo semestre	Bombas y serpentinas Torta y refrigerio  <b>PLAN LECTOR</b> Lectura de la Biblia Antiguo Testamento Josué 20 al 22
MAYO	<b>DIA MISIONERO</b>	LAS MISIONES DEL ANTIGUO TESTAMENTO	Que el niño pueda entender, apreciar y aplicar las enseñanzas del Antiguo testamento con respecto a las misiones mundiales	Laminas Preguntas para discusión del grupo  <b>PLAN LECTOR</b> Lectura de la Biblia Antiguo Testamento Josué 23 y 24
JUNIO	<b>VACIONES EN LA FINCA</b>	LECCION 1 SER HONESTOS	La importancia de la honradez en todo momento Para poder estar en paz con Dios, con nosotros mismos y con los demás	Laminas para las escenas Fotocopia para colorear Títeres  <b>PLAN LECTOR</b> Lectura de la Biblia Antiguo Testamento Jueces 1 al 3
JUNIO		LECCION 2 SER BONDADOSOS	Enseñar a los niños a ser bondadosos y misericordiosos aun con los animales y devolver bien por mal	Laminas para escenas Llevar mascota Fotocopia para colorear  <b>PLAN LECTOR</b> Lectura de la Biblia Antiguo Testamento Jueces 4 y 5
JUNIO		LECCION 3 NO SER EGOISTAS	Enseñar que el egoísmo no lleva a ninguna parte. Es un mandamiento ayudar a nuestros padres. Cuando no obedecemos a nuestros padres o somos egoístas, estamos desobedeciendo a Dios. Por el egoísmo muchas veces tenemos que sufrir remordimiento toda la vida	Laminas para escenas Fotocopia para colorear Drama  <b>PLAN LECTOR</b> Lectura de la Biblia Antiguo Testamento Jueces 6 y 7

JUNIO	<b>DIA MISIONERO</b>	EL NUEVO TESTAMENTO Y LAS MISIONES	Que los niños puedan definir, apreciar y obedecer la enseñanza del Nuevo testamento sobre la misión primordial de la iglesia	Laminas Mapamundi Versículo visualizado de la gran comisión  <b>PLAN LECTOR</b> Lectura de la Biblia Antiguo Testamento Jueces 8 y 9
JULIO	<b>ANTIGUO TESTAMENTO</b>	LECCION 40 LA SERPIENTE DE BRONCE MOISES	El poder sanador de Dios esta al alcance de todo aquel que lo quiera recibir Una ilustración de la muerte de Jesús en sustitución por nuestros pecados.	Dramatización con todos los niños Laminas, Fotocopia para trabajar Ejercicio espiritual Cartelera con versículo para memorizar y Libros de la Biblia Panorama Bíblico  <b>PLAN LECTOR</b> Lectura de la Biblia Antiguo Testamento Jueces 10 al 12
JULIO	<b>ANTIGUO TESTAMENTO</b>	LECCION 41 EL BURRO PARLANTE DE BALAAM	La Palabra de Dios no cambia Balaán trato de usar el Espíritu de Dios para poner una maldición en la gente con la cual el Señor tenía un pacto.	Dramatización Un burro disfrazado Laminas, Fotocopia para trabajar Ejercicio espiritual Cartelera con versículo para memorizar y Libros de la Biblia Panorama Bíblico  <b>PLAN LECTOR</b> Lectura de la Biblia Antiguo Testamento Jueces 13 al 15
JULIO		LECCION 42 COSAS ESPECIALES PARA MOISES	La rebelión detiene las mayores bendiciones de Dios En el momento en el que Moisés se rebelo contra Dios, los días de su ministerio quedaron contados. No hay nada en el mundo que pueda	Juego de preguntas de las lecciones anteriores de Moisés Un Moisés disfrazado Laminas, Fotocopia para trabajar Ejercicio espiritual

			detener a aquellos que son obedientes a Dios y se aferran a su palabra.	Cartelera con versículo para memorizar y Libros de la Biblia Panorama Bíblico  <b>PLAN LECTOR</b> Lectura de la Biblia Antiguo Testamento Jueces 16 al 18
JULIO	<b>DIA MISIONERO</b>	LAS MISIONES ANTES DE LA REFORMA	Que el niño capte una visión panorámica del movimiento misionero previo a la Reforma protestante y aprecie los esfuerzos misioneros de la iglesia de aquellos días	Escenas en rollo de cuadros de la Iglesia antes de la reforma Dramatización de persecución a cristianos  <b>PLAN LECTOR</b> Lectura de la Biblia Antiguo Testamento Jueces 19 al 21
AGOSTO	<b>ANTIGUO TESTAMENTO</b>	LECCION 43 JOSUE TOMA CARGO	Los dones del ministerio de Dios deben ser honrados Debemos honrar a aquellos que Dios ha llamado para servirle y guiarnos. (Misión panamericana, se complementara esto en las lecciones misioneras que vienen)	Lección objetiva(ver los elementos en la lección) Laminas, Fotocopia para trabajar Ejercicio espiritual Cartelera con versículo para memorizar y Libros de la Biblia Panorama Bíblico  <b>PLAN LECTOR</b> Lectura de la Biblia Antiguo Testamento Rut 1 al 4
AGOSTO		LECCION 44 LA FE DE RAHAB	La fe hará justo a cualquiera, no importa su pasado o condición La sangre de Cristo es la mas poderosa para limpiar la suciedad del pecado y hacer justo el peor de los pecadores	Drama Una Rahab disfrazada Casa caja Laminas, Fotocopia para trabajar Ejercicio espiritual Cartelera con versículo para memorizar y Libros de la Biblia Panorama Bíblico



				<p><b>PLAN LECTOR</b> Lectura de la Biblia Antiguo Testamento 1º Samuel 1 AL 3</p>
AGOSTO		REPASO LECCIONES 40 AL 44	<p>Evaluar lo visto en las clases anteriores Alcance la estrella Tiempo de Ministración Premiación por concursos de memorización</p>	<p>Cartulina, estrellas Decorar el salón con laminas anteriores Exposición de trabajos Premio para la memorización</p> <p><b>PLAN LECTOR</b> Lectura de la Biblia Antiguo Testamento 1º Samuel 4 al 7</p>
AGOSTO		LECCION 45 UN PAZO DE FE	<p>¡Lánzate en fe! No fue hasta que los sacerdotes pisaron el agua, cuando el Jordán se dividió</p>	<p>Narración grabada Caja de escenas Laminas, Fotocopia para trabajar Ejercicio espiritual Cartelera con versículo para memorizar y Libros de la Biblia Panorama Bíblico</p> <p><b>PLAN LECTOR</b> Lectura de la Biblia Antiguo Testamento 1º Samuel 8 al 10</p>
AGOSTO	<b>DIA MISIONERO</b>	LAS MISIONES DESDE LA REFORMA	<p>Que el niño pueda ubicar e interpretar adecuadamente los hechos que originaron las misiones modernas Como nació la misión Panamericana de Colombia</p>	<p>Video Dramatización</p> <p><b>PLAN LECTOR</b> Lectura de la Biblia Antiguo Testamento 1º Samuel 11 al 14</p>
SEPTIEMBRE	<b>ANTIGUO TESTAMENTO</b>	LECCION 46 EL GRITO DE FE	<p>La fe da el grito de victoria, antes de que llegue la repuesta La fe actúa solamente en la Palabra de Dios</p>	<p>Drama Un Josué disfrazado Bloque grandes en icopor Laminas, Fotocopia para trabajar</p>

				<p>Ejercicio espiritual Cartelera con versículo para memorizar y Libros de la Biblia Panorama Bíblico</p> <p><b>PLAN LECTOR</b> Lectura de la Biblia Antiguo Testamento 1º Samuel 15 y 16</p>
SEPTIEMBRE		LECCION 47 UNA RELACION ROTA	El pecado interrumpe las bendiciones de Dios La desobediencia detiene el fluir de la bendición de Dios	<p>Lección objetiva(ver los elementos en la lección) Laminas, Fotocopia para trabajar Ejercicio espiritual Cartelera con versículo para memorizar y Libros de la Biblia Panorama Bíblico</p> <p><b>PLAN LECTOR</b> Lectura de la Biblia Antiguo Testamento 1º Samuel 17 y 18</p>
SEPTIEMBRE		LECCION 48 NO OLVIDES LA PALABRA DE DIOS	Debemos escoger nuestras amistades de acuerdo a la Palabra de Dios Josué cometió el error al involucrarse en tratos con alguien antes de consultar con Dios.	<p>Narración Grabada Caja de escenas Laminas, Fotocopia para trabajar Ejercicio espiritual Cartelera con versículo para memorizar y Libros de la Biblia Panorama Bíblico</p> <p><b>PLAN LECTOR</b> Lectura de la Biblia Antiguo Testamento 1º Samuel 19 y 20</p>
SEPTIEMBRE	<b>DIA MISIONERO</b>	LOS PIONEROS DE LAS MISIONES MODERNAS	Que los niños se informen acerca de los pioneros de la obra misionera y se animen a participar de manera activa en las misiones mundiales Hablar de los fundadores de la Misión Panamericana.	<p>Video Leer historia de la Misión Panamericana</p> <p><b>PLAN LECTOR</b> Lectura de la Biblia Antiguo Testamento</p>

			Ignacio Guevara y Héctor Machuca junto con otros misioneros	1º Samuel 21 al 23
OCTUBRE	<b>MES DE LA BIBLIA</b>	LECCION 1 EL ORIGEN DE LA BIBLIA	Conocer como la Biblia se ha conservado por tantos años, sus autores, su contenido, su división. La inspiración divina a todos los hombres que participaran en la escritura de estos libros	Lamina de la Biblia grande Rollo de panorama Bíblico Caja de televisión Laminas  <b>PLAN LECTOR</b> Lectura de la Biblia Antiguo Testamento 1º Samuel 24 y 25
OCTUBRE		LECCION 3 COMO ES LA BIBLIA	Lo que debe representar objetivamente la Biblia para cada uno	Espejos , lámparas, espada, alimento, Semillas, martillo. Llevar un cofre de tesoros  <b>PLAN LECTOR</b> Lectura de la Biblia Antiguo Testamento 1º Samuel 26 al 28
OCTUBRE		LECCION 5 LA HISTORIA DE MARIA JONES	La historia de una niña que inspiro toda una sociedad para imprimir Biblias. Allí nació las Sociedades Bíblicas	Caja de televisión Laminas Decorar una Biblia con escarcha  <b>PLAN LECTOR</b> Lectura de la Biblia Antiguo Testamento 1º Samuel 29 al 31
OCTUBRE	<b>DIA MISIONERO</b>	LAS MISIONES DESDE EL SUR	Que los niños puedan reconocer y apreciar el papel importantísimo que tiene el movimiento misionero del sur para llevar el evangelio a todo el planeta	Mapamundi Fotocopia para colorear,  <b>PLAN LECTOR</b> Lectura de la Biblia Antiguo Testamento 2º Samuel 1 al 3

NOVIEMBRE	<b>ANTIGUO TESTAMENTO</b>	REPASO LECCIONES 45 AL 48	Evaluar lo visto en las clases anteriores Concéntrate Tiempo de Ministración Premiación por concursos de memorización	Cartulina Decorar el salón con laminas anteriores Exposición de trabajos Premio para la memorización  <b>PLAN LECTOR</b> Lectura de la Biblia Antiguo Testamento 2º Samuel 4 al 7
NOVIEMBRE		LECCION 49 ¡ECHA AL DIABLO EN CORRIDA!	Toma posesión de lo que te pertenece por decreto Israel estaba atado por el pacto que había hecho de defender a los Gabaonitas. Aunque hicieron ese pacto sin consultar a Dios. El Señor estaba garantizando su palabra tomando dicha alianza en victoria.	Historia dramatizada Caja de arena Laminas, Fococopia para trabajar Ejercicio espiritual Cartelera con versículo para memorizar y Libros de la Biblia Lectura de la Biblia Antiguo Testamento Panorama Bíblico  <b>PLAN LECTOR</b> Lectura de la Biblia Antiguo Testamento 2º Samuel 8 al 11
NOVIEMBRE		LECCION 50 JOSUE DECLARA SU DESICION	Nosotros podemos determinar Las circunstancias de nuestro futuro. Dios honra sus decisiones en cada área de su vida. No impone su voluntad sobre nadie, no obstante la intensidad de su deseo de ser obedecido.	Caja de escenas Laminas, Fococopia para trabajar Ejercicio espiritual Cartelera con versículo para memorizar y Libros de la Biblia Lectura de la Biblia Antiguo Testamento Panorama Bíblico  <b>PLAN LECTOR</b> Lectura de la Biblia Antiguo Testamento 2º Samuel 12 al 14

NOVIEMBRE		REPASO LECCIONES 49 Y 50	Evaluar lo visto en las clases anteriores Sopa de letras grande Tiempo de Ministración Premiación por concursos de memorización	Cartulina Decorar el salón con laminas anteriores Exposición de trabajos Premio para la memorización  <b>PLAN LECTOR</b> Lectura de la Biblia Antiguo Testamento 2º Samuel 15 al 17
NOVIEMBRE	<b>DIA MISIONERO</b>	TU PUEDES CAMBIAR EL MUNDO	Después de crear conciencia misionera con las clases anteriores, hoy debemos procurar, que tanto nosotros, como nuestro grupo reconozca la importancia de orar y comenzar a interceder por Colombia y las naciones	Mapas y fotos de Colombia. Videos de nuestro país Fotos de personajes como el presidente alcalde, etc. Es importante también fotos de los presbíteros y presidente de la Misión Panamericana de Colombia  <b>PLAN LECTOR</b> Lectura de la Biblia Antiguo Testamento 2º Samuel 18 al 20
DICIEMBRE	<b>SERIE SOBRE NAVIDAD</b>	LECCION 2 NAVIDAD ES RECORDAR A JESUS	Observar como se han colocado sustitutos a la verdadera navidad que es Cristo	Caja de televisión Laminas Fotocopia para colorear  <b>PLAN LECTOR</b> Lectura de la Biblia Antiguo Testamento 2º Samuel 21 y 22
DICIEMBRE		LECCION 4 LA NAVIDAD EN TUREA	Mostrar como en algunos países no se conoce acerca de Jesús. Ni de la verdadera navidad. Como a través de una pequeña Dios habla y esa nación	Caja de televisión Laminas Fotocopia para colorear, Dramatización  <b>PLAN LECTOR</b> Lectura de la Biblia Antiguo Testamento 2º Samuel 23 y 24

DICEIMBRE		LECCION 5 UN NUEVO AÑO	Vivir cada día con Jesús es lo más importante. Pero estar muy atentos y preparados para su segunda venida  Celebración cumpleaños segundo semestre	Caja de televisión Laminas Fotocopia para colorear, Crayolas Coro visualizado  <b>PLAN LECTOR</b> Lectura de la Biblia Antiguo Testamento 1º Reyes 1 y 2  Torta y gaseosa Bombas
DICIEMBRE .		CLAUSURA		

## PASOS EN LA PREPARACION DE UNA ENSEÑANZA CREATIVA

1. ORAR PARA QUE EL ESPIRITU SANTO LE GUIE. TENER LA MENTE ABIERTA A SUGERENCIAS.



2. SELECCIONAR LA VERDAD CENTRAL O EL OBJETIVO DE LA ENSEÑANZA SEGÚN LA NECESIDAD DE SUS ALUMNOS



3. ESCRIBIR ESTE (estos) OBJETIVO (s) Cambios que quiere ver en la vida de sus alumnos. Sea realista.



4. DESARROLLAR LA ESTRATEGIA DE LA LECCION CONFORME O EN LA LUZ DE LO DE ARRIBA



### ¿CUÁL MÉTODO DEBO USAR?



**ESCOGER EL MÉTODO MEJOR BASADO EN:**

1. Los objetivos.
2. El tiempo disponible.
3. El equipo y el espacio disponible.
4. Las necesidades de los alumnos.
5. Su propia habilidad.

#### **TRABAJO ANTES DE LA CLASE:**

- Dividir en grupos.
- Trabajo de arte.
- Música
- Discusión (actividad de confraternidad para enfocar la verdad central).



### ABRIR EL APETITO AL ESTUDIO:

- Anécdota
- Pregunta
- Acróstico
- Representación
- “Qué haría usted si...?”



### EXPLORAR LA PALABRA:

- Trabajo en grupos
- Escribir apuntes
- Hacer comentarios
- Dibujar ideas
- Hacer comparaciones



### HACER UNA DECISIÓN Y UNA APLICACIÓN:

- Escribir los pensamientos
- Expresar como el alumno siente
- “Una cosa que necesito hacer como resultado de la lección hoy...”
- Planear como se puede aplicar la verdad mañana
- Terminar con un buen tiempo de oración.



### UN NIÑO RECUERDA

10% =

LO QUE ESCUCHA

50%=

LO QUE ESCUCHA + LO QUE VE

70% =

LO QUE ESCUCHA + LO QUE VE + LO QUE HABLA

90%=

LO QUE ESCUCHA + LO QUE VE + LO QUE HABLA + LO QUE HACE + LO QUE ENSEÑA

### COMO PLANEAR LA LECCION

#### 1. PREPARESE A SÍ MISMO

El maestro que quiere impartir verdades bíblicas a sus alumnos tiene que hallar en cada lección verdades para sí mismo. El maestro no está preparado para presentar la lección a su clase hasta que haya buscado primero a Dios. Su oración debe ser: “Señor, enséñame tu Palabra. El maestro dedicado al ministerio de la enseñanza le suplicará a Dios la dirección divina para la presentación de la propia lección y también para poder reconocer las necesidades de sus alumnos.





## **2. COMIENZE TEMPRANO**

Al recibir el nuevo expositor de la Escuela Dominical, el maestro debe dar un vistazo a todas las lecciones. Esto le ayudará, de domingo en domingo, en el desarrollo del tema general. Así también el maestro logrará con anticipación reunir materiales e ilustraciones para las lecciones. Muchos maestros reconocen la ventaja de comenzar la preparación de la lección con una semana de anticipación. El maestro que espera hasta el sábado por la noche para preparar la lección ya ha perdido muchas oportunidades de proveer la mejor enseñanza posible para sus alumnos.

## **3. FAMILIARICESE CON LA PORCION BIBLICA DE LA LECCION**

Un maestro tiene que ser estudiante de la Biblia para poderla enseñar. El estudio de la Biblia le dará al maestro discernimiento, convicciones y autoridad que no encontrará de otra manera. El maestro debe leer cada lección, de la Biblia directamente por lo menos cuatro veces:

La lee para familiarizarse con la lección

La lee para fijarse en los acontecimientos

La lee para saber quiénes son los personajes principales

El lee para sacar la enseñanza práctica

Al hacerlo esto, debe anotar algunos datos, pensamientos e ideas especiales. Es bueno comparar la porción bíblica con otras traducciones de la Biblia. Es necesario que el maestro se familiarice bien con la porción bíblica de la lección antes de continuar su preparación.

## **4. LEA BIEN LOS DOS EXPOSITORES, EL DEL MAESTRO Y EL DEL ALUMNO**

Los expositores y otros materiales preparados son de gran provecho para el maestro sólo en la medida que le ayudan a alcanzar las metas. El maestro estudia el expositor del alumno para ver si hay algo que necesita ser explicado o aclarado.

# **PRINCIPIOS ESPECIFICOS**

## **1. ESCOJA LA META CENTRAL Y DESARROLLE LA LECCIÓN ALREDEDOR DE ELLA:**

El maestro toma en cuenta las necesidades de los alumnos y procura desarrollar y aplicar la lección de manera que llene más. Quizá el hermano del principiante tiene zapatos nuevos, pero no alcanzaba el dinero para comprarle zapatos al principiante. Quizá el padre del primario esté enfermo y no puede trabajar. Los jóvenes casados y los adultos tienen otra clase de problemas. Pero nuestro Dios, por medio de su santa Palabra, y por medio de maestros que realmente saben enseñar, es capaz de ayudarnos a resolver nuestros problemas. El maestro debe preguntarse: Qué deseo yo para mis alumnos? ¿Qué deseo yo en cuanto a sus conocimientos bíblicos? ¿En cuanto a sus actitudes?. En cuanto a su conducta diaria?. ¿Cómo serán cambiadas las vidas de mis alumnos por las lecciones?.

## **2. REÚNA MATERIALES RELACIONADOS A LA LECCIÓN:**

El maestro alerta siempre está buscando y reuniendo materiales que le ayuden a enseñar. El alumno no aprende por casualidad o automáticamente, más bien aprende por medio de aquello que le impulsa a actuar en cierta manera. El maestro dedicado a su ministerio ora, enseña y trabaja para ver las vidas de sus alumnos cambiadas.

## **ALGUNAS FUENTE DE MATERIALES PARA ENSEÑAR SON:**

- Experiencias personales: Todas las experiencias, las agradables y las desagradables, pueden dejarnos alguna lección.
- Libros: Hay materiales didácticos para todas las edades y hay oportunidades sin límite para el crecimiento personal por medio de la lectura.

- Observación: Por medio de la observación el maestro alerta llega a comprender mejor la conducta de sus semejantes. También saca a veces ilustraciones de la vida real.
- Periódicos y revistas: Hay artículos de revistas evangélicas y también artículos de los acontecimientos del día en los periódicos que ayudan a la enseñanza de la lección.

### **3. PREPARE UN PLAN DE LA LECCIÓN:**

Después de haberse familiarizado con la lección de la Biblia y en el expositor de la Escuela Dominical, y de tener reunidos los materiales relacionados a la lección, el próximo paso es preparar un plan de la lección, este puede ser muy sencillo, pero se debe escribir. Todo plan debe incluir:

- Las verdades claves de la lección
- Los intereses y necesidades de los alumnos que se relacionan a la lección
- La meta de la lección
- Los materiales accesibles
- Los métodos de enseñanza que se van a emplear
- La participación del alumno tal como discusión o panel o dramatización

A continuación, un plan de clase tomado del curso "EL ARTE DE ENSEÑAR". El maestro puede adaptarlo a sus necesidades específicas:

- Título de la lección
- Pasaje Bíblico
- Versículo de memoria
- Verdad central
- Propósito o meta de la lección
- Métodos didácticos
- Elección de los materiales
- Bosquejo de la lección
- Punto de contacto
- Cuerpo (Parte principal de la lección)
- Conclusión

Un plan para la lección le ayudará en la organización de la misma. También el plan le ayudará a evaluar su enseñanza.

### **4. NO PROCURE ENSEÑAR DEMASIADO EN UNA SOLA LECCIÓN:**

Por lo general, el maestro tiene como media hora para enseñar la lección. Se debe preparar la lección y organizar los materiales con esto en mente. Para enseñar bien, el maestro debe ser flexible en su manera de enseñar y debe tener más material del que piensa utilizar. No tiene que presentar todo el material que ha reunido. Muchas veces del Espíritu Santo quiere cambiar el plan. Se puede presentar la necesidad específica de un alumno durante el desarrollo de la lección y el maestro sensible al Espíritu Santo, estará dispuesto a dejar de lado algo de su preparación para dar lugar al Espíritu Santo.

### **5. LA AUTO - EVALUACIÓN**

Para Superarse en la enseñanza, el maestro debe evaluar su presentación de cada lección, después de la clase. Sigue algunas pautas para la auto evaluación del maestro:

- Comencé mi preparación con oración?
- Comencé puntualmente la lección?

- Captó la apertura de la atención de los alumnos?
- Fue apropiada la apertura?
- Escogí una meta para la lección?
- Alcancé la meta que había escogido?
- Enseñé la lección sin depender del libro guía?
- Usé mi Biblia para enseñar con la vida de los alumnos?
- Progresó la lección de modo positivo?
- Dejé lugar a los alumnos a participar en la clase?
- Usaron los alumnos sus Biblias en clase?
- Terminé la lección a tiempo?
- Veo en la vida de mis alumnos una genuina aplicación?
- Oro por mis alumnos y los visito?
- Procuero mejorar mi enseñanza mediante cursos de preparación, libros, convenciones de Escuela Dominical, etc.?
- Procuero variar mis métodos de enseñanza?
- Enseño porque creo que Dios me ha llamado a Enseñar?

# HERRAMIENTAS PARA EL SALON DE CLASE

## 1. HECTOGRIFO

### IMPRESIÓN HECTOGRAFICA

**USO:** Impresión de la información escrita o dibujada con una aproximación de 40 ejemplares

#### 1. IMPRESIÓN HECTOGRAFICA

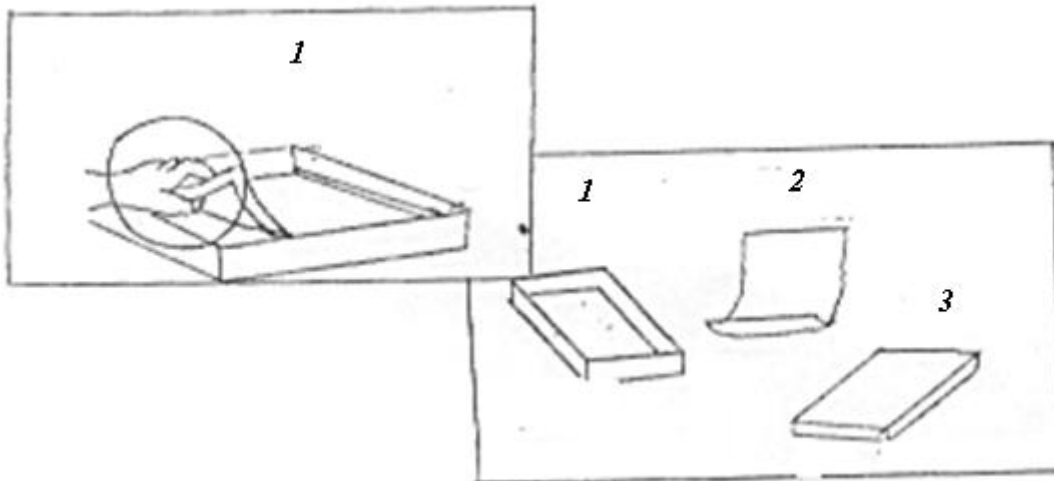

RECURSOS: 1. Cámara impresora.  
2. Hoja hectografica  
3. Hoja referente

### **ELABORACIÓN DE LA PLANTILLA**

El grabado en la plantilla de lo que deseamos imprimir puede hacerse escribiendo a máquina o en formato manual, con letra cursiva

Para elaborar la plantilla debemos disponer de: Una hoja blanca, -sobre ella escribir designándose "Hoja referente"- ;el calco hectográfico - de espaldas a la "hoja referente" y otra hoja blanca llamándose "Plantilla" - estando esta de cara al calco

Junta las tres hojas en el siguiente orden

Hoja referente: Sobre ella se escribe

Hoja hectografía: De cara a la hoja plantilla

Hoja plantilla: Recibe trazos

Grabar el mensaje sobre la "hoja referente"

Separar la "hoja plantilla" de la "hoja hectografía"

### **CAMARA IMPRESORA**

Depositar la "hoja plantilla", sobre la "cámara impresora" entrando en contacto el trazo del calco de la "hoja plantilla" con la gelatina de la "cámara impresora"

No deben quedar atrapados "botones de aire" entre ambas superficies

El contacto entre ambas superficies debe durar tres minutos aproximadamente, pasando ese tiempo, desprende la "hoja plantilla" de la cámara impresora quedando impregnada la gelatina con el mensaje por multiplicar

## CAMARA IMPRESORA

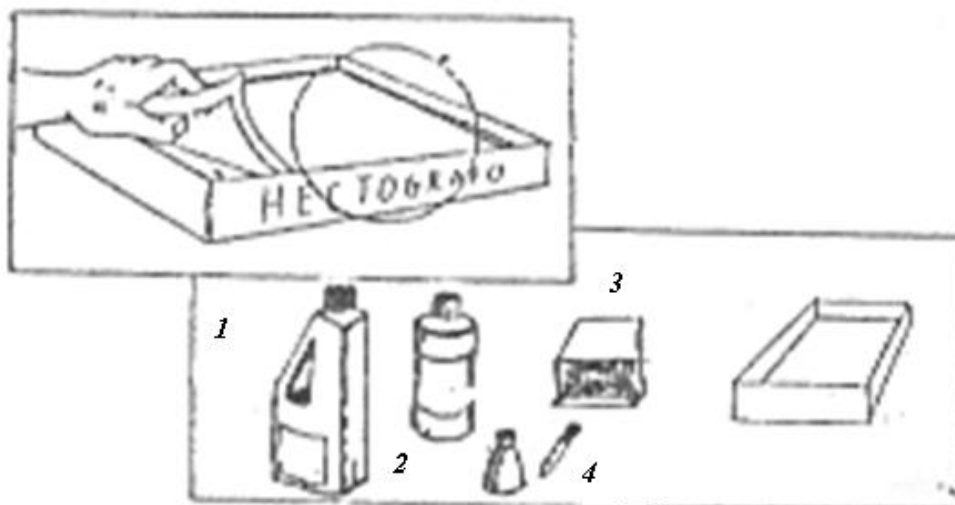

### INGREDIENTES:

1. Agua
2. Glicerina
3. Gelatina sin sabor
4. Ácido fenico

Se mezcla la gelatina sin sabor y glicerina en las siguientes proporciones por peso:

1                          6  
Gelatina sin sabor          Glicerina

Si es posible, agregar gotas de ácido fenico para preservar la mezcla de los hongos.

### PREPARACIÓN

Disolver a baño María la gelatina. Una vez disuelta, agregar la glicerina al igual que cuatro gotas de ácido fenico, revolver continuamente.

Vaciar la mezcla en el recipiente formando la cámara impresora

Enfriar hasta que se endurezca

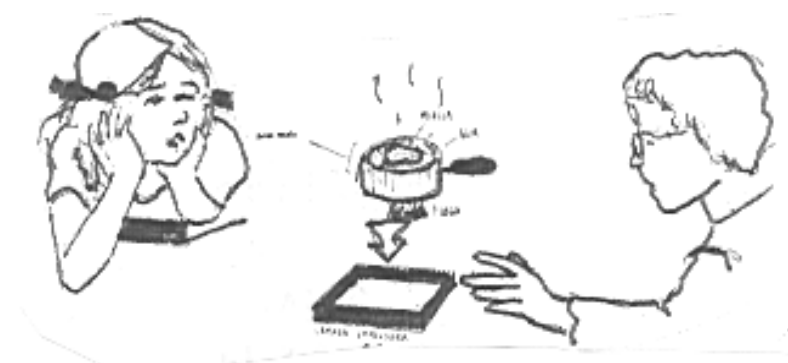



## 2. EL CUADRO DE HONOR:

Es con el fin de estimular a los niños que más se esfuerzan por cumplir con el buen desarrollo de la clase. Así que en un cuadro usted podrá escribir los nombres de los niños que durante el mes sobresalieron por su puntualidad, aplicación y conducta.

## 3. EL PLAN DE PREMIOS

Este es otro método para estimular a los niños por su asistencia. El plan de premios se puede variar periódicamente. Por ejemplo para trimestre o semestre podemos desarrollar un plan de premios con perritos y huesos. Cada niño tiene un perrito, si el niño viene a clase el perrito tendrá un huesito. Si no, se morirá de hambre. Esto les estimulará a asistir ya que no querrán ver a su perrito morir de hambre (Este ejercicio es especialmente para la clase de menores). También hay otra clase para niños mayores como escalando una montaña. He aquí los ejemplos correspondientes



#### 4. CARTELERAS:

Cada salón de clase debe tener su propia cartelera, que preferiblemente se debe hacer de debe hacer cuadrado o rectangular. Sus medidas pueden ser de 1m. X 1m. o 1m. 1.20. La altura de esta debe ser al nivel de la estatura de lo niños que componen la clase. La cartelera debe ser fabricada de madera o lamina, de corcho, ya que es el material mas apropiado para este uso. Para que las laminas o avisos que se van a colocar allí se pueden cambiar cada semana deben ser pegadas con cinta adhesiva o con chinchas.



El objetivo de cada cartelera es enfatizar el propósito de la lección bíblica de ese día. a través de las láminas o avisos que se coloquen allí. Si el grupo es de niños mayores que ya pueden leer, usted podrá utilizar la cartelera para o como centro de información, donde los niños puedan encontrar allí eventos especiales que se realizaran durante el mes o semestre en la iglesia o en el departamento de la escuela dominical. También puede utilizarse para fijar el plan de premios.

#### 5. TRABAJOS MANUALES:

El trabajo manual en la escuela dominical o en la escuela bíblica de vacaciones les encanta a los niños pero como todo lo demás de la escuela no debe ser solo entretenimiento, debemos aprovechar su valor educativo. Debe relacionarse con la lección o con la verdad espiritual que estamos enseñando: Puede ser un objeto simbólico o un trabajo en cuaderno que grabara en su mente: Los puntos principales de la enseñanza recibida.

Se puede escoger el trabajo para la clase según su experiencia, intereses y amabilidad. He aquí unas formas de trabajos manuales:

1. Formar objetos con arcillas
2. Recortar figuras de papel como corazones, muñequitos, animalitos etc
3. Recortar figuras dibujadas
4. Pegar figuras en cuadro
5. Construir con piedras. (altar, corral para ovejas, muros.)
6. Construcción con papel. (muebles, casas, etc.)
7. Construcción con cartulina.
8. Dibujos (trazados en un patrón si es difícil).
9. Pintar cuadros y textos.
10. Armar rompecabezas
11. Formar figuras con plastilina



#### REGLAS PARA OBSERVAR.

1. Escoge UD. Con tiempo al trabajo manual para el día así podrá conseguir con anticipación del material y hacer los preparativos necesarios.
2. Revise bien los materiales y vea si tiene todo lo necesario antes de comenzar la clase
3. No permita que el trabajo manual le lleve demasiado tiempo señala un tiempo fijos para realizarlo y termine a tiempo.
4. En la clase de los niños pequeños si son demasiados se debe tener un ayudante, tanto para preparar el material como para la dirección de los alumnos en su trabajo.
5. Siempre tenga preparado una muestra del trabajo.

6. Escoja y adapte el trabajo según la edad y habilidad de los alumnos.
7. Nunca haga el trabajo completo para el niño. Un trabajo mal hecho que el mismo hace le da mucha más satisfacción que el trabajo bueno que usted le hace.
8. Cuide los lápices, crayolas, pegantes, etc. para que le duren, puede nombrar a un niño mayor para que cada vez realicen trabajos el pueda recoger y entregar el material al fin de la sección.
9. Procure tener suficientes tijeras, colores, etc. Para que todos puedan trabajar a la vez, muchos de los niños pueden traer sus propios implementos.
10. A veces se puede ahorrar tiempo dirigiendo a todo el grupo juntos paso a paso. Es mucho más rápido que ayudar a cada uno personalmente.
11. Para mayor facilidad en el trabajo manual a veces es práctico dirigir las clases no solamente según su edad de los niños sino también por el hecho de si saben leer y escribir o no.
12. Algunos maestros asignan trabajos en los cuadernos, el que hace durante la semana. Luego los alumnos traen los cuadernos para ser calificados.

## 6. FRANELÓGRAFO:

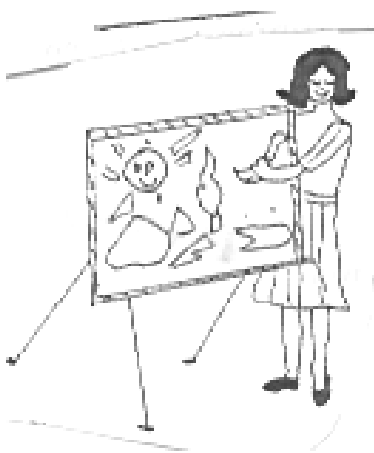

Usted puede hacer su propio flanelógrafo comprando un metro de bayetilla y pegando esta a una lamina de madera, y para hacerlo más presentable enmarque todos sus bordes (con madera). Principalmente el flanelógrafo es usado para narrar historias bíblicas, fijando sobre la tela diferentes figuras y situaciones de la lección bíblica por lo cual que usted va enseñando narrado en tiempo diurno usted podrá utilizar tela de bayetilla blanca o azul claro y dibujarle algunas nubes, sol, montañas, árboles, aves, etc. (según el escenario bíblico).

Pero si el tiempo es nocturno es mejor que utilice tela oscura y dibuje algunas estrellas, la luna, para que los niños puedan diferenciar la situación de la historia.

El flanelógrafo será más llamativo si su tamaño es grande. Las medidas que se dieron para la cartelera también son apropiadas para el flanelógrafo. Otra forma de usar el flanelógrafo es para hacer esquemas, enseñar versos para memorizar con figuras para el plan estilo rompecabezas, como lo muestra el dibujo:

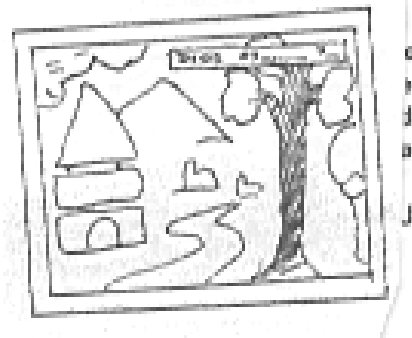

## 7 TITERES:

Ver cartilla para maestros unidad 5, compilada Por María Silva de Machuca.

### FORMAS DE USAR UN TITERE

Para saludar a los niños cuando llegan al salón de clase

Preguntar los nombres de los niños

Muchas veces el títere rompe las barreras de timidez en los niños



Enseñando los versos bíblicos para memorizar  
Enseñando nuevas canciones  
Sosteniendo la canastilla de la ofrenda  
Dando algún anuncio especial  
Haciendo preguntas  
Repasando la lección  
Observando las tareas de los alumnos  
Felicitando a los buenos trabajadores  
Teniendo algunas sorpresas especiales para los niños  
Tocando algún numero especial con alguna trompeta o pandero  
Evangelizando niños.  
Representando a alguna escena bíblica  
Enseñando alguna moraleja.

### **PERSONALIDAD DEL TITERE**

Se debe poner mucho énfasis en esto. Los títeres deben tener su personalidad distinta; ellos tienen que desarrollar un carácter siempre igual para que la congregación sepa básicamente que van a hacer. Es de gran confusión para la congregación especialmente los más jóvenes o niños, tener un títere y hacerlo actuar con diferentes personalidades. Este es un error común entre los principiantes en manejar títeres.

Los títeres no son como las personas que trabajan en el cine. Ellos en una película pueden ser hombres y buenos y en la próxima ser hombres muy malos. Los títeres tiene que desarrollar una personalidad particular y siempre impartirla a la congregación; cuando la personalidad pasa a la congregación, esta comienza a compartir con el carácter del títere y el aprendizaje es más fácil. Idealmente el que maneja el títere debe manejar siempre el mismo para que sea un carácter siempre igual.

A veces los principiantes con títeres manejan un solo títere con 3 o 4 voces diferentes. Esto nunca se debe hacer; hay que determinar qué voz debe tener el títere cuando está desarrollando el carácter y la personalidad del títere; pero al momento que el títere, la voz y la personalidad han sido seleccionadas, son permanentes y no deben cambiarlas.

Actitudes y maneras de vivir son representativas de otros aspectos de la personalidad del títere. Por ejemplo: Siempre está alegre, siempre es malo, siempre come galletas, siempre está reflexionando sobre el amor, felicidad, cariño. El títere siempre puede mostrar una actitud igual sea buena o sea mala para enseñar a los niños. Los títeres pueden ser usados con diferentes caracteres en esta manera: Se puede cambiar el pelo, el estilo del pelo, la voz y la actitud. Entonces así se puede cambiar el títere totalmente. Lo importante cuando se cambio es que se debe usar de una manera siempre igual.

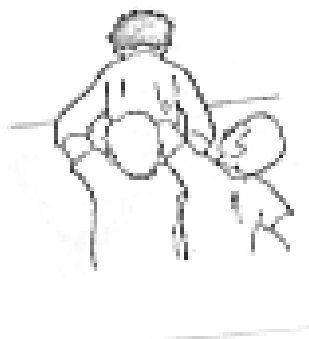

Recuerde que el que maneja el títere en los dramas debe imprimir su voz, en su carácter, en la manera de manejar los labios un carácter siempre genuino.

Para conseguir esto hay que tener en cuenta las siguientes reglas:

Los títeres siempre deben

representar personalidad, ellos deben ser vistos por la congregación únicamente durante la presentación del drama; pero esto nunca se debe referir a ellos como títeres delante de la congregación sino hacer referencia a los títeres por sus nombres, como amiguitos y otros términos similares.

Nunca permita a la congregación y especialmente a los niños ver los títeres antes o después del drama. Estos deben ser escondidos antes o después del drama, para conservar sus personalidades.

Niños llenos de curiosidad siempre quieren ver los títeres después del drama, por esta razón deben ser empacados lo más pronto posible. Si los niños preguntan dónde están los títeres, de esta respuesta: Nuestros amigos ya se fueron; ellos regresan en otra oportunidad; o están durmiendo.

Aunque todos merecen ser aplaudidos por sus trabajos, es mejor no introducir los que manejan los títeres. La congregación debe quedarse con la impresión de que los títeres fueron los que hicieron el drama, no los que los manejaron. Nunca introduzca los que manejaron los títeres como María Semejaba a Pepito, o Mario semejaba a José. Esto no debe hacerse.

La personalidad del títere es muy importante en la enseñanza; una persona en la congregación puede ver su personalidad egoísta si ve su carácter dramatizado en el títere y así tendrá deseo de cambiar.

Cada títere está representando algún personaje, animal u objeto en sus respectivas características (según el caso). Por lo cual usted que manipula el títere debe identificarse con dichas características, para darle al títere la apropiada personalidad que debe representar.

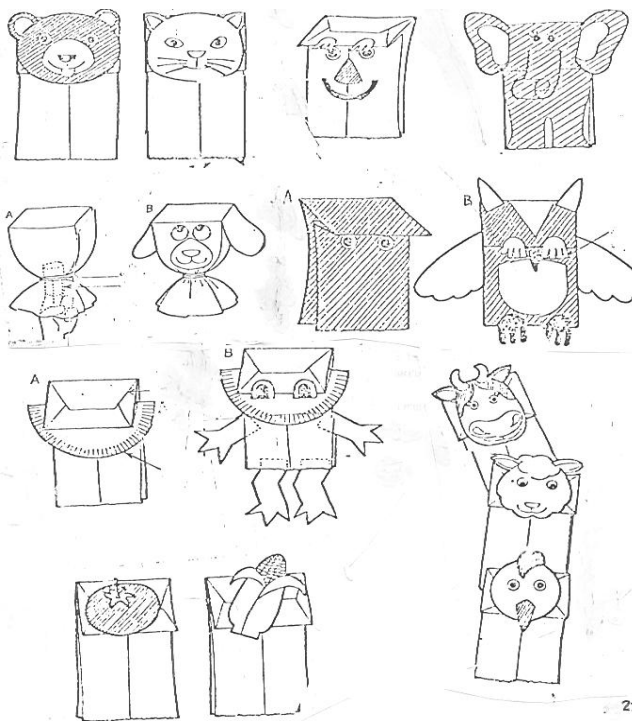

## 8. MAPAS:

Usted puede pintar el mapa en una cartulina grande o en el tablero. Especialmente para los niños primarios, y los intermedios. También puede dejarles a ellos como tareas para hacer los mapas en el cuaderno de trabajos. Cuando usted pinte el mapa, trate de hacerlo lo más claro y comprensible. No coloque sino los nombres de los sitios que usted esta interesado para que ellos localicen, así ellos no se confundirán. Use diferentes clases de colores vivos para colorear el mapa.

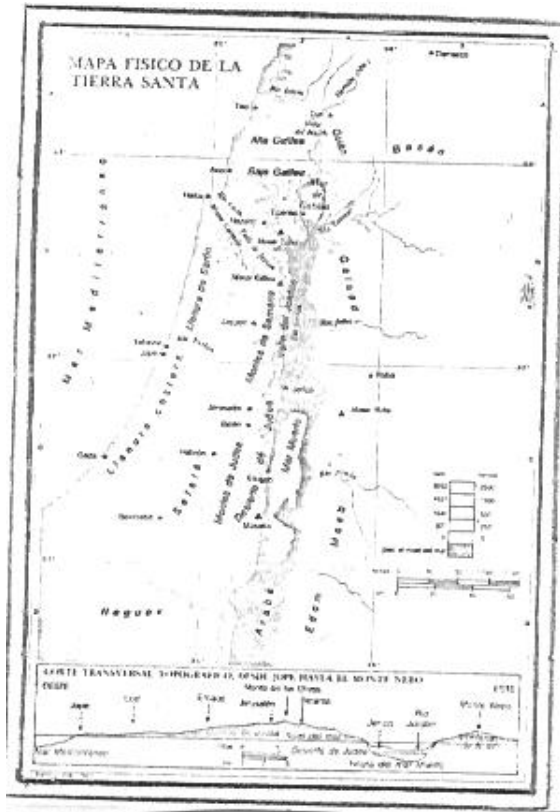

## USOS DE LOS MAPAS:

### a. PARA HACER REALES LOS EVENTOS BIBLICOS

Para los alumnos a veces las historias de la antigüedad y de tierras lejanas parecen ser primeras leyendas, cuantos cuentos fantásticos que carecen de realidad o fundamento, pero enseñan en el mapa y señalar el lugar exacto don de ciertos eventos sucedieron ayuda mucho en hacer sentir a los alumnos que los personajes bíblicos existieron en verdad, que eran reales sus luchas y triunfos y el Dios que les ayudo nos ayudara a nosotros también.

Un mapamundi debe usarse para mostrar como se puede llegar a la tierra santa desde el país donde se encuentran.

### b. PARA ACLARAR LAS CONDICIONES QUE EXISTIAN:

Así se pueden formar los alumnos una buena idea de la conquista de Palestina, los cautiverios, el retorno de Jerusalén, los viajes del señor Jesús, y los viejos marineros de Pablo y los apóstoles.

### c. PARA ILUSTRAR VERDADES ESPIRITUALES

Como los viajes de Pablo nos demuestran su pasión por las almas. El viaje de Abrahán en un momento a la fe. Etc.

### d. PARA ESTIMULAR EL ESPIRITU MISIONERO

El espíritu misionero es parte vital del evangelio. En un mapa del país es bueno indicar las partes evangelizadas y las que no lo están. Un mapa del mundo aumentara el interés en la obra misionera; un plano de la sociedad donde viven es de mucho valor para organizar el trabajo de la evangelización y planear la apertura de escuelas filiales en los barrios.

## 9. MUSICA:

Este es uno de los métodos de agrado para los niños. Pero debemos conocer los dos grandes aspectos en que la música cristiana esta dividida. Siempre hemos los términos muy comunes en el mundo cristiano:

Uno es el de la adoración y otro es alabanza. Pero, realmente ¿que significa?

La adoración es culto reverencia a Dios por sus Obras, por ser quien es, Salmo 100:1-4 Esta adoración se Express mediante: oración, canto, alabanza ofrendas, ayuno y temor.

Nótese que la alabanza esta dentro de la adoración y el significado de alabanza: aspecto de la adoración en la cual se honra a Dios: producto de la alegría Santa, que se expresa con cánticos, música, y danzas. (2º crónicas 7:3).

Los cánticos cristianos generalmente están decididos por temas como: gozo, evangelismo, confianza, la vida de Jesucristo etc. Pero los temas más comunes son la adoración y la alabanza.

Los cánticos de adoración son aquellos que contienen palabras que exaltan directamente la majestuosidad de Dios.

Los cánticos de alabanza más que todo expresan alegría santa de los hijos de Dios y surge frente a los milagros realizados por Dios y su ayuda.

Los cánticos de alabanza generalmente expresan una actitud de agradecimiento por los favores recibidos por Dios. Y podemos acompañarlos con palmas, batiendo las manos o danzando.

Así que durante la clase debe haber un tiempo específico para la adoración. Los niños desde sus tempranas edades deben reconocer y diferenciar el significado de la adoración. Este tiempo usualmente debe ser de la lección bíblica. Ya que luego de haber oído la palabra, los niños estarán más dispuestos adorar.

Pero también hay un tiempo especial para la alabanza, generalmente para comenzar la clase o en los tiempos que los niños están cansados de estar sentados.

Durante el tiempo en que los niños están trabajando en las tareas manuales o investigando o jugando, usted puede llevar una grabadora a la clase y colocar un casete de música cristiana infantil.

#### **A. ¿Por qué se canta con lo niños?**

Para adorar al señor

Para enseñar las escrituras, doctrina, buen comportamiento etc.

Para evangelizar

Para hacer felices a los niños

Para disciplinar

#### **B. ¿Por qué es importante la música?**

Rompe la monotonía

Capta la atención

Da la oportunidad de moverse Siempre deben ponerse de pie para cantar: Nunca quedaren sentados.

Crea disciplina

#### **C. ¿Porque visualizar los cánticos?**

Para enseñar nuevos coros

Es mas divertido par los niños

Provee una oportunidad de variación

Los niños nuevos pueden participar en el cántico

#### **D. Consejos al usar cánticos visualizados:**

Explique las palabras nuevas y difíciles y este seguro que el niño entiende el significado de la canción

Mantenga la mirada en los niños

Sonría y Cante en voz alta

Mantenga el cartel alto hacia el lado

El niño puede participar sosteniendo el cartelón

Solamente deben usarse uno o dos cánticos visualizados en cada clase o servicio. Las otras canciones deben ser de adoración y cánticos de acción.

Asegurase que los adultos presentes participen en los cánticos. Los niños se dan cuenta rápidamente cuando un alumno es un pobre ejemplo.

#### **E. Como preparar el cartelón?**

Use cartelón en colores brillantes y baratos

las formas y figuras grandes y no comunes

Pegue laminas de libros de colores, tarjetas postales, de navidad, de cumpleaños, etc.

Escriba las letras grandes

Recuerde que no tiene que ser un artista, los niños no son tan minuciosos.



#### **LA MUSICA EL ELEMENTO MÁS IMPORTANTE DEL MINISTERIO INFANTIL**

Desde los primeros tiempos y hasta el día de hoy, los creyentes han dado expresión a su fe por medio de la música para el ministerio infantil, la música es un elemento importante de la enseñanza indirecta durante las campañas y durante la conservación disciplinada de los niños en el espacio musicales en un programa infantil, consideramos esencial lo siguiente:

Los encargados de la música deben ser elegidos de acuerdo a su habilidad o interés son los responsables de los espacios musicales de los dos grupos.

Los que cantan y animan los himnos y coros.

Los que cantan y tocan los instrumentos.

Puede haber solo dos encargados pero inspiran a una mayor participación de grupos numerosos

El sonido de las voces instrumentos debe ser claro y perceptible a todo el auditorio. Es preferible utilizar micrófonos e instrumentos eléctricos o pistas musicales que para. Siempre se debe tener el sonido preparado antes del programa.

Los cantos deben ser visualizados ilustrados en hojas del tamaño proporcional al grupo. La visualización debe ser clara las letras de cada palabra deben ser grandes y delineadas. La ilustración de un canto no puede ser hecha con recortes de revistas, periódicos, lecciones bíblicas o dibujos. Las ilustraciones explican mensaje contenido en el canto.

Las competencias sobre cual grupo canta mejor o en la voz mas fuerte dan al los niños gozo y felicidad, el aprendizaje directo esta estrechamente enlazado con las competencias y ofrecen una gran oportunidad para la participación activa de los niños.

Los ujieres cantando y gesticulando congeladamente exageradamente inspira a los niños a participar en la música. Recuerda que los niños son imitadores.

Los descansos físicos son necesarios de acuerdo a la regla fundamental de Jesús, La música ofrece la oportunidad para un descanso y cantos con acciones son ideales para este.

## **SUGERENCIAS**

La variedad continua durante un programa es bastante importante, por lo que diez minutos es el límite para cada espacio musical es preferible no contar más tiempo del que corresponde al límite de atención de los niños, las reglas de 1x1, un canto o lon en cada espacio de música es suficiente.

Los cantos para niños deben ser seleccionados con cuidado: nunca letras para adultos o demasiados simbólicos. Los niños piensan literalmente y son crédulos, algunas veces salen de la iglesia con ideas doctrinales equivocadas recibidas mediante cantos no aptos para ellos.

Por ejemplo los niños se encuentran difíciles las palabras del canto

“Solo Dios hace el hombre feliz”

en la estrofa:

“La vida es nada,

Todo se acaba

Solo Dios hace

Al hombre feliz”

Para un niño este coro no habla de felicidad sino de tragedia y del final de todo

lo hemos cambiado, y espero a que al autor le guste nuestra versión:

“Solo Dios hace al niño feliz

Cristo te ame,

El te ayuda,

Solo Dios hace

Al niño feliz”

Otro ejemplo la línea del coro: “La vida vieja ya he dejado”. No la entienden.

Un niño en la ciudad de México cantaba en l himno nacional, insistiendo vehementemente en que tenia razón cuando entonaba, “al sonoro rugir del camión”.

Naturalmente tenia mucha mas experiencia de camiones que de cañones.

Si deseas usar un canto que tiene un buen ritmo para niños pero su letra no es de todo satisfactorio, los encargados pueden adaptar el campo escribiendo una nueva letra acorde al tema que requieren para un determinado programa.

## **APLICACIÓN:**

Visualiza en hojas de buen tamaño un canto infantil con letras grandes y colores vivos. lústralo con recortes o dibujos acorde a su letra o mensaje

Piensa un canto que pueda ser útil como un descanso físico visualizado e ilustrado. En la hoja parte escribe sus movimientos posiblemente tendrás que inventarlos.

Piensa en un canto para adultos cuya melodía o ritmo te agrade bastante. Adáptalo o escríbele una letra niño-céntrico Visualízalo e ilústralo.

## 10. CUADERNOS DE TRABAJO

Cada niño debe llevar su propio cuaderno de trabajo ya sea como de ejercicios que se realicen dentro o fuera de la clase. Estos cuadernos pueden ser comunes o puede idearse y mandar mimeografiar su propio cuaderno con las tareas que van a realizarse durante el año o semestre.

Nota: En cuanto a los niños menores en el salón de clase, sólo se entregaran al final del año así habrá más organización.

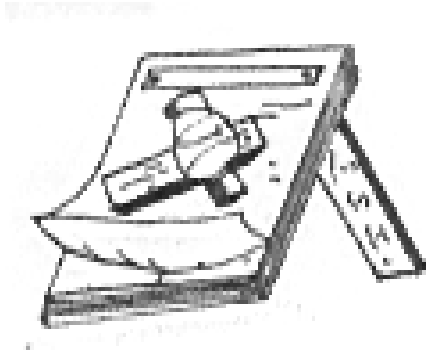

## 11. CUADROS

Si no quieres hacer uso del Fanelógrafo o del tablero para la ilustración Bíblica puede hacerlo a través de cuadros en grande pliegos de cartulina, u otro papel o con lápices de colores, temperas, crayolas, tizas, de colores etc. También si desea guardar cuadros para otras ocasiones puede hacer un soporte de madera para colocarlos allí. Estos soportes facilitan dictar la clase Bíblica con cuadros.

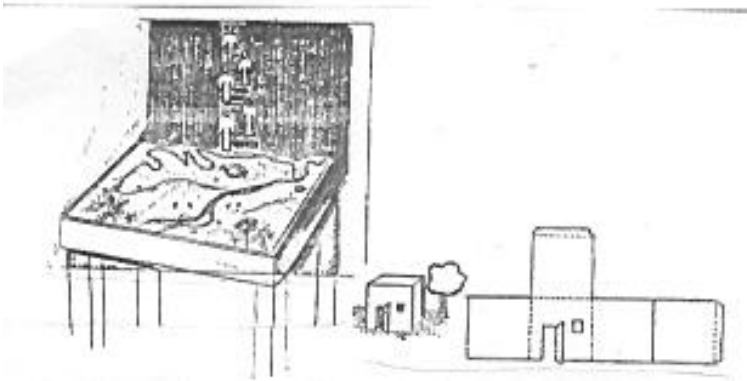

## 12. MESA DE ARENA:

Es una mesa baja con una baranda, con arena o aserrín adentro se transforma en la verdadera escena de la lección de la imaginación activa de los niños pequeños. Efectuamos la transformación con árboles (ramitas) y peñas (piedras) se hacen montes valles y caminos en la arena. Un espejo con las orillas enterradas llega ser un lago.

Papel azul hace ríos y lagos muy bonitos. Bloquecitos de madera, cajitas etc. Pueden servir da casa. Las figuras que vienen en las ayudas visuales para los franelógrafo pueden reforzarse con cartón, dejando sobresalir una punta para meterla en la arena y se puede mantener de pie.

Para cualquier lección se pueden usar muñequitos de palo vestidos al estilo oriental. Vista usted. Una docena de muñequitos y tendría con que enseñar a los niños de una forma real.



Es bueno tener una tapa para la mesa de arena (aunque algunas ya vienen con tapa) para que los niños no tengan la tentación de jugar fuera del tiempo al lado de adentrarse podrá forrar con franela azul y servirá de cielo cuando esta abierta.

### 13. LA CAJA DE SECRETOS:

Este método, como los demás visuales es para dar tres dimensiones al cuadro, o sea profundidad tanto como anchura y altura, se usa arma en caja de zapatos, u otra semejante: El fondo `para la caja se pinta o se paga la figura. Y en el extremo contrario se abre un agujero que sirva de ventanilla. La fibra del personaje debe sobresalir pegándola a distancia el fondo que ya sea preparado. Se tapa la caja con papel de seda de colores (no transparente) según la escena del día y el momento. Eje. Papel oscuro para noche, papel rojo o amarillo para el día.



Después de relatar la lección se les permite a los niños verla uno por uno, mirando por la ventanilla y teniendo la tapa hacia la luz.

Mantenga el aire de misterio que tanto les encanto a los niños. No dejando decir lo que vea hasta que todos lo haya visto. Este modo es bueno para los niños pequeños.

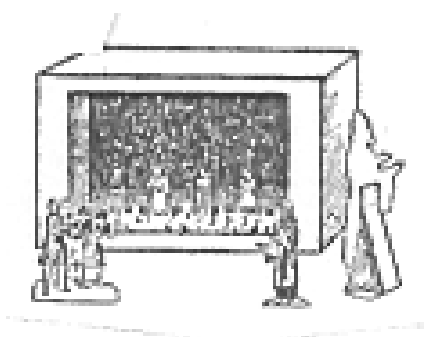

### 14. CASA CAJA:

Este método es parecido a la caja de secretos en que las figuras se pegan en una caja de zapatos, u otra semejante, se pone la caja de costado, sin su tapa, para que sea una casa de muñecas. Si se puede empapelarla usando un color claro. Las figuras se pegan de la manera descrita para caja de secretos: A una escena exterior podrá presentarse así únicamente cambio de las figuras la mima caja puede servir varias veces repetida. Lo mas practico para la caja de secretos y la casa es

pasar las figuras en un cartón que sirva de fondo falso y se cambia fácilmente si estropear las figuras.

### 15. OBJETOS NATURALES

La forma mas sencilla de la lección objetiva es presentar el objeto natural llamando la atención a sus características y dando su aplicación a lo espiritual.

Cristo lo usa señalando lo lirios, los campos blancos, las redes, el yugo etc.

De la forma mas natural el usaba lo que estaba a la vista de sus enseñanzas.





## 16. OBJETOS ALEGORICOS:

Representamos una cosa con otra. Por ejemplo hacemos un corazón de papel y representamos el pecado con. Una mancha en el damos significado a los colores y los usamos en el desarrollo de la lección. Una cruz puede representar la muerte expiatoria de Cristo, o la salvación.

## 17. EXPERIMENTO CON OBJETOS:

El realizador experimenta con objetos, es un método que les gusta a los alumnos de toda edad, se usa con buenos resultados en cualquier clase unida. Muchos de las profecías de Ezequiel se presentan de esta manera. Ejemplo:

Con un imanes levanta una aguja aunque este enterrada, porque es el mismo material. Pero el palito que es de otro carácter no responde el llamamiento del imán. Solamente los cristianos verdaderos serán arrebatados cuando venga Jesús.

Un hilo negro, fácil de romper, se usa para sujetar las manos de un niño, dándole bastantes vueltas a las muñecas hasta que sea imposible romperlo. Esto ilustra el poder de los hábitos malos. El cortarlo con tijeras muestra como Cristo nos libra. Juan 8: 34

### REGLAS PARA SU USO:

Permita usted que el niño toque el objeto y tome parte en la demostración cuando sea práctico. . Así lo recordara mas y el niño pequeño aprende mucho por el tacto.

Evite UD. Que se muy complicada la lección en los muchos detalles puede perderse el pensamiento principal.

Evite los trucos, porque todos se ponen a pensar en como lo Habrá hecho y el mensaje, y la aplicación viene a ser de poca cosa y de poco interés. Tal resultado es un fracaso porque nuestro propósito no es entretener sino hacer más claras y comprensibles las verdaderas espiritualidades. Sin embargo hay unas buenas lecciones químicas que pueden usarse con mucho provecho.

No permita que los alumnos vean los objetos antes de la presentación de la lección.

### VENTAJAS DEL METODO

No requiere talento artístico. Cualquiera persona puede hacerlo.

Hay variedad infinita en las lecciones. Se mantiene así el interés d los alumno

Puede usarse sin mucho gasto económico

Puede usarse con alumnos de todas las edades

Sigue el principio pedagógico de hacer uso de la conocido para enseñar lo desconocido

**18 RETROPROYECTOR.** Es un tipo de proyector que no necesita ni película ni transparencias. Reproduce directamente de la pagina cualquiera cosa que cava dentro de su área de reproducción por lo general se utilizan hojas de acetato para escribir. UD. Puede realizar con anticipación dibujos para la lección con diferentes colores ya que estos son también son reflejados por Retroproyector.



## 19. FRISOS

Es uno de los elementos mas prácticos dentro de la enseñanza ya que su uso y elaboración son muy sencillos. Se presentan clases en evangelismo infantil, reuniones en hogares, etc.

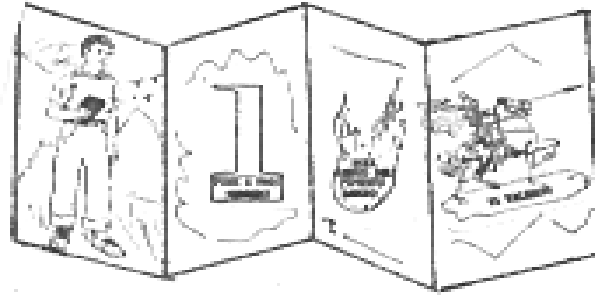

Se toma la serie deseada y se arma en páginas por escenas. Si no tiene los dibujos adecuados. Usted puede armarlos de diferentes recortes de revistas, periódicos, historietas, etc.

Arme el fondo completando totalmente la hoja ya sea totalmente la hoja ya sea en colores o con fondos que usted pueda conseguir, arme una buena escenografita para realzar aun mas la figura.

Lo ideal seria que usted, realce la figura, colocando el respaldo un cartón grueso o espuma delgada. Esto dará mejor visión de la escena.

Procura que el plegable no pase de 6 hojas es mejor que continúe la historia en otro friso, así lo haré mucho mas interesante.

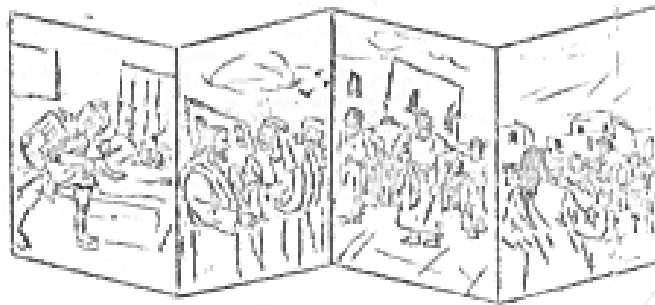

Organice sus frisos por temas o unidades y archívelos podrán ser utilizados luego. Consérvelos en buen estado. No permita que los niños los rayen o destruyan

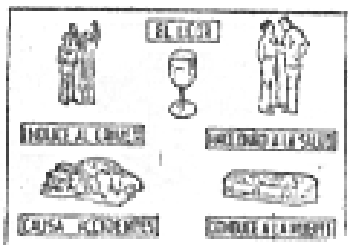

## 20 BOSQUEJO PARA LA LECCION:

Es importante la variedad que tengamos en nuestras lecciones, estas se pueden presentar de diversas maneras una de ellas seria presentándolo en un cartel. Como podemos observar en la ilustración.

## 21. CAJA PARA ESCENAS:

Se preparan las figuras como el rollito de cuadros pero sin los palos. Se hacen dos cortes en el fondo de una caja para que entre y salga el papel en que están pegadas las figuras, jalándolo de un lado para otro y mostrando una escena a la vez. La caja sirve de marco para el cuadro.

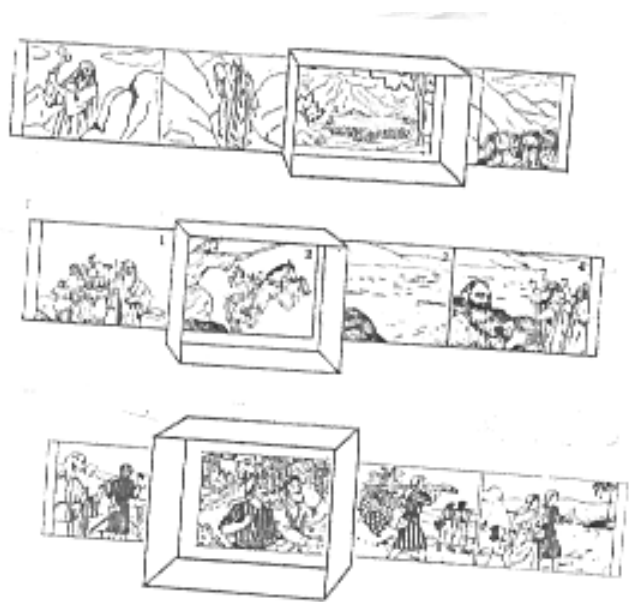

## 22. CUADROS PARA ADORNAR EL AULA.



Queremos que cada día el aula sea más atractiva. Elabore sobre cartulina cuadrados de flores, pájaros, niños, animales, aun escenas Bíblicas que sirven para ilustrar rol amor de Dios.

Explique el cuadro que se coloca en el día.

Armoniza bien usted. Sus colores. Esto es de primera de importancia al trabajar en cartulina debe haber bastante contraste entre el fondo y el cuadro que esta pegados en el para que la figura resalte. Pruebe antes de pegar todos los distintos colores al ver cual queda mejor.

Queremos que cada día el aula sea más atractiva. Elabore sobre cartulina cuadrados de flores, pájaros, niños, animales, aun escenas Bíblicas que sirven para ilustrar rol amor de Dios. Explique el cuadro que se coloca en el día.

## 23. CAJA DE ARENA:

Consiga una caja de cartón resistente y acorte su altura. Pegue con cinta los vértices y bordes y llene luego la caja con arena fina y suave o aserrín. Usted, puede colocar en la arena un espejito o papel celofán azul para representar el mar, un poco de esfuerzo e imaginación no le será difícil surtir con economía una cajita de arena útil y atractiva.



Modo de hacer la figurita con alambre.

Modelo de la figura de alambre. Se puede vestir con papel.

La cabeza se puede hacer con papel o masa.

Modelo de la cajita de arena y como se puede preparar una escena.

## 24. TABLERO:

- a. Si usted esta enseñando, puede escribir los factores más importantes para enfatizar los puntos sobresalientes, tales como nombres, fechas, títulos, etc.
- b. Usted puede dibujarla historia bíblica en el tablero, con diferentes tizas de colores.
- c. Pude usarlo para un repaso.
- d. Usted puede hacer bosquejos, diagramas, cuadros hipnóticos, etc.
- e. Usted puede dibujar cuadros de la vida real.
- f. También puede utilizarlo para un esquema con frases cubiertas, como lo muestra el dibujo:
- g. O para colocar un esquema con tiras dobladas como lo muestra el dibujo:
- h. Los movimientos de la mano del maestro en el tablero atraen la a tensión de los alumnos.
- i. Usa una letra clara, entendible.
- j. Lo mismo que tizas de colores vivos
- k. Practica diferentes clases de dibujos y esquemas en el tablero para perfeccionarse en el uso de este.
- l. El tablero debe estar al nivel de la estatura del niño
- m. La mejor forma de fabricar un tablero de pared o sea de pizarra esmaltada con cemento

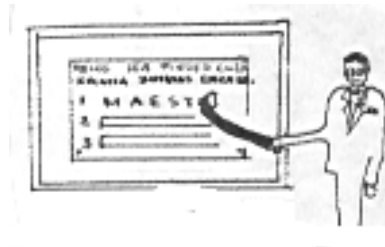

## 25. MEMORIZACION:

Debemos enseñarle a los niños versos Bíblicos par aquellos memoricen ya que el Espíritu Santo le recordara estos versos, en cada situación a la que tenga que enfrentarse durante toda su vida.

Además los niños aman la memorización de versos bíblicos. Siempre escoja un verso que vaya de acuerdo con la lección Bíblica ya que este sirve para reforzar el fin de la lección.

Permita que el verso sea real en usted, enseñe el verso bíblico con tu respectiva preferencia.

“Jehová es mi pastor, nada me faltara Salmo 23.1”

Usted puede enseñar el verso bíblico, utilizando cuadros representativos del verso como este:

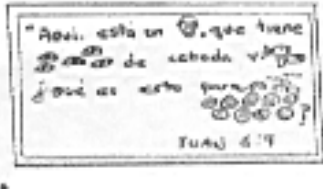
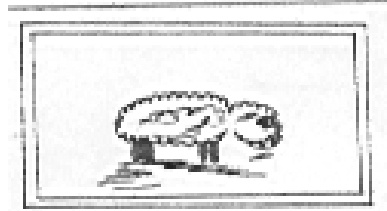

También puede utilizar el tablero o una cartulina para enseñar el verso con palabras y dibujos como estos:

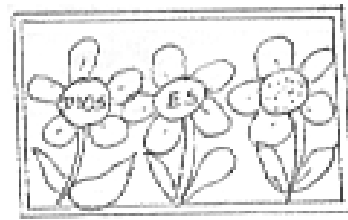

Otro método es usando el franelógrafo para enseñar el verso Bíblico con figuras especiales.

También es un método muy práctico enseñar el verso en grupo, por ejemplo usted puede colocar a los niños en fila para que cada uno diga unas palabras del versículo según el orden en que vayan las palabras del verso bíblico. Y según el lugar que ocupe el niño en la fila.

Al comienzo del ejercicio se hará en forma lenta y luego se aumentara su velocidad, con el fin del que el niño pueda memorizar lo más rápido posible.

Una forma que daría oportunidad a los niños de estar muy activos, sería repitiendo el verso y al mismo tiempo representándolo con acciones

Un método mas es de poner cada palabra del verso bíblico en un cuadro hecho en cartulina u otro material y colocados en diferentes lugares del salón de clase para que los niños en una fila vayan caminando al contorno del salón y repitiendo cada palabra del verso.

Para los niños mayores usted puede dejarles como tarea que cada niño memorice un verso bíblico, que comience por una letra del alfabeto. Esto lo puede hacer en orden alfabético. Ej.: José puede memorizar un verso que comiencen por la “B”, etc.

Otro método para niños mayores puede ser de que el niño voluntario, o el que usted escoja, pase al frente y simule que esta triste, entonces, los demás niños del grupo deben decorar de memoria un verso bíblico en el cual Dios hable o de alguna consolación en cuento a la tristeza: Y así puedan pasar varios niños al frente y representar alguna actitud específica par que los demás niños del grupo recuerden algún verso bíblico relacionado con la situación que se esta representando.

Memorizar las escrituras es la forma que Dios usa para que su palabra quede grabada en nuestra mente y voy a los profundo de nuestros corazones.

Otras ideas importantes acerca del ejercicio de memorización pueden ser de memorizar los diez mandamientos, el padre nuestro, las bienaventuranzas, los libros de la Biblia en su orden, etc.