

# PROGRAMA PARA ESCUELA DOMINICAL

## INTERMEDIOS 10 - 11 AÑOS



DURACION DOS AÑOS

*ELABORADO POR: MARIA SILVA M.*

# M.I.A

**Ministerios Infantiles y Adolescentes**

## NUESTRA VISION

Ser un ministerio integral y solidó comprometido en el cumplimiento de la gran comisión con niños y adolescentes en Colombia y en todas las naciones

“Id y haced discípulos....” Mateo 28: 19-20



## NUESTRA MISION

M .I. A. Busca apoyar a la iglesia de Jesucristo promoviendo la visión de Dios por medio del evangelio, alcanzando a cada niño y adolescente, para guiarlos a una estrecha relación con Dios, siendo formados por el Espíritu Santo y capacitándolos integralmente para lograr el propósito que Dios tiene en sus vidas

## Nombre del Maestro

---

*Edición Revisada, Octubre 2010*

# INTERMEDIOS DE 10 Y 11 AÑOS

## ¿COMO ES UN NIÑO DE 10 Y 11?

**FISICAMENTE** Tienen bastante energía

**MENTALMENTE** Tiene sed de saber y desean aprender, les gusta mucho la lectura y poseen una memoria excelente, diferencian perfectamente entre la realidad y la imaginación, desean que las historias sean contadas con la mayor exactitud, es investigador

**EMOCIONALMENTE** Es intrépido, tiene mucha confianza en su capacidad de vencer, no les gusta demostraciones de afecto con melosería, pero sí saber que son queridos.

**EN SU VOLUNTAD** Se rebelan contra los dictadores, pero les gusta que se les dirija con cariño, son independientes.

**SOCIALMENTE** Les gusta compartir con todos, hacer ruido y pelear, se sienten mejor al aire libre, forman grupos.

**ESPIRITUALMENTE** Reconocen el pecado como tal, y siente la necesidad de librarse de sus consecuencias, necesita conocer el camino de la victoria para evitar frustraciones y para desenvolverse espiritualmente, en esta edad se les debe demostrar la necesidad de prepararse para el servicio al Señor y orar preguntándole al Señor qué quiere que haga en el futuro.

### DESARROLLO FISICO

Les gusta bastante el deporte

Son amigos de las competencias

Su forma física es bien proporcionada

### DESARROLLO SOCIAL Y EMOTIVO

Es importante la enseñanza de valores y principios, desarrollando motivaciones que puedan durar toda la vida, como por ejemplo, las misiones y el ministerio

Les gusta sobresalir en el grupo.

Valoran y establecen relación entre las palabras y la acción. Por eso es importante que el maestro sea intachable.

Les gusta formar parte de grupos que ayuden a la comunidad y tener una variedad de actividades como clubes, juegos reglamentados y coleccionar cosas.

Necesitan ayuda para resolver sus problemas.

Reconoce las diferencias de carácter sexual, está ávido de información acerca del tema y a veces investiga en fuentes distorsionadas.

### DESARROLLO INTELECTUAL

Aprende fácilmente cantos y textos de la Biblia de memoria, puede aprender capítulos enteros, los cuales recuerda aún en la edad madura.

Realizan preguntas complejas acerca de Dios, la Iglesia y otros temas, debido a que en esta edad razonan mucho

Las cosas tienden a ser en blanco o negro, buenas o malas, fabulosas o terribles, divertidas o aburridas. Muy pocas veces se define en un término medio.

Con frecuencia dicen “Eso no es justo”.

## CÓMO ENSEÑARLES

Aprovechando la facilidad para memorizar, enseñar nuevos versículos de la Biblia, nombres y datos geográficos, libros de la Biblia, etc.

Es una edad para mostrarse ante los demás; dar la oportunidad para dirigir coros, orar, responder preguntas, leer la Biblia, desarrollar exposiciones.

Es la mejor edad para entrenar al niño en participar en las actividades de la iglesia, asistiendo a los servicios y colaborando en eventos especiales.

Debido al gran bombardeo mental a través de los medios de comunicación, el niño tiende a confundirse fácilmente acerca de sus verdaderas necesidades y motivaciones, por lo tanto el maestro debe ser paciente y ayudarlos a salir de las etapas de desánimo por las cuales atraviesan.

Como está lleno de energía, ésta la debemos dirigir a lo útil (competencias bíblicas, coros para evangelizar). Se debe tener variedad en la clase. Diferentes formas de enseñar. Se debe explicar el poder de la palabra, el dinamismo de la vida cristiana, la victoria, como ser más que vencedores; como son investigadores, se les debe dejar varias inquietudes.

El niño en esta edad razona, piensa, busca el origen de las cosas, es curioso, interrogador, independiente, memoriza, deseoso de sobresalir, determinado en los grandes éxitos, sin medir las consecuencias de sus propósitos.

Actúa enérgicamente, vive sus ilusiones, a veces son moleestamente activos, estos jóvenes son vigorosos, ahora en ellos comienza la plenitud de la vida.

En el juego corren, resbalan, empujan, tiran, deciden, gritan, son felices de ser parte activa en el juego.

En la escuela son dinámicos, voluntarios, listos para competir, ellos lo saben todo.

En la casa ellos pueden preparar la cena, arreglar el césped, entregar el correo, lavar el carro, hacer mandados, asumen mayor responsabilidad cada día. Algunas veces es difícil ser intermedio, ellos hieren a otros involuntariamente, pierden, cuando desesperadamente deseaban ganar.

Se sienten rechazados, son demostrativos fácilmente, desobedecen a sus padres y profesores. Caen en errores cuando sabían que debían hacerlo bien. Algunas veces lo hacen a propósito.

¿Cómo alcanza usted en una corta hora a la semana a esta increíble gente viviente? ¿Cómo aprovecha todo este entusiasmo para tornarlo hacia la Biblia? Ayudarlo a descubrir verdades y dirigirlo a aceptar al Señor Jesucristo. ¿Cómo puede ayudarlos a ellos para que empiecen a ser gente, cuyas vidas manifiesten actitud, hábitos y conductas cristianas?

La prueba para el profesor es intensa, porque si quiere llegar al corazón de ellos, tiene que andar con ellos, los niños siempre recordarán que usted los llevó de paseo, o asistió a su partido de fútbol, o escuchó un concierto en que su alumno estaba participando. Justamente para mostrarle al niño que a usted le interesa, más de lo que él piensa, y hacer una diferencia entre su enseñanza también, ellos conocen que usted les ama, les acepta y le cuentan como su amigo, y esto hace que ellos responda cuando usted les ensaña la Palabra.

A los niños les gusta aprender, pero necesitan su motivación, aún con las técnicas más simples, ayudas visuales, lecciones objetivas, proyectos de clase, diagramas, carteleras, franelógrafos, actuación de títeres, entrevistas y dramas. Permita que ellos hagan sus propios visuales y representaciones.

¿Cómo podrá usted dirigirlos de pensamientos frívolos, deportes, video juegos, internet y hobbies a pensamientos profundos acerca de Dios y cuánto ÉL desea hacer en sus vidas?

Primero comience usted con lo que los intermedios conocen, luego condúzcales a lo que ellos no conocen.

Uno de los métodos principales para los niños de esta edad es la narración de la historia. Una historia puede comunicar una profunda verdad que penetra en el entendimiento del niño, motivando hacia un cambio de conducta, desarrollando actitudes y levantando una respuesta a Dios, si esta ha sido contada bien.

¿Cómo puede convertirse usted en la clase de narrador que transporte a los niños a través de las fronteras del tiempo y espacio?

Primero usted debe seleccionar y preparar sus historias con suficiente anticipación, para informarse de los caracteres, acciones y aún identificarse con la emociones del relato.

Use apropiadas pausas para formar suspenso, siempre que sea posible use drama y practique el cambio de voz para dramatizar diferentes caracteres. Cuide que su historia continúe sin interrupciones, cualquier pregunta tonta o interrupción puede arruinar su historia.

Cuando un profesor trabaja en la perfección sus narraciones, los resultados son asombrosos; los ojos del niño están fijos, su cuerpo quieto y su mente alerta, lleno de preguntas y listo a aprender. Luego de la narración de la historia, usted puede hacer una serie de preguntas, para por medio de estas, ellos relacionen la historia bíblica con sus vidas.

Cuando los niños respondan a estas preguntas, trate de aceptar algo de cada respuesta. Ellos son sensibles y desean compartir sus experiencias personales, pero ellos necesitan una atmósfera de aceptación y de mérito individual para sentirse libres y espontáneos.

Una pregunta y una respuesta en la clase, es una simple y efectiva forma de estimular el interés y cuidar de esta dentro de la perfecta realización.

Cuando usted introduce un nuevo tema haga que sus niños manifiesten que les gustaría conocer acerca de este tema. Luego, a medida que la lección avance, ellos podrán contestar sus propias preguntas, a través de la historia bíblica.

Un centro de enseñanza, buscando y escuchando es otra forma de desafiar a los intermedios. Todos sentados alrededor de una mesa, con diccionarios, cuadernos bíblicos, mapas, diagramas, etc. usted encontrará que ellos desean usar este método en cuanto les sea posible.

A los niños les gusta investigar en su Biblia y si usted los motiva con preguntas concretas, ellos estarán ansiosos de continuar investigando en casa.

Ellos están bastante interesados en la obra misionera, por lo que muchos pueden recibir el llamado para servir al Señor, lo que harán con mucho agrado, a esta edad les fascina oír acerca de los grandes héroes de la Biblia, como Moisés, David, Sansón. Etc.; ellos trabajan muy bien en equipo del mismo sexo.

Están aprendiendo a ser independientes, desean descubrir respuestas a sus inquietudes.

Les gusta memorizar, ya que lo hacen fácilmente, no se conforman con un verso, ellos desean memorizar un capítulo.

El perderá su interés por la clase de escuela dominical, si le enseñamos la misma clase cada domingo.

Tienen muchos problemas: Cómo entenderse bien con los otros niños, hacer lo que sus padres desean, obtener buenas notas en la escuela, obedecer a sus maestros, jugar mejor en los deportes, además, les fastidian las niñas y viceversa.

Tienen un gran sentido del honor y la justicia. Reconoce sus faltas y acepta que necesita ayuda para hacer lo correcto.

EL PROCESO DE APRENDIZAJE PREFERENCIAL DEL LÓBULO IZQUIERDO	EL PROCESO DE APRENDIZAJE PREFERENCIAL DEL LÓBULO DERECHO
Progresión lineal, lógico Unifica las partes fragmentadas hasta completar el conjunto Analítico Prefiere el silencio Prefiere la luz fuerte Prefiere un diseño formal (escritorio-mesa)	Puede ver el cuadro completo Toma un conjunto completo y lo fragmenta  Global Prefiere algo de sonido Prefiere la luz tenue Prefiere un diseño informal (piso – cama)

## AMANDO A NUESTROS NIÑOS

### **EL QUE BUSCA LOS HECHOS**

Aprende mejor cuando se le presenta hechos y datos concretos

Le gusta la instrucción programada, competencia, conferencias objetivas y exámenes

Prefiere aprender hechos, información objetiva... blanco y negro.

### **EL VISUALIZADOR**

Aprende mejor cuando puede visualizar.

Le gusta las ayudas visuales, fotos, gráficos con letra o palabra en conjunto

Prefiere un ambiente quieto para el aprendizaje.

### **EL HACEDOR**

Aprende mejor “haciendo”

Le gusta involucrarse activamente en el proceso de aprendizaje y aprende mejor cuando su cuerpo está involucrado en el aprendizaje.

Prefiere un ambiente, hacia la acción para el aprendizaje.

### **EL HABLADOR**

Su mejor forma de aprendizaje es audible

Le gusta escuchar, hablar y necesita las dos cosas para completar el ciclo de aprendizaje.

Prefiere el sonido en el ambiente.

### **EL QUE APRENDE POR EL TACTO**

Aprende mejor cuando puede palpar o tocar

Le gusta los manipulativos y enseñanza que involucre “manos a la obra”, prefiere el aprendizaje del tacto.





#### EL QUE VISUALIZA

Sonría

Haga contacto visual

Use notas, tarjetas de cumpleaños, gráficas de asistencia



#### EL HABLADOR

Asegúrele verbalmente

Permita que él se exprese (hable) y escuche

Dialogue con él



#### EL QUE APRENDE POR EL TACTO

Toque su hombro como en cariño

Permita que su presencia física esté al lado suyo

Abrase con cariño



#### EL HACEDOR

Haga actividades con ellos

Permita que hagan cosas para otros

Deles oportunidades positivas para hacer las cosas, como parte de su aprendizaje y afírmeles en sus hechos



#### EL BUSCADOR DE HECHOS

Deles oportunidades para hacer las cosas objetivas: Pueden estar encargados de la cartelera de asistencia, etc.

Provea oportunidades para involucrarles en competencias de conocimiento y alábeles por su buen trabajo

Haga juegos como “Naipes Bíblicos” y no esté sorprendido de que quizá le ganen en el juego.

## MODELO PARA UNA HORA TOTAL DE CLASE

### APERTURA

Oración por los niños que estén cumpliendo años, y bienvenida a los niños nuevos, peticiones y testimonios.

### LECTURA DE LA BIBLIA 5 MINUTOS

Se leerán 3 capítulos seguidos

### PREPARÁNDONOS PARA LA LECCIÓN BÍBLICA 5 MINUTOS PRE-TRABAJO (introducción a la historia)

### NARRACIÓN DE LA HISTORIA BÍBLICA. 15 a 20 MINUTOS (visuales)

TALLER: A través de preguntas, concursos, talleres escritos, mesas redondas, discusiones, dramas. Permita que cada niño haga un énfasis sobre la clase y de lo aprendido; sea muy creativo y prepare de ante mano lo que va a desarrollar. 15 Minutos

TIEMPO DE REFLEXION: En lo que reste de la lección permita que el Espíritu Santo haga su obra completa en cada niño.

## ESTRUCTURA DEL CURRÍCULUM

### **TEMAS DOCTRINALES GENERALES**

DOCTRINAS BÍBLICAS

EL SOLDADO CRISTIANO

SERIE DE DISCIPULADO

ASI ES LA VIDA

CREER EN DIOS

El niño de esta edad razona, piensa, busca el origen de las cosas, es curioso, interrogador, independiente, memoriza. Deseoso de sobresalir, determinado en los grandes éxitos, sin medir las consecuencias de sus propósitos.

Actúa enérgicamente, vive sus ilusiones, a veces son moleestamente activos, estos jóvenes son vigorosos, ahora en ellos comienza la plenitud de la vida

Cuando un profesor trabaja en la perfección de sus narraciones, los resultados son asombrosos, los ojos del niño están fijos, su cuerpo quieto y su mente alerta, lleno de preguntas y listo a aprender.

Luego de la narración bíblica, usted puede hacer una serie de preguntas para por medio de estas, ellos relacionen la historia a sus vidas.

Cuando los niños responden a estas preguntas, trate de aceptar algo de cada respuesta. Ellos son sensibles y desean compartir sus experiencias personales, pero ellos necesitan una atmósfera de aceptación y de mérito individual para sentirse libres y espontáneos.

Se tendrán también días especiales donde él irá entendiendo mas ampliamente lo que Dios desea de nosotros, por esto se han diseñado clases misioneras que se darán cada último domingo del



**mes**, enfatizando la necesidad de las misiones, y otros días especiales como son: Semana santa, vacaciones, mes de la biblia, los dos reinos, navidad.

**Se empezara a leer la Biblia en una forma ordenada por capítulos todas las clases. Prepare la lectura y no se detenga en explicaciones, porque el tiempo es limitado en la clase. Por ningún motivo corte esta lectura. El propósito es leer la Biblia completa.**

**Los SALMOS se leerán en casa, se realizará un proyecto para la debida lectura, los PROVERBIOS cada niño lo deberá leer con el día calendario del mes**

**Los repasos** son elaborados con el fin de evaluar lo aprendido en las clases anteriores, además es un tiempo especial para ministrar a cada niño, permita que el Espíritu Santo guíe en ministrar áreas específicas. Es un tiempo en el cual se debe aprovechar al máximo. Sea muy creativo en este tiempo y dele toda la importancia necesaria. Cree un ambiente adecuado. Por ninguna circunstancia permita interrupciones. Si es necesario coloque un letrero para que no interrumpan la ministración.

Un este tiempo se tendrá un pequeño espacio para celebrar los cumplamos de los niños en el primer y segundo semestre; las fechas ya están establecidas en el curriculum. Trate de preparar todo con anticipación, permita que los padres participen en esta celebración aportando bombas, refrigerios, o ayuden a decorar el salón el día antes, etc.

Se realizaran pequeños concurso de memorización de textos bíblicos, libros de la Biblia, etc. Estimule a los niños a memorizar la Palabra de Dios, haga ver la importancia de tal acción, Tenga una cartelera de premiación para este concurso

### **LECCIONES MISIONERAS Y ESPECIALES**

LA VENTANA 10/ 40

JUAN WESLEY

TI FAM

YO ME ATREVO

MISIONES MUNDIALES

SEMANA SANTA

LOS DOS REINOS

## INTERMEDIOS 10 Y 11 PRIMER AÑO

FECHA	TEMA	LECCION	OBJETIVO	RECURSOS
ENERO	<b>DOCTRINAS BÍBLICAS</b>	LECCION 1 ¿QUIEN ES DIOS?	-Los alumnos cuidarán un huevo para ayudarles a experimentar como Dios nos cuida -Elaboraran una lista de cualidades de padre perfecto - Examinar lo que la Biblia dice respecto a quien es Dios - Participaran en un dialogo respecto a por que pueden confiar en que Dios los cuida - Determinaran aspectos en los cuales puedan depender mas de Dios	Elaborar preguntas con respecto al tema Fotocopias Laminas de quien es Dios Padre Huevos  Cartulina con el texto y Libros de la Biblia para memorizar  <b>PLAN LECTOR</b> Lectura de la Biblia Antiguo Testamento 1º Reyes 3 al 5
ENERO		LECCION 2 ¿QUE ES LA BIBLIA?	-los alumnos exploraran lo que la <biblia dice respecto a si misma - Aprender la historia de la Biblia - Descubrir la importancia de leer las escrituras -Formularan un plan para leer la Diariamente	Elaborar preguntas con respecto al tema Fotocopias Laminas de la Biblia Pacto de lectura de la Biblia  Cartulina con el texto y Libros de la Biblia para memorizar  <b>PLAN LECTOR</b> Lectura de la Biblia Antiguo Testamento 1º Reyes 6 y 7
ENERO		LECCION 3 ¿QUIEN ES JESÚS?	-Los alumnos harán una lista de lo que ya saben respecto a Jesús -Buscaran en la Biblia descripciones y datos acerca de Jesús -Usaran la declaración de “si...entonces” para aplicar a sus vidas hoy ese conocimiento	Cartel se busca ampliado Concurso, premio Hojas de Papel  Cartulina con el texto y Libros de la Biblia para memorizar  <b>PLAN LECTOR</b> Lectura de la Biblia Antiguo Testamento 1º Reyes 8
ENERO	<b>DOCTRINAS BÍBLICAS</b>	LECCION 4 ¿QUIEN ES EL ESPÍRITU	-Los alumnos identificaran al Espíritu Santo como uno de los miembros de la trinidad	Lección Objetiva Hoja de trabajo Juego

		SANTO?	Señalaran varias de las funciones del Espíritu Santo -Reconocerán que el Espíritu Santo es para todos los creyente -Jugaran un juego para recordar el fruto del Espíritu Santo.	Cartulina con el texto y Libros de la Biblia para memorizar  <b>PLAN LECTOR</b> Lectura de la Biblia Antiguo Testamento 1º Reyes 9 al 11
ENERO	<b><i>DIA MISIONERO LLEVANDO LUZ A LAS NACIONES</i></b>	VENTANA 10/40 LECCION 1 EL BARQUITO RECUPERADO	Ver como Cristo nos ama y ha dado un precio muy grande por nosotros	Cartulina para laminas Un Barquito Mesa redonda preguntas  <b>PLAN LECTOR</b> Lectura de la Biblia Antiguo Testamento 1º Reyes 12 al 14
FEBRERO		LECCION 5 EN EL PRINCIPIO	-Los alumnos improvisaran una actuación interpretando la historia de la creación -Experimentaran estar ligados a la creación -Celebraran el don divino de la creación	Dramatización Decore el salón con laminas de la creación Plastilina Pelota Globo terráqueo Cinta adhesiva papel periódico marcadores Biblia  <b>PLAN LECTOR</b> Lectura de la Biblia Antiguo Testamento 1º Reyes 15 al 17
FEBRERO	<b><i>DOCTRINAS BIBLICAS</i></b>	REPASO LECCIONES 1 AL 5	Concéntrese Evaluar lo visto en las clases anteriores Tiempo de Ministración Premiación por concursos de memorización	Cartulina con el concéntrese Hoja de evaluación Decorar el salón con laminas anteriores Premio para la memorización  <b>PLAN LECTOR</b> Lectura de la Biblia Antiguo Testamento 1º Reyes 18 y 19
FEBRERO	<b><i>DOCTRINAS BIBLICAS</i></b>	LECCION 6 LA JORNADA HUMANA	- Los alumnos evaluaran su valor como seres creados a imagen de Dios -Verán como el pecado interrumpió la relación del ser humano con DIOS -Comprenderán el perdón de Dios por medio de Jesucristo	Cartulina de 6 x 10 Cinta de enmascarar Espejo grande Periódicos bolsa de basura  Cartulina con el texto y Libros de la Biblia para memorizar

				<p><b>PLAN LECTOR</b> Lectura de la Biblia Antiguo Testamento 1º Reyes 19 al 22</p>
FEBRERO	<b><i>DIA MISIONERO LLEVANDO LUZ A LAS NACIONES</i></b>	VENTANA 10/40 LECCION 2 EL BARRIL DE ALBERTO	La historia de un pequeñito que por su gran valentía recibió una gran recompensa	<p>Narración por algún alumno</p> <p><b>PLAN LECTOR</b> Lectura de la Biblia Antiguo Testamento 1º Reyes 1 al 3</p>
MARZO		LECCION 7 ¿PORQUE SE SUFRE EN LA VIDA?	<p>-Hacer una lista de cosas buenas y malas que les ocurren a las personas</p> <p>-Explorar, como algunos delos personajes bíblicos respondieron al pecado, al mal y al sufrimiento</p> <p>-Reconocer por que es mejor vivir obedeciendo a Dios</p> <p>-Animarse unos a otros, estimularse mutuamente a confiar en DIOS. Incluso en los tiempos difíciles</p>	<p>Hojas lápices papel periódico marcadores Cinta de enmascarar Fotocopia vistazo a Job</p> <p>Cartulina con el texto y Libros de la Biblia para memorizar</p> <p><b>PLAN LECTOR</b> Lectura de la Biblia Antiguo Testamento 2º Reyes 4 y 5</p>
MARZO	<b><i>DOCTRINAS BIBLICAS</i></b>	LECCION 8 LA FAMILIA DE LA FE	<p>-Los alumnos notaran como y por que los cristianos verdaderos son diferentes</p> <p>-Distinguirán entre la alegría basada en las circunstancias y el gozo basado en una relación con Dios</p> <p>-Verán la fe desde la perspectiva de Cristo</p> <p>- Dibujaran cuadros del cielo y alimentaran su necesidad de depositar su fe en Cristo</p>	<p>Bola de Lana, papel periódico marcadores Papel trasparente azul y rosado Fotocopias cubos</p> <p>Cartulina con el texto y Libros de la Biblia para memorizar</p> <p><b>PLAN LECTOR</b> Lectura de la Biblia Antiguo Testamento 2º Reyes 6 al 8</p>
MARZO		LECCION 9 ¿PORQUE EXISTE LA IGLESIA?	<p>-Los alumnos aprenderán a distinguir entre los conceptos falsos y verdaderos respecto a la iglesia</p> <p>-Examinar lo que la Biblia</p>	<p>Fotocopia, hojas de papel, lápices, cinta, una revista gruesa,</p> <p>Cartulina con el texto y Libros de la Biblia para memorizar</p>

			<p>dice respecto a la iglesia</p> <ul style="list-style-type: none"> <li>-Participaran en una experiencia de trabajo conjunto, en la cual todos contribuyen con su parte</li> <li>-Demostrarán como nos necesitamos los unos a los otros</li> </ul>	<p><b>PLAN LECTOR</b></p> <p>Lectura de la Biblia Antiguo Testamento</p> <p>2º Reyes 9 al 11</p>
MARZO	<b>DIA MISIONERO LLEVANDO LUZ A LAS NACIONES</b>	VENTANA 10/40 LECCION 3 ¿COMO YO PUEDO DAR?	La vida real de una familia que decidió darlo todo para amor a la obra del nuestro Señor Jesucristo	<p>Cartulina para Laminas Proyecto para recoger ofrendas Viveres y ropa</p> <p><b>PLAN LECTOR</b></p> <p>Lectura de la Biblia Antiguo Testamento</p> <p>2º Reyes 12 al 14</p>
ABRIL	<b>SEMANA SANTA</b>	LA CRUCIFICACION	Recordar las escenas del calvario, el sufrimiento de Jesús en la cruz Y que por amor el lo hizo por cada uno de nosotros	<p>Cartulina con laminas Fotocopias con el tema para reflexionar</p> <p><b>PLAN LECTOR</b></p> <p>Lectura de la Biblia Antiguo Testamento</p> <p>2º Reyes 15 y 16</p>
ABRIL	<b>SEMANA SANTA</b>	LA RESURRECCION	Como por su resurrección tenemos entrada libre en el reino de los cielos y Jesús gano la batalla contra la muerte	<p>Cartulina con laminas Fotocopias con el tema para reflexionar</p> <p><b>PLAN LECTOR</b></p> <p>Lectura de la Biblia Antiguo Testamento</p> <p>2º Reyes 17 y 18</p>
ABRIL		REPASO LECCIONES 6 AL 9	Sopa de letras Evaluar lo visto en las clases anteriores Tiempo de Ministración Premiación por concursos de memorización	<p>Cartulina con la sopa de letras Hoja de evaluación Decorar el salón con laminas anteriores Premio para la memorización</p> <p><b>PLAN LECTOR</b></p> <p>Lectura de la Biblia Antiguo Testamento</p> <p>2º Reyes 19 al 21</p>
ABRIL	<b>DIA MISIONERO LLEVANDO LUZ A LAS NACIONES</b>	VENTANA 10/40 LECCION 4 TOMASITO EL	La historia de un niño invalido que decidió hacer la voluntad de Dios, ser parte	<p>Cartulina para laminas Dramatización "Tomasito el invalido"</p>

	<b>Ofrenda MISIONERA</b>	INVALIDO	de la obra a pesar de su invalidez	<b>PLAN LECTOR</b> Lectura de la Biblia Antiguo Testamento 2º Reyes 22 al 24
MAYO	<b>DOCTRINAS BIBLICAS</b>	LECCION 10 QUE PODER DE LA ORACION	-Los alumnos exploraran lo que es importante para ellos -Verán en la Biblia ejemplos de oración -Compondrán una oración en grupo.	Hojas de plantas de verdad Fotocopias Cartulina con el texto y Libros de la Biblia para memorizar  <b>PLAN LECTOR</b> Lectura de la Biblia Antiguo Testamento 2º Reyes 25 <b>Cuadro linaje de los reyes</b>
MAYO	<b>DOCTRINAS BIBLICAS</b>	LECCION 11 COMPARTE LA HISTORIA DE CRISTO	-Los alumnos exploraran por que algunas veces es difícil hablar a otros de su fe, -Comprenderán el mandamiento bíblico de proclamar y hablar de la Palabra de Dios -Verán como Dios ha sido parte de su pasado y presente -Identificaran maneras sencillas de hablarles a otros de sus fe	Dulces Hojas de papel, laicales o colores  Cartulina con el texto y Libros de la Biblia para memorizar  <b>PLAN LECTOR</b> Lectura de la Biblia Antiguo Testamento 1º Crónicas 1 al 3
MAYO		LECCION 12 LA FE EN ACCION	-Los alumnos experimentaran que se siente al ser servido -Identificaran personas que necesitan ayuda -Dialogaran sobre por que Dios nos llama a servir -Se comprometerán en un proyecto de servicio	Grabadora, música suave, galletas, refresco Cinta adhesiva papel periódico, marcador Biblia Revistas, periódicos  <b>PLAN LECTOR</b> Lectura de la Biblia Antiguo Testamento 1º Crónicas 4 al 6
MAYO	<b>DOCTRINAS BIBLICAS</b>	LECCION 13 LA ETERNIDAD CON DIOS	-Los alumnos ilustraran la preocupación al respecto del futura -Explicaran cuatro aspectos de los tiempos finales -Describirán algunos detalles de cómo será el cielo y el infierno -Responderán a la invitación	Fotocopias , lápices, papel Cartulina con el texto y Libros de la Biblia para memorizar  Cartulina con el texto y Libros de la Biblia para memorizar  <b>PLAN LECTOR</b> Lectura de la Biblia Antiguo

			de Dios para pasar el futuro con el	Testamento 1º Crónicas 7 al 9
MAYO	<b>DIA MISIONERO LLEVANDO LUZ A LAS NACIONES</b>	VENTANA 10/40 LECCION 5 LA VENTANA 10/40	Conocer la ventana 10 / 40 porque este nombre y de donde nació	Laminas Mapamundi Y diferentes mapas Dramatización (Sobre la necesidad de estas naciones que no conocer a Cristo)  <b>PLAN LECTOR</b> Lectura de la Biblia Antiguo Testamento 1º Crónicas 10 al 13
JUNIO		REPASO LECCIONES 10 AL 13	Concurso de preguntas Evaluar lo visto en las clases anteriores Tiempo de Ministración Premiación por concursos de memorización  Celebración cumpleaños primer semestre	Cartulina Hoja de evaluación Decorar el salón con laminas anteriores Premio para la memorización  Torta, refrigerio, Bombas  <b>PLAN LECTOR</b> Lectura de la Biblia Antiguo Testamento 1º Crónicas 14 al 16
JUNIO	<b>EL SOLDADO CRISTIANO</b>	LECCION 1 EL SOLDADO CRISTIANO Y SUS BATALLAS	Hacer notar a los niños que en este mundo hay grandes guerras espirituales que batallan en dentro de nosotros, pero que solo con la sangre de Cristo somos vencedores.	Cartulina para empezar a armar el soldado. Y el traje del soldado para cada niño Laminas sobre batallas Papel dorado Laminas para escenas  <b>PLAN LECTOR</b> Lectura de la Biblia 1º Crónicas 17 al 20
JUNIO		LECCION 2 ¿CON QUIEN ES NUESTRA LUCHA?	Que el niño conozca cual es nuestro gran enemigo (Satanás) quien esta listo para atacarnos, pero que a la vez el niño comprenda que con el poder que Cristo nos ha dado podemos enfrentar	Cartulina para armar el soldado. Y el traje del soldado para cada niño Laminas sobre nuestra enemigo (Satanás) Papel dorado Laminas para escenas

			a este enemigo.	<p><b>PLAN LECTOR</b> Lectura de la Biblia 1º Crónicas 21 al 24</p>
JUNIO	<b>DIA MISIONERO LLEVANDO LUZ A LAS NACIONES</b>	VENTANA 10/40 LECCION 6 LLEGANDO AL CENTRO DE LA VENTANA 10 /40	Observar las necesidades específicas de estos países que componen la ventana 10 / 40	<p>Mapas Se debe asignar en la clase anterior Que cada alumno Traiga anexos a través del internet sobre estos países</p> <p><b>PLAN LECTOR</b> Lectura de la Biblia 1º Crónicas 25 al 27</p>
JULIO	<b>EL SOLDADO CRISTIANO</b>	LECCION 3 LA IMPORTANCIA DE LA ARMADURA	Que los niños observen y acepten la importancia de la armadura y como tenerla bien preparada para salir al ataque contra el enemigo.	<p>Cartulina para el traje del soldado para cada niño Papel dorado Laminas para escenas</p> <p><b>PLAN LECTOR</b> Lectura de la Biblia 1º Crónicas 28 y 29</p>
JULIO		LECCION 4 EL YELMO DE LA SLAVACION	Explicar al niño la importancia de tener el yelmo de la salvación como protección para los malos pensamientos y ataques que el enemigo hace a nuestra mente. Demostrar al niño la importancia de usar la espada (Palabra de Dios) para tener una vida recta	<p>Poner a cada niño con el yelmo (casco). Y las espadas Esto se ha elaborado con ellos en las clases anteriores. Laminas para escenas</p> <p><b>PLAN LECTOR</b> Lectura de la Biblia 2º Crónicas 1 al 3</p>
JULIO		LECCION 5 LA VERDAD SEÑIR NUESTROS LOMOS	Hacer notar al niño la importancia de ceñirnos (apretarnos) con la verdad nuestra cintura Explicar quien es el autor de esa verdad y donde podemos aprender cada día de ella Concienciar al niño que si en cada actividad diaria por pequeña que sea llevemos la verdad ceñida a nosotros. Nuestra vida será prosperada	<p>Llevar laminas de diferentes vestidos de soldados y un vestido de soldado de verdad de nuestro país Llevar varios cinturones Laminas de escenas Trabajar con la coraza Papel dorado</p> <p>Cartulina con el texto y Libros de la Biblia para memorizar</p> <p><b>PLAN LECTOR</b> Lectura de la Biblia</p>



				2º Crónicas 4 al 7
JULIO	<b>DIA MISIONERO LLEVANDO LUZ A LAS NACIONES</b>	VENTANA 10/40 LECCION 7 ORANDO POR LAS DIFERENTES NACIONES	La importancia de la oración por las naciones necesitadas y el reto de declararlas para Dios Conocer las siete aéreas básicas de las personas	Exposición por varios alumnos Modelo de oración por las naciones Tiempo de oración por cada nación Llevar banderas De estas naciones  <b>PLAN LECTOR</b> Lectura de la Biblia 2º Crónicas 8 al 11
AGOSTO	<b>EL SOLDADO CRISTIANO</b>	REPASO LECCIONES 1 AL 5	Repaso y evaluación de las clase pasadas.  Tiempo de ministración y unción a cada niño, orar para que su mente y todo su ser sea protegido del ataque del enemigo Vestirse con la armadura Premiar versículos de memoria	Fotocopias con preguntas y un juego bíblico Laminas sobre los dos reinos Exponer el soldado ya armado en cartulina Vestidos de la armadura Premios  <b>PLAN LECTOR</b> Lectura de la Biblia 2º Crónicas 12 al 15
AGOSTO		LECCION 6 LA CORAZA DE JUSTICIA	Hacer notar la importancia de la armadura y observar cuales son las armas ofensivas y defensivas del soldado. Explicar al niño que es la coraza del soldado y que espiritualmente es la justicia de Dios que quiere implantar en nuestra alma y espíritu Tener la convicción de que si estoy vestido de la coraza de justicia estaré protegido del enemigo.	Llevar armas ofensivas y defensivas. Laminas para escenas Dramatización Vestir las corazas a cada niño  Cartulina con el texto y Libros de la Biblia para memorizar  <b>PLAN LECTOR</b> Lectura de la Biblia 2º Crónicas 16 al 19
AGOSTO		LECCION 7 UN BUEN SOLDADO CON UN BUEN CALZADO Y UN ESCUDO SIEMPRE LISTO	Explicar al niño en que consistía el calzado y el escudo del soldado Romano Aplicar a la vida espiritual del niño el evangelio de la paz y la de que lo que Dios quiere, para desarrollarlos por	Pedir a los niños llevar sandalias para forrarlas Elaborar escudos con cartón paja y papel dorado Laminas de escenas  Cartulina con el texto y Libros

			<p>excelencia  Avivar en el niño el desea de compartir el evangelio de paz y salvación a otros.  Ayudar a desarrollar su fe en Cristo</p>	<p>de la Biblia para memorizar  <b>PLAN LECTOR</b>  Lectura de la Biblia  2º Crónicas 20 al 23</p>
AGOSTO		LECCION 8 LOS DARDOS DE FUEGO DEL MALIGNO	<p>Que el niño comprenda la necesidad de estar bien preparados con toda la armadura ya estudiada para resistir el ataque del enemigo. Que comprenda el significado de estos dardos y esté dispuesto a contra-atacar al enemigo</p>	<p>Lamina de escenas  Vestidos todos con las armaduras  Hacer flechas de cartón paja forradas con papel dorado  <b>PLAN LECTOR</b>  Lectura de la Biblia  2º Crónicas 24 al 27</p>
AGOSTO	<p><b>DIA MISIONERO LLEVANDO LUZ A LAS NACIONES</b></p> <p><i>Ofrenda MISIONERA</i></p>	VENTANA 10/40 LECCION 8 UN RETO PARA TU VIDA	<p>Llegando a la conclusión de que debe ser parte de nuestro ministerio orar y actuar por esta parte del mundo; la ventana 10/40</p>	<p>Fotocopias cien ciudades claves de la ventana 10/40 conociéndolas su población y ubicación  Y modelo de oración para un mes  <b>PLAN LECTOR</b>  Lectura de la Biblia  2º Crónicas 28 y 29</p>
SEPTIEMB	<b>EL SOLDADO CRISTIANO</b>	LECCION 9 CONOCIENDO A NUESTRO ENEMIGO	<p>Enseñar quien era Satanás en el principio y como se revelo contra Dios y como es ahora  Enseñar como el enemigo trabaja en nuestras vidas , como león rugiente y como nos podemos defender con la Palabra</p>	<p>Drama de leones.  Una Biblia grande  Versículo para decorar cartulina, escarcha colores, crayolas  Laminas de escenas  <b>PLAN LECTOR</b>  Lectura de la Biblia  2º Crónicas 30 al 32</p>
SEPTIEMB		LECCION 10 NUESTRA RECOMPENSA	<p>Enseñar la vida de este niño que como tantos por su fidelidad recibirán al final su recompensa.</p>	<p>Caja de televisión  Laminas  Una corona bien elaborada con piedras  <b>PLAN LECTOR</b>  Lectura de la Biblia  2º Crónicas 33 al 36</p>
SEPTIEMB	<b>EL SOLDADO</b>	REPASO	<p>Evaluar lo aprendido en las</p>	<p>Fotocopias evaluación</p>

	<b>CRISTIANO</b>	LECCIONES 6 AL 10	clases anteriores. Tiempo de ministración Todos vestidos con la armadura de Dios Permitir que el Espíritu de Dios ministre la vida de cada niño Premiación de textos de memoria	Llevar todo los materiales utilizados en las clases anteriores Premios  <b>PLAN LECTOR</b> Lectura de la Biblia Esdras 1 al 5
SEPTIEMB	<b>DIA MISIONERO LLEVANDO LUZ A LAS NACIONES</b>	VENTANA 10/40 LECCION 9 EL ISLAM	Aprender acerca del Islam Quien es su creador, y cuantas personas en el mundo lo practican. Conocer los motivos de oración por ellos y ver la necesidad de amor verdadero que Dios tiene para ellos	Ver por internet acerca del Islam y los países que lo practican sus creencias y practicas. Fotocopias de motivos de oración Drama un cristiano y un musulmán  <b>PLAN LECTOR</b> Lectura de la Biblia Esdras 6 al 10
OCTUBRE	<b>LOS DOS REINOS</b>	LECCION 1 LOS DOS REINOS	Que los niños comprendan que existen dos reinos De Dios (la luz) y el reino de Satanás (las tinieblas).	Fotocopias de Laminas Coronas  <b>PLAN LECTOR</b> Lectura de la Biblia Nehemías 1 al 4
OCTUBRE		LECCION 2 HALLOWEEN	Conocer el origen de esta celebración y Tomar la decisión de no disfrazarse porque si lo hacemos estaríamos participando de esta celebración	Fotocopias de láminas. Mascaras feas Dulces.  <b>PLAN LECTOR</b> Lectura de la Biblia Nehemías 5 al 8
OCTUBRE		LECCION 3 INFLUENCIA EN EL OCULTISMO EN LA TELEVISION	Cada niño pueda comprender y decidir no ver programas que afecten su vida espiritual y pueden descubrir lo que hay detrás de cada programa. Es importante estar actualizados de los programas infantiles que presenten en la televisión y analizarlos a la luz de la Palabra de Dios	Fotocopias de laminas Un televisor Si es posible un video con algún programa infantil para explicarlo  Cartulina con el texto y Libros de la Biblia para memorizar  <b>PLAN LECTOR</b> Lectura de la Biblia

				Nehemías 9 al 13
OCTUBRE	<b>SERIE DE DISCIPULADO</b>	LECCION 1 ESTOY ESTRENANDO VESTIDO ¡QUE NOTA!	Tomar la gran decisión, nacer de nuevo	Fotocopia taller Ilustraciones Traje nuevo niño y niña Cartulina con el texto y Libros de la Biblia para memorizar  <b>PLAN LECTOR</b> Lectura de la Biblia Ester 1 al 4
OCTUBR	<b>DIA MISIONERO LLEVANDO LUZ A LAS NACIONES</b>	VENTANA 10/40 LECCION 10 EL BUDISMO	Conociendo su nacimiento y el inicio en la sociedad con el fin de llegar a ellos Motivos de oración	Mesa redonda Para hablar de todas las practicadas del budismo y analizarlas a la luz de la Palabra de Dios  <b>PLAN LECTOR</b> Lectura de la Biblia Ester 5 al 10
NOVIEMB		LECCION 2 DIOS LIMPIA MI TRAJE	Arrepentimiento deferente de remordimiento	Fotocopia taller Ilustraciones  <b>PLAN LECTOR</b> Lectura de la Biblia Job 1 al 5
NOVIEMB		LECCION 3 VENCENDO LA CARRERA DE OBSTACULOS	Como puedo enfrentar mis problemas	Fotocopia taller Ilustraciones  <b>PLAN LECTOR</b> Lectura de la Biblia Job 6 al 10
NOVIEMB		LECCION 4 LA BIBLIA UNA SUPERDOTACION	Cada día necesitamos apartar tiempo para comer física y espiritualmente	Fotocopia taller Ilustraciones  <b>PLAN LECTOR</b> Lectura de la Biblia Job 11 al 15
NOVIEMB	<b>DIA MISIONERO LLEVANDO LUZ A LAS NACIONES</b>  <b>Ofrenda MISIONERA</b>	VENTANA 10/40 LECCION 11 EL HINDUISMO	A pesar que se cree que el hinduismo es solamente una cultura o costumbre, se relata como simplemente se comenzó como religión y se practica como tal Por un hombre enfermo	Dramatización Comienzos del Hinduismo  Cartulina con el texto y Libros de la Biblia para memorizar

			Mentalmente	<b>PLAN LECTOR</b> Lectura de la Biblia Job 16 al 20
DICIEMBR	<b>SERIE DE DISCIPULADO</b>	LECCION 5 CAMPO DE ENTRENAMIENT O Y PREPARACION	Como es un tiempo devocional	Fotocopia taller Ilustraciones  <b>PLAN LECTOR</b> Lectura de la Biblia Job 21 al 27
DICIEMBR		REPASO LECCIONES 1 AL 5	Evaluar lo aprendido en clase. Tiempo de ministración Premiación de memorización  Celebración cumpleaños segundo semestre	Fotocopia evaluaciones Todas las ilustraciones anteriores Premios  Torta, gaseosa, bombas serpentina  <b>PLAN LECTOR</b> Lectura de la Biblia Job 28 al 32
DICIEMBR	<b>DIA MISIONERO LLEVANDO LUZ A LAS NACIONES</b>	VENTANA 10/40 LECCION 12 EL ANIMISMO	Otra religión que ha traído a miles a su practica y por ello a llevado a naciones enteras a su misma destrucción	A través del internet, mirar todo lo que tenga que ver con esta religión en el mundo. Llevar a discusión sus creencias y practicas  <b>PLAN LECTOR</b> Lectura de la Biblia Job 33 al 39
DICIEMB		CLAUSURA		

# INTERMEDIOS 10 Y 11 SEGUNDO AÑO

FECHA	TEMA	LECCION	OBJETIVO	RECURSOS
ENERO	<b>SERIE DE DISCIPULADO</b>	REPASO LECCIONES 1 AL 5	Repasar a través de una sopa de letras gigante lo visto en las cinco clases pasadas De la bienvenida con un refrigerio especial. Motívelos a la asistencia continua De motivaciones nuevas para este año, un proyecto, un paseo, nuevas técnicas para trabajar con los niños. Etc.	Cartelera sopa de letras Refrigerio Ilustraciones anteriores de las clases a1 a la 5 Bombas y serpentinatas  <b>PLAN LECTOR</b> Lectura de la Biblia Eclesiastés 1 al 4
ENERO		LECCION 6 UN ARMA MUY PODEROSA	Ver el modelo de oración, algunos de los beneficios y pautas de oración	Fotocopia taller Ilustraciones Cartulina con el texto y Libros de la Biblia para memorizar  <b>PLAN LECTOR</b> Lectura de la Biblia Eclesiastés 5 al 9
ENERO		LECCION 7 TEMPLOS LLENOS DE DINAMITA	Quien es el Espíritu Santo	Fotocopia taller Ilustraciones Cartulina con el texto y Libros de la Biblia para memorizar  <b>PLAN LECTOR</b> Lectura de la Biblia Eclesiastés 10 al 12
ENERO	<b>SERIE DE DISCIPULADO</b>	LECCION 8 IRRADIANDO PODER CONTINUAMENTE	Como andar momento a momento. Andar en el Espíritu	Fotocopia taller Ilustraciones  <b>PLAN LECTOR</b> Lectura de la Biblia Cantar de los cantares
ENERO	<b>DIA MISIONERO</b>	LA VIDA DE JUAN WESLEY	Conocer la vida de este famoso misionero que ha inspirado a muchas generaciones	Dramatización La vida de Juan Wesley  <b>PLAN LECTOR</b> Lectura de la Biblia Cantar de los cantares

FEBRERO	<b>SERIE DE DISCIPULADO</b>	LECCION 9 NO ERES UN CUSUMBO SOLO, ERES PARTE DE UNA FAMILIA	La importancia de un cuerpo, una familia, de tener hermanos y hermanas	Fotocopia taller Ilustraciones Cartulina con el texto y Libros de la Biblia para memorizar  <b>PLAN LECTOR</b> Lectura de la Biblia Isaías 1 al 4
FEBRERO		LECCION 10 TINGO TANGO PODEROSO	Poder compartir la fe en Cristo Jesús. La clave de llevar fruto	Fotocopia taller Ilustraciones Cartulina con el texto y Libros de la Biblia para memorizar  <b>PLAN LECTOR</b> Lectura de la Biblia Isaías 5 al 7
FEBRERO	<b>SERIE DE DISCIPULADO</b>	REPASO LECCIONES 6 AL 10	Evaluar lo visto en las clases A través de preguntas alcance la estrella Evaluación escrita Tiempo de ministración Premiación memorización	Ilustraciones de las clases anteriores Fotocopias evaluación Premios  <b>PLAN LECTOR</b> Lectura de la Biblia Isaías 8 al 12
FEBRERO	<b>DIA MISIONERO</b>	TI FAM	Ver la historia real de una niña en Haití	Exposición por varios alumnos de los cinco capítulos de la vida de esta niña  <b>PLAN LECTOR</b> Lectura de la Biblia Isaías 13 al 18
MARZO		LECCION 11 CAMINANDO CON ETHOS	Bases en la ética cristiana	Fotocopia taller Ilustraciones Trabajo en casa  <b>PLAN LECTOR</b> Lectura de la Biblia Isaías 19 al 23
MARZO	<b>SEMANA SANTA</b>	LA CRUCIFICION	Recordar las escenas del calvario, el sufrimiento de Jesús en la cruz Y que por amor el lo hizo por cada uno de nosotros	Lectura del libro todo por amor  Cartulina con el texto y Libros de la Biblia para memorizar

				<b>PLAN LECTOR</b> Lectura de la Biblia Isaías 24 al 28
MARZO	<b>SEMANA SANTA</b>	LA RESURRECCION	Como por su resurrección tenemos entrada libre en el reino de los cielos y Jesús gana la batalla contra la muerte	Lectura del libro todo por amor  <b>PLAN LECTOR</b> Lectura de la Biblia Isaías 29 al 32
MARZO	<b>DIA MISIONERO</b>	YO ME ATREVO	La historia real de una niña llamada Amy, ella quería tener ojos azules Pero entendió mas adelante que si hubiera sido así nunca seria misionera	Dramatización Cartulina con el texto y Libros de la Biblia para memorizar  <b>PLAN LECTOR</b> Lectura de la Biblia Isaías 33 al 36
ABRIL	<b>SERIE DE DISCIPULADO</b>	LECCION 12 SIRVIENDO SOBRE RIELES	Conociendo la visión de M.I.A.	Fotocopia taller Ilustraciones  <b>PLAN LECTOR</b> Lectura de la Biblia Isaías 37 al 39
ABRIL		LECCION 13 UN LIDER CON EXOUSIA	La autoridad como ingrediente necesario para todo líder	Fotocopia taller Ilustraciones  <b>PLAN LECTOR</b> Lectura de la Biblia Isaías 40 al 43
ABRIL	<b>SERIE DE DISCIPULADO</b>	LECCION 14 GENERACION A.G.U.I.L.A.	Cual es el blanco de Generación A.G.U.I.L.A Porque y para que surgió, estrategias	Fotocopia taller Ilustraciones  <b>PLAN LECTOR</b> Lectura de la Biblia Isaías 44 al 47
ABRIL	<b>DIA MISIONERO</b>  <b>Ofrenda MISIONERA</b>	PANORAMA DE LAS NESECIDADES MUNDIALES	Que al finalizar la lección El alumno haya sido impactado de tal manera que sea motivado a la acción	Mesa redonda Fotocopias sobre las necesidades espirituales mundiales  <b>PLAN LECTOR</b> Lectura de la Biblia Isaías 48 al 51



MAYO	<b>SERIE DE DISCIPULADO</b>	REPASO GENERAL DISCIPULADO	Evaluación y repaso del tema en general Sopa de letras gigante Tiempo de ministración Premiación memorización	Ilustraciones de todas las clases Cartelera sopa de letras  <b>PLAN LECTOR</b> Lectura de la Biblia Isaías 52 al 56
MAYO	<b>ASI ES LA VIDA</b>	LECCION 1 EL TRABAJO DIARIO	-Ayudar a los chicos a centrarse mas en el potencial de cada día que en sus dificultades -Ayudar a los chicos a descubrir que la Palabra de Dios es una fuente de beneficiosas metas diarias	Drama  Cartulina con el texto y Libros de la Biblia para memorizar  <b>PLAN LECTOR</b> Lectura de la Biblia Isaías 57 al 60
MAYO		LECCION 2 LOS MIEDOS COTIDIANOS	-Ayudar a los chicos a reconocer que es normal estar ansioso por las cosas relativamente “poco importantes” todos lo sabemos por experiencia -Ayudar a los chicos a entender que ningún problema es nunca demasiado pequeño o insignificante par llevarlo ante Dios	Fotocopias  Cartulina con el texto y Libros de la Biblia para memorizar  <b>PLAN LECTOR</b> Lectura de la Biblia Nuevo Testamento Isaías 61 al 66
MAYO	<b>ASI ES LA VIDA</b>	LECCION 3 LA MEJOR COSTUMBRE	-Ayudar a los chicos a descubrir que el tiempo con Dios es la clave de la salud y el crecimiento espiritual -Ayudar a los chicos a entender que apartar un tiempo para la palabra de Dios puede marcar una diferencia espectacular con el resto del día	Cordones de zapatos Un pedazo de tela para cubrir los ojos Fotocopias  Cartulina con el texto y Libros de la Biblia para memorizar  <b>PLAN LECTOR</b> Lectura de la Biblia Jeremías 1 al 4
MAYO	<b>DIA MISIONERO</b>	LAS MISIONES DEL ANTIGUO TESTAMENTO	Que el alumno pueda entender, apreciar y aplicar las enseñanzas del Antiguo testamento con respecto a las misiones mundiales	Preguntas para discusión del grupo  <b>PLAN LECTOR</b> Lectura de la Biblia Jeremías 5 al 9

JUNIO	<b>ASI ES LA VIDA</b>	LECCION 4 CON PODER EN EL COLEGIO	-Descubrir que Dios esta con ellos siempre -Descubrir como vivir para El con valentía en el colegio	Laminas para escenas Preguntas Taller Dramatización  <b>PLAN LECTOR</b> Lectura de la Biblia Jeremías 10 al 14
JUNIO		LECCION 5 ES UNO, NO, ES DOS, NO ESTRES	-Identificar y evaluar el estrés en sus vidas -Descubrir como tratar con el estrés, con base a la Palabra de Dios	Lamina para escenas Mesa redonda Taller  <b>PLAN LECTOR</b> Lectura de la Biblia Jeremías 15 al 17
JUNIO		REPASO LECCIONES 1 AL 5	Evaluación y repaso del tema en general Concéntrese  Tiempo de ministración Premiación memorización  Celebración cumpleaños primer semestre	Lamina para escenas Taller Cartelera Premiación  Bombas, torta, refrigerio  <b>PLAN LECTOR</b> Lectura de la Biblia Jeremías 18 al 21
JUNIO	<b>DIA MISIONERO</b>	EL NUEVO TESTAMENTO Y LAS MISIONES	Que los niños puedan definir, apreciar y obedecer la enseñanza del Nuevo testamento sobre la misión primordial de la iglesia	Laminas Mapamundi Versículo visualizado de la gran comisión  <b>PLAN LECTOR</b> Lectura de la Biblia Jeremías 22 al 25
JULIO	<b>ASI ES LA VIDA</b>	LECCION 6 SIENTO TEMOR AL MORIR	Ayudarles a los niños a comprender que estamos en este mundo temporalmente que la muerte no es el final sino el principio de vivir eternamente en el cielo	Dramatización  Cartulina con el texto y Libros de la Biblia para memorizar  <b>PLAN LECTOR</b> Lectura de la Biblia Jeremías 26 al 28
JULIO		LECCION 7 YO FRENTE A MIS AUTORIDADES	-Aprender lo que la Biblia dice respecto a nuestros maestros padres y otras autoridades	Fotocopias  Cartulina con el texto y Libros de la Biblia para memorizar

			-Aprender cuando obedecer y cuando es correcto cuestionar la autoridad	<b>PLAN LECTOR</b> Lectura de la Biblia Jeremías 29 al 31
JULIO	<b>ASI ES LA VIDA</b>	LECCION 8 LOS QUE ENGAÑAN NUNCA PROSPERAN  FINALIZAR TEMA	Aprender lo que la Biblia dice sobre el engaño y como se siente Dios con la falta de honestidad	Fotocopias  <b>PLAN LECTOR</b> Lectura bíblica Jeremías 32 al 34
JULIO	<b>DIA MISIONERO</b>	LAS MISIONES ANTES DE LA REFORMA	Que el niño capte una visión panorámica del movimiento misionero previo a la Reforma protestante y aprecie los esfuerzos misioneros de la iglesia de aquellos días	Escenas en rollo de cuadros de la Iglesia antes de la reforma Dramatización de persecución a cristianos  <b>PLAN LECTOR</b> Lectura de la Biblia Jeremías 35 al 38
AGOSTO	<b>CREER EN DIOS</b>  <i>La creación y Dios</i>	LECCION 1 DIOS ES NUESTRO CREADOR	Que los jóvenes sean convencidos que Dios es el creador del universo y puedan defender su fe entre sus compañeros	Manual del alumno  Cartulina con el texto y Libros de la Biblia para memorizar  <b>PLAN LECTOR</b> Lectura de la Biblia Jeremías 39 al 43
AGOSTO		LECCION 2 EL CARÁCTER DE DIOS	Que los jóvenes comprendan que pueden buscar la ayuda de Dios tanto en grandes preguntas como en las pequeñas que surgen a diario	Manual del alumno  <b>PLAN LECTOR</b> Lectura de la Biblia Jeremías 44 al 47
AGOSTO		LECCION 3 EL PODER CREATIVO DE DIOS	Que los jóvenes puedan ver la posibilidad de apropiarse del poder de Dios para su propia necesidad	Manual del alumno  <b>PLAN LECTOR</b> Lectura de la Biblia Jeremías 48 y 49
AGOSTO	<b>DIA MISIONERO</b>	LAS MISIONES DESDE LA REFORMA	Que el adolescente pueda ubicar e interpretar adecuadamente los hechos que originaron las misiones	Video de la historia de la misión

	<b>Ofrenda MISIONERA</b>		modernas Como nació la misión Panamericana de Colombia	<b>PLAN LECTOR</b> Lectura de la Biblia Jeremías 50 al 52
SEPTIEMBR E		LECCION 4 EL HOMBRE ES LO MAS VALIOSO	Que los jóvenes sean agradecidos con Dios porque hizo al hombre único y valioso	Manual del alumno  <b>PLAN LECTOR</b> Lectura de la Biblia Lamentaciones de Jeremías
SEPTIEMBR	<b>CREER EN DIOS</b>  <i>La creación y Dios</i>	LECCION 5 EL PECADO NOS SEPARA DE DIOS  TALLER Y EVALUACIÓN	Que los jóvenes comprendan que el pecado nos aparta de Dios, pero la comunidad se consigue a través de Jesús  Realizar practicas de las clases vistas Evaluación	Manual del alumno  Cartulina con el texto y Libros de la Biblia para memorizar  <b>PLAN LECTOR</b> Lectura de la Biblia Ezequiel 1 al 5
SEPTIEMBR	<b>CREER EN DIOS</b>  <i>La relación de Dios con el hombre</i>	LECCION 6 LAS CONSECUENCIA S DEL PECADO	Que los jóvenes sean consientes de las consecuencias del pecado en el mundo y las posibilidades de ser vencedores sobre lo malo	Manual del alumno  Cartulina con el texto y Libros de la Biblia para memorizar  <b>PLAN LECTOR</b> Lectura de la Biblia Ezequiel 6 al 9
SEPTIEMBR	<b>DIA MISIONERO</b>	LOS PIONEROS DE LAS MISIONES MODERNAS	Que los adolescentes se informen acerca de los pioneros de la obra misionera y se animen a participar de manera activa en las misiones mundiales Hablar de los fundadores de la Misión Panamericana. Ignacio Guevara y Héctor Machuca junto con otros misioneros	Video Dramatización  <b>PLAN LECTOR</b> Lectura de la Biblia Ezequiel 10 al 13
OCTUBRE	<b>CREER EN DIOS</b>  <i>La relación de Dios con el hombre</i>	LECCION 7 DESENMASCAR AR EL PECADO	Que los jóvenes sean conscientes del carácter del diablo, intención y manera de obrar, pero también la posibilidad de desenmascararlo y vencerlo	Manual del alumno  Cartulina con el texto y Libros de la Biblia para memorizar  <b>PLAN LECTOR</b> Lectura de la Biblia Ezequiel 14 al 17

OCTUBRE		LECCION 8 DIOS ME DA GRACIA	Que los jóvenes sientan agradecimiento por la misericordia de Dios que hizo posible la salvación	Manual del alumno  <b>PLAN LECTOR</b> Lectura de la Biblia Ezequiel 18 al 21
OCTUBRE		LECCION 9 DIOS ME GUIA  TALLER Y EVALUACIÓN	Que los jóvenes conozcan las distintas maneras en que pueden descubrir la dirección de Dios  Realizar practicas de las clases vistas Fotocopias	Manual del alumno  <b>PLAN LECTOR</b> Lectura de la Biblia Ezequiel 22 al 25
OCTUBRE	<b>CREER EN DIOS</b>  <i>La relación de Dios con el hombre</i>	LECCION 10 DIOS ME DA VIDA ABUNDANTE	Que los jóvenes sepan que Dios guía en el mejor camino para la felicidad y para una vida con sentido	Manual del alumno  <b>PLAN LECTOR</b> Lectura de la Biblia Ezequiel 26 al 28
OCTUBRE	<b>DIA MISIONERO</b>	LAS MISIONES DESDE EL SUR	Que los adolescentes puedan reconocer y apreciar el papel importantísimo que tiene el movimiento misionero del sur para llevar el evangelio a todo el planeta	Manual del alumno  <b>PLAN LECTOR</b> Lectura de la Biblia Ezequiel 29 al 32
NOVIEMBR	<b>CREER EN DIOS</b>  <i>Dios se manifiesta al individuo</i>	LECCION 11 DIOS NO SE RINDE	Que los jóvenes sean conscientes que hay cosas que pueden perturbar o romper el contacto con Dios	Manual del alumno  <b>PLAN LECTOR</b> Lectura de la Biblia Ezequiel 33 al 35
NOVIEMBR		LECCION 12 EN DIOS PODEMOS CONFIAR	Que los jóvenes decidan confiar en Dios y hacer como El dijo también en situaciones delicadas, exigentes	Manual del alumno  <b>PLAN LECTOR</b> Lectura de la Biblia Ezequiel 36 al 39
NOVIEMBR	<b>CREER EN DIOS</b>  <i>Dios se manifiesta al</i>	LECCION 13 LA PALABRA DE DIOS CADA DIA  TALLER Y	Que los jóvenes decidan apartar tiempo cada día para la lectura bíblica y oración  Realizar practicas de las	Manual del alumno  <b>PLAN LECTOR</b> Lectura de la Biblia Ezequiel 40 al 42

	<i>individuo</i>	EVALUACION	clases vistas Fotocopias	
NOVIEMBR	<b>DIA MISIONERO</b>  <b>Ofrenda MISIONERA</b>	TU PUEDES CAMBIAR EL MUNDO	Después de crear conciencia misionera con las clases anteriores, hoy debemos procurar, que tanto nosotros, como nuestro grupo reconozca la importancia de orar y comenzar a interceder por Colombia y las naciones	Manual del alumno  <b>PLAN LECTOR</b> Lectura de la Biblia Ezequiel 43 al 46
DICIEMBRE	<b>CREER EN DIOS</b>  <b>Jesús hace posible la salvación</b>	LECCION 14 EL NACIMIENTO DE JESÚS DA ESPERANZA	Que los jóvenes agradezca a dios por la esperanza que tiene en Jesús	Manual del alumno  <b>PLAN LECTOR</b> Lectura de la Biblia Ezequiel 47 y 48
DICIEMBRE		LECCION 15 EL NACIMIENTO DE JESÚS NOS DA UNA MISION	Que los jóvenes comprendan que Dios tiene una misión para ellos, aunque ellos se sientan insignificantes	Manual del alumno  <b>PLAN LECTOR</b> Lectura de la Biblia Daniel 1 al 3
DICIEMBRE		LECCION 16 EL NACIMIENTO DE JESÚS NOS DA ALEGRIA	Que los jóvenes experimenten sobre lo que significa el nacimiento de Jesús , para que sientan una alegría renovadora en la navidad	Manual del alumno  <b>PLAN LECTOR</b> Lectura de la Biblia Daniel 4 al 6
DICIEMBRE	<b>CREER EN DIOS</b>	TIEMPO AGAPE	Se unen los grupos para compartir un tiempo de juegos, película, recreación etc. Celebración de cumpleaños Segundo semestre	Manual del alumno  <b>PLAN LECTOR</b> Lectura de la Biblia Daniel 9 al 12
DICIEMBRE			CLAUSURA	

## PASOS EN LA PREPARACION DE UNA ENSEÑANZA CREATIVA

1. ORAR PARA QUE EL ESPIRITU SANTO LE GUIE. TENER LA MENTE ABIERTA A SUGERENCIAS.



2. SELECCIONAR LA VERDAD CENTRAL O EL OBJETIVO DE LA ENSEÑANZA SEGÚN LA NECESIDAD DE SUS ALUMNOS



3. ESCRIBIR ESTE (estos) OBJETIVO (s) Cambios que quiere ver en la vida de sus alumnos. Sea realista.



4. DESARROLLAR LA ESTRATEGIA DE LA LECCION CONFORME O EN LA LUZ DE LO DE ARRIBA



### ¿CUÁL MÉTODO DEBO USAR?



**ESCOGER EL MÉTODO MEJOR BASADO EN:**

1. Los objetivos.
2. El tiempo disponible.
3. El equipo y el espacio disponible.
4. Las necesidades de los alumnos.
5. Su propia habilidad.

### **TRABAJO ANTES DE LA CLASE:**

- Dividir en grupos.
- Trabajo de arte.
- Música
- Discusión (actividad de confraternidad para enfocar la verdad central).



### ABRIR EL APETITO AL ESTUDIO:

- Anécdota
- Pregunta
- Acróstico
- Representación
- “¿Qué haría usted si...?”



### EXPLORAR LA PALABRA:

- Trabajo en grupos
- Escribir apuntes
- Hacer comentarios
- Dibujar ideas
- Hacer comparaciones



### HACER UNA DECISIÓN Y UNA APLICACIÓN:

- Escribir los pensamientos
- Expresar como el alumno siente
- “Una cosa que necesito hacer como resultado de la lección hoy...”
- Planear como se puede aplicar la verdad mañana
- Terminar con un buen tiempo de oración.



### UN NIÑO RECUERDA

10% =

LO QUE ESCUCHA

50%=

LO QUE ESCUCHA + LO QUE VE

70% =

LO QUE ESCUCHA + LO QUE VE + LO QUE HABLA

90%=

LO QUE ESCUCHA + LO QUE VE + LO QUE HABLA + LO QUE HACE + LO QUE ENSEÑA

### COMO PLANEAR LA LECCION

#### 1. PREPARESE A SÍ MISMO

El maestro que quiere impartir verdades bíblicas a sus alumnos tiene que hallar en cada lección verdades para sí mismo. El maestro no está preparado para presentar la lección a su clase hasta que haya buscado primero a Dios. Su oración debe ser: “Señor, enséñame tu Palabra. El maestro dedicado al ministerio de la enseñanza le suplicará a Dios la dirección divina para la presentación de la propia lección y también para poder reconocer las necesidades de sus alumnos.





## **2. COMIENZE TEMPRANO**

Al recibir el nuevo expositor de la Escuela Dominical, el maestro debe dar un vistazo a todas las lecciones. Esto le ayudará, de domingo en domingo, en el desarrollo del tema general. Así también el maestro logrará con anticipación reunir materiales e ilustraciones para las lecciones. Muchos maestros reconocen la ventaja de comenzar la preparación de la lección con una semana de anticipación. El maestro que espera hasta el sábado por la noche para preparar la lección ya ha perdido muchas oportunidades de proveer la mejor enseñanza posible para sus alumnos.

## **3. FAMILIARICESE CON LA PORCION BIBLICA DE LA LECCION**

Un maestro tiene que ser estudiante de la Biblia para poderla enseñar. El estudio de la Biblia le dará al maestro discernimiento, convicciones y autoridad que no encontrará de otra manera. El maestro debe leer cada lección, de la Biblia directamente por lo menos cuatro veces:

La lee para familiarizarse con la lección

La lee para fijarse en los acontecimientos

La lee para saber quiénes son los personajes principales

El lee para sacar la enseñanza práctica

Al hacerlo esto, debe anotar algunos datos, pensamientos e ideas especiales. Es bueno comparar la porción bíblica con otras traducciones de la Biblia. Es necesario que el maestro se familiarice bien con la porción bíblica de la lección antes de continuar su preparación.

## **4. LEA BIEN LOS DOS EXPOSITORES, EL DEL MAESTRO Y EL DEL ALUMNO**

Los expositores y otros materiales preparados son de gran provecho para el maestro sólo en la medida que le ayudan a alcanzar las metas. El maestro estudia el expositor del alumno para ver si hay algo que necesita ser explicado o aclarado.

# **PRINCIPIOS ESPECIFICOS**

## **1. ESCOJA LA META CENTRAL Y DESARROLLE LA LECCIÓN ALREDEDOR DE ELLA:**

El maestro toma en cuenta las necesidades de los alumnos y procura desarrollar y aplicar la lección de manera que llene más. Quizá el hermano del principiante tiene zapatos nuevos, pero no alcanzaba el dinero para comprarle zapatos al principiante. Quizá el padre del primario esté enfermo y no puede trabajar. Los jóvenes casados y los adultos tienen otra clase de problemas. Pero nuestro Dios, por medio de su santa Palabra, y por medio de maestros que realmente saben enseñar, es capaz de ayudarnos a resolver nuestros problemas. El maestro debe preguntarse: Qué deseo yo para mis alumnos? ¿Qué deseo yo en cuanto a sus conocimientos bíblicos? ¿En cuanto a sus actitudes?. En cuanto a su conducta diaria?. ¿Cómo serán cambiadas las vidas de mis alumnos por las lecciones?.

## **2. REÚNA MATERIALES RELACIONADOS A LA LECCIÓN:**

El maestro alerta siempre está buscando y reuniendo materiales que le ayuden a enseñar. El alumno no aprende por casualidad o automáticamente, más bien aprende por medio de aquello que le impulsa a actuar en cierta manera. El maestro dedicado a su ministerio ora, enseña y trabaja para ver las vidas de sus alumnos cambiadas.

## **ALGUNAS FUENTE DE MATERIALES PARA ENSEÑAR SON:**

- Experiencias personales: Todas las experiencias, las agradables y las desagradables, pueden dejarnos alguna lección.

- Libros: Hay materiales didácticos para todas las edades y hay oportunidades sin límite para el crecimiento personal por medio de la lectura.
- Observación: Por medio de la observación el maestro alerta llega a comprender mejor la conducta de sus semejantes. También saca a veces ilustraciones de la vida real.
- Periódicos y revistas: Hay artículos de revistas evangélicas y también artículos de los acontecimientos del día en los periódicos que ayudan a la enseñanza de la lección.

### **3. PREPARE UN PLAN DE LA LECCIÓN:**

Después de haberse familiarizado con la lección de la Biblia y en el expositor de la Escuela Dominical, y de tener reunidos los materiales relacionados a la lección, el próximo paso es preparar un plan de la lección, este puede ser muy sencillo, pero se debe escribir. Todo plan debe incluir:

- Las verdades claves de la lección
- Los intereses y necesidades de los alumnos que se relacionan a la lección
- La meta de la lección
- Los materiales accesibles
- Los métodos de enseñanza que se van a emplear
- La participación del alumno tal como discusión o panel o dramatización

A continuación, un plan de clase tomado del curso "EL ARTE DE ENSEÑAR". El maestro puede adaptarlo a sus necesidades específicas:

- Título de la lección
- Pasaje Bíblico
- Versículo de memoria
- Verdad central
- Propósito o meta de la lección
- Métodos didácticos
- Elección de los materiales
- Bosquejo de la lección
- Punto de contacto
- Cuerpo (Parte principal de la lección)
- Conclusión

Un plan para la lección le ayudará en la organización de la misma. También el plan le ayudará a evaluar su enseñanza.

### **4. NO PROCURE ENSEÑAR DEMASIADO EN UNA SOLA LECCIÓN:**

Por lo general, el maestro tiene como media hora para enseñar la lección. Se debe preparar la lección y organizar los materiales con esto en mente. Para enseñar bien, el maestro debe ser flexible en su manera de enseñar y debe tener más material del que piensa utilizar. No tiene que presentar todo el material que ha reunido. Muchas veces del Espíritu Santo quiere cambiar el plan. Se puede presentar la necesidad específica de un alumno durante el desarrollo de la lección y el maestro sensible al Espíritu Santo, estará dispuesto a dejar de lado algo de su preparación para dar lugar al Espíritu Santo.

### **5. LA AUTO - EVALUACIÓN**

Para Superarse en la enseñanza, el maestro debe evaluar su presentación de cada lección, después de la clase. Sigue algunas pautas para la auto evaluación del maestro:

- Comencé mi preparación con oración?
- Comencé puntualmente la lección?
- Captó la apertura de la atención de los alumnos?

- Fue apropiada la apertura?
- Escogí una meta para la lección?
- Alcancé la meta que había escogido?
- Enseñé la lección sin depender del libro guía?
- Usé mi Biblia para enseñar con la vida de los alumnos?
- Progresó la lección de modo positivo?
- Dejé lugar a los alumnos a participar en la clase?
- Usaron los alumnos sus Biblias en clase?
- Terminé la lección a tiempo?
- Veo en la vida de mis alumnos una genuina aplicación?
- Oro por mis alumnos y los visito?
- Procuero mejorar mi enseñanza mediante cursos de preparación, libros, convenciones de Escuela Dominical, etc.?
- Procuero variar mis métodos de enseñanza?
- Enseño porque creo que Dios me ha llamado a Enseñar?

# HERRAMIENTAS PARA EL SALON DE CLASE

## 1. HECTOGRFO

### IMPRESIÓN HECTOGRAFICA

**USO:** Impresión de la información escrita o dibujada con una aproximación de 40 ejemplares

#### 1. IMPRESIÓN HECTOGRAFICA

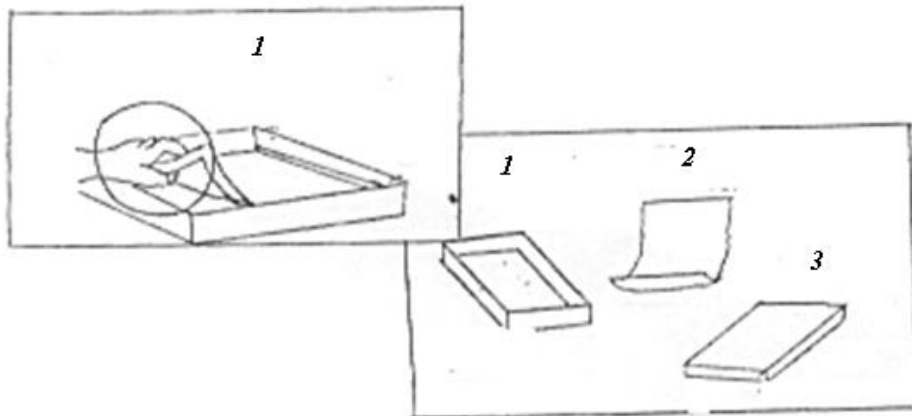

RECURSOS: 1. Cámara impresora.  
2. Hoja hectografica  
3. Hoja referente

### **ELABORACIÓN DE LA PLANTILLA**

El grabado en la plantilla de lo que deseamos imprimir puede hacerse escribiendo a máquina o en formato manual, con letra cursiva

Para elaborar la plantilla debemos disponer de: Una hoja blanca, -sobre ella escribir designándose "Hoja referente"- ;el calco hectográfico - de espaldas a la "hoja referente" y otra hoja blanca llamándose "Plantilla" - estando esta de cara al calco

Junta las tres hojas en el siguiente orden

Hoja referente: Sobre ella se escribe

Hoja hectografía: De cara a la hoja plantilla

Hoja plantilla: Recibe trazos

Grabar el mensaje sobre la "hoja referente"

Separar la "hoja plantilla" de la "hoja hectografía"

### **CAMARA IMPRESORA**

Depositar la "hoja plantilla", sobre la "cámara impresora" entrando en contacto el trazo del calco de la "hoja plantilla" con la gelatina de la "cámara impresora"

No deben quedar atrapados "botones de aire" entre ambas superficies

El contacto entre ambas superficies debe durar tres minutos aproximadamente, pasando ese tiempo, desprende la "hoja plantilla" de la cámara impresora quedando impregnada la gelatina con el mensaje por multiplicar

## CAMARA IMPRESORA

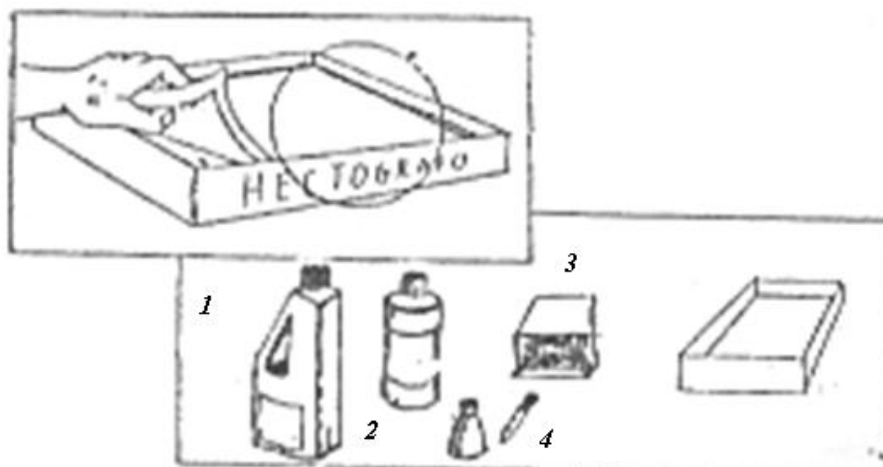

### INGREDIENTES:

1. Agua
2. Glicerina
3. Gelatina sin sabor
4. Ácido fenico

Se mezcla la gelatina sin sabor y glicerina en las siguientes proporciones por peso:

1	6
Gelatina sin sabor	Glicerina

Si es posible, agregar gotas de ácido fenico para preservar la mezcla de los hongos.

### PREPARACIÓN

Disolver a baño María la gelatina. Una vez disuelta, agregar la glicerina al igual que cuatro gotas de ácido fenico, revolver continuamente.

Vaciar la mezcla en el recipiente formando la cámara impresora

Enfriar hasta que se endurezca

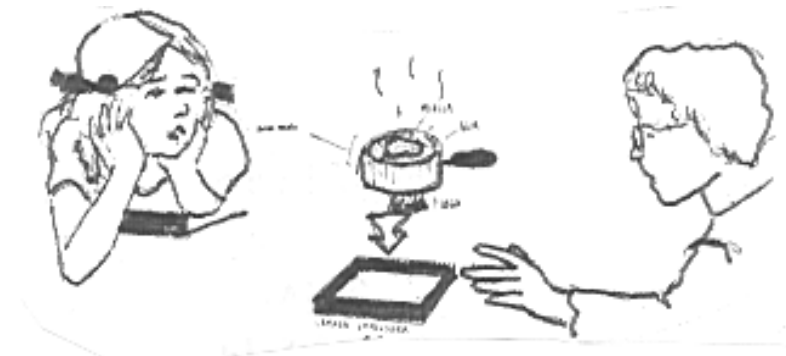



## 2. EL CUADRO DE HONOR:

Es con el fin de estimular a los niños que mas se esfuerzan por cumplir con el buen desarrollo de la clase. Así que en un cuadro usted podrá escribir los nombres de los niños que durante el mes sobresalieron por su puntualidad, aplicación y conducta.

## 3. EL PLAN DE PREMIOS

Este es otro método para estimular a los niños por su asistencia. El plan de premios se puede variar periódicamente. Por ejemplo para trimestre o semestre podemos desarrollar un plan de premios con perritos y huesos. Cada niño tiene un perrito, si el niño viene a clase el perrito tendrá un huesito. Si no, se morirá de hambre. Esto les estimulara a asistir ya que no querrán ver a su perito morir de hambre (Este ejercicio es especialmente par la clase de menores). También hay otra clase para niños mayores como escalando una montaña. He aquí los ejemplos correspondientes



#### 4. CARTELERAS:

Cada salón de clase debe tener su propia cartelera, que preferiblemente se debe hacer de debe hacer cuadrado o rectangular. Sus medidas pueden ser de 1m. X 1m. o 1m. 1.20. La altura de esta debe ser al nivel de la estatura de lo niños que componen la clase. La cartelera debe ser fabricada de madera o lamina, de corcho, ya que es el material mas apropiado para este uso. Para que las laminas o avisos que se van a colocar allí se pueden cambiar cada semana deben ser pegadas con cinta adhesiva o con chinchas.

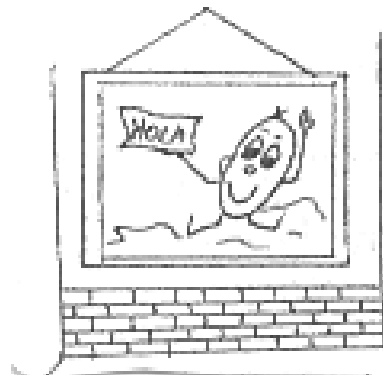

El objetivo de cada cartelera es enfatizar el propósito de la lección bíblica de ese día. a través de las láminas o avisos que se coloquen allí. Si el grupo es de niños mayores que ya pueden leer, usted podrá utilizar la cartelera para o como centro de información, donde los niños puedan encontrar allí eventos especiales que se realizaran durante el mes o semestre en la iglesia o en el departamento de la escuela dominical. También puede utilizarse para fijar el plan de premios.

#### 5. TRABAJOS MANUALES:

El trabajo manual en la escuela dominical o en la escuela bíblica de vacaciones les encanta a los niños pero como todo lo demás de la escuela no debe ser solo entretenimiento, debemos aprovechar su valor educativo. Debe relacionarse con la lección o con la verdad espiritual que estamos enseñando: Puede ser un objeto simbólico o un trabajo en cuaderno que grabara en su mente: Los puntos principales de la enseñanza recibida.

Se puede escoger el trabajo para la clase según su experiencia, intereses y amabilidad. He aquí unas formas de trabajos manuales:

1. Formar objetos con arcillas
2. Recortar figuras de papel como corazones, muñequitos, animalitos etc
3. Recortar figuras dibujadas
4. Pegar figuras en cuadro
5. Construir con piedras. (altar, corral para ovejas, muros.)
6. Construcción con papel. (muebles, casas, etc.)
7. Construcción con cartulina.
8. Dibujos (trazados en un patrón si es difícil).
9. Pintar cuadros y textos.
10. Armar rompecabezas
11. Formar figuras con plastilina



#### REGLAS PARA OBSERVAR.

1. Escoge UD. Con tiempo al trabajo manual para el día así podrá conseguir con anticipación del material y hacer los preparativos necesarios.
2. Revise bien los materiales y vea si tiene todo lo necesario antes de comenzar la clase
3. No permita que el trabajo manual le lleve demasiado tiempo señala un tiempo fijos para realizarlo y termine a tiempo.
4. En la clase de los niños pequeños si son demasiados se debe tener un ayudante, tanto para preparar el material como para la dirección de los alumnos en su trabajo.
5. Siempre tenga preparado una muestra del trabajo.

6. Escoge y adapte el trabajo según la edad y habilidad de lo alumnos.
7. Nunca haga el trabajo completo para el niño. Un trabajo mal hecho que el mismo hace le da mucha mas satisfacción que el trabajo bueno que usted le hace
8. Cuide los lápices crayolas, pegantes, etc. para que le duran, puede nombrar a un niño mayor para que cada vez realicen trabajos el pueda recoger y entregar el material al fin de la sección.
9. Procure tener suficientes tijeras, colores etc. Para que todos puedan trabajar a la vez, muchos de los niños pueden traer sus propios implementos.
10. A veces se puede ahorrar tiempo dirigiendo a todo el grupo juntos paso a paso. Es mucho más rápido que ayudar a cada uno personalmente.
11. Para mayor facilidad en el trabajo manual a veces es prácticos dirigir las clases no solamente según su edad de los niños sino también por el hecho de si saben leer y escribir o no.
12. Algunos maestros asignan trabajos en los cuadernos, el que hace durante la semana. Luego los alumnos traen los cuadernos para ser calificados

## 6. FRANELOGRAFO:



Usted puede hacer su propio franelógrafo comprando un metro de bayetilla y pegando esta a una lamina de madera, y para hacerlo mas presentable enmarque todos sus bordes (con madera). Principalmente el franelógrafo es usado para narrar historias bíblicas, fijando sobre la tela diferentes figuras y situaciones de la lección bíblica por lo cual que usted va enseñares narrado en tiempo diurno usted podrá utilizar tela de bayetilla blanca o azul claro y dibujarle algunas nubes, sol, montañas, árboles, aves, etc. (según el escenario bíblico).

Pero si el tiempo es nocturno es mejor que utilice tela oscura y dibuje algunas estrellas, la luna, para que los niños puedan diferenciar la situación de la historia.

El franelógrafo será más llamativo si su tamaño es grande. Las medidas que se dieron para la cartelera también son apropiadas para el franelógrafo. Otra forma de usar el franelógrafo es para hacer esquemas, enseñar versos para memorizar con figuras para el plan estilo rompecabezas, como lo muestra el dibujo:



## 7 TITERES:

Ver cartilla para maestros unidad 5, compilada Por María Silva de Machuca.

### FORMAS DE USAR UN TITERE

- Para saludar a los niños cuando llegan al salón de clase
- Preguntar los nombres de los niños
- Muchas veces el títere rompe las barrera de timidez en los niños
- Enseñando los versos bíblicos para memorizar
- Enseñando nuevas canciones
- Sosteniendo la canastilla de la ofrenda
- Dando algún anuncio especial
- Haciendo preguntas



Repasando la lección  
Observando las tareas de los alumnos  
Felicitando a los buenos trabajadores  
Teniendo algunas sorpresas especiales para los niños  
Tocando algún número especial con alguna trompeta o pandero  
Evangelizando niños.  
Representando a alguna escena bíblica  
Enseñando alguna moraleja.

### **PERSONALIDAD DEL TITERE**

Se debe poner mucho énfasis en esto. Los títeres deben tener su personalidad distinta; ellos tienen que desarrollar un carácter siempre igual para que la congregación sepa básicamente que van a hacer. Es de gran confusión para la congregación especialmente los más jóvenes o niños, tener un títere y hacerlo actuar con diferentes personalidades. Este es un error común entre los principiantes en manejar títeres.

Los títeres no son como las personas que trabajan en el cine. Ellos en una película pueden ser hombres y buenos y en la próxima ser hombres muy malos. Los títeres tienen que desarrollar una personalidad particular y siempre impartirla a la congregación; cuando la personalidad pasa a la congregación, esta comienza a compartir con el carácter del títere y el aprendizaje es más fácil. Idealmente el que maneja el títere debe manejar siempre el mismo para que sea un carácter siempre igual.

A veces los principiantes con títeres manejan un solo títere con 3 o 4 voces diferentes. Esto nunca se debe hacer; hay que determinar qué voz debe tener el títere cuando está desarrollando el carácter y la personalidad del títere; pero al momento que el títere, la voz y la personalidad han sido seleccionadas, son permanentes y no deben cambiarlas.

Actitudes y maneras de vivir son representativas de otros aspectos de la personalidad del títere. Por ejemplo: Siempre está alegre, siempre es malo, siempre come galletas, siempre está reflexionando sobre el amor, felicidad, cariño. El títere siempre puede mostrar una actitud igual sea buena o sea mala para enseñar a los niños. Los títeres pueden ser usados con diferentes caracteres en esta manera: Se puede cambiar el pelo, el estilo del pelo, la voz y la actitud. Entonces así se puede cambiar el títere totalmente. Lo importante cuando se cambia es que se debe usar de una manera siempre igual.

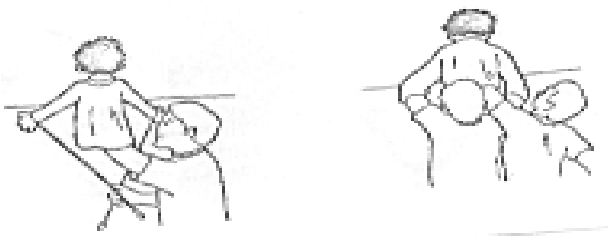

Recuerde que el que maneja el títere en los dramas debe imprimir su voz, en su carácter, en la manera de manejar los labios un carácter siempre genuino.

Para conseguir esto hay que tener en cuenta las siguientes reglas:

Los títeres siempre deben representar personalidad, ellos deben ser vistos por la

congregación únicamente durante la presentación del drama; pero esto nunca se debe referir a ellos como títeres delante de la congregación sino hacer referencia a los títeres por sus nombres, como amiguitos y otros términos similares.

Nunca permita a la congregación y especialmente a los niños ver los títeres antes o después del drama. Estos deben ser escondidos antes o después del drama, para conservar sus personalidades.

Niños llenos de curiosidad siempre quieren ver los títeres después del drama, por esta razón deben ser empacados lo más pronto posible. Si los niños preguntan dónde están los títeres, de esta respuesta: Nuestros amigos ya se fueron; ellos regresan en otra oportunidad; o están durmiendo.

Aunque todos merecen ser aplaudidos por sus trabajos, es mejor no introducir los que manejan los títeres. La congregación debe quedarse con la impresión de que los títeres fueron los que hicieron el drama, no los que los manejaron. Nunca introduzca los que manejaron los títeres como María Semejaba a Pepito, o Mario semejaba a José. Esto no debe hacerse.

La personalidad del títere es muy importante en la enseñanza; una persona en la congregación puede ver su personalidad egoísta si ve su carácter dramatizado en el títere y así tendrá deseo de cambiar.

Cada títere está representando algún personaje, animal u objeto en sus respectivas características (según el caso). Por lo cual usted que manipula el títere debe identificarse con dichas características, para darle al títere la apropiada personalidad que debe representar.

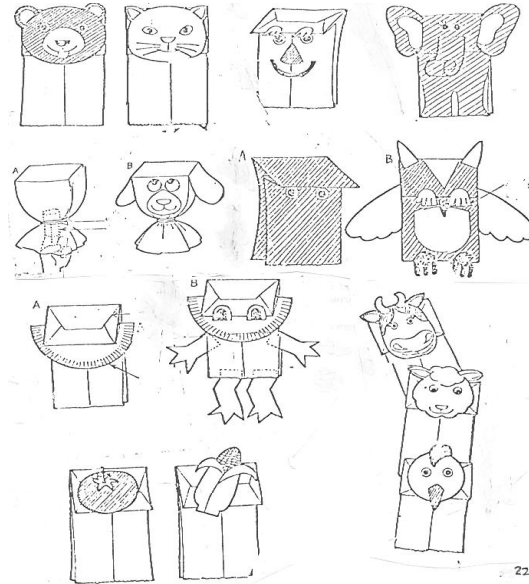

## 8. MAPAS:



Usted puede pintar el mapa en una cartulina grande o en el tablero. Especialmente para los niños primarios, y los intermedios. También puede dejarles a ellos como tareas para hacer los mapas en el cuaderno de trabajos. Cuando usted pinte el mapa, trate de hacerlo lo más claro y comprensible. No coloque sino los nombres de los sitios que usted esta interesado para que ellos localicen, así ellos no se confundirán. Use diferentes clases de colores vivos para colorear el mapa.

### USOS DE LOS MAPAS:

**a. PARA HACER REALES LOS EVENTOS BIBLICOS** Para los alumnos a veces las historias de la antigüedad y de tierras lejanas parecen ser primeras leyendas, cuantos cuentos fantásticos que carecen de realidad o fundamento, pero enseñan en el mapa y señalar el lugar exacto don de ciertos eventos sucedieron ayuda mucho en hacer sentir a los alumnos que los personajes bíblicos existieron en verdad, que eran reales sus luchas y triunfos y el Dios que les ayudo nos ayudara a nosotros también.

Un mapamundi debe usarse para mostrar como se puede llegar a la tierra santa desde el país donde se encuentran.

**b. PARA ACLARAR LAS CONDICIONES QUE EXISTIAN:**

Así se pueden formar los alumnos una buena idea de la conquista de Palestina, los cautiverios, el retorno de Jerusalén, los viajes del señor Jesús, y los viejos marineros de Pablo y los apóstoles.

**c. PARA ILUSTRAR VERDADES ESPIRITUALES**

Como los viajes de Pablo nos demuestran su pasión por las almas. El viaje de Abrahán en un momento a la fe. Etc.

**d. PARA ESTIMULAR EL ESPIRITU MISIONERO**

El espíritu misionero es parte vital del evangelio. En un mapa del país es bueno indicar las partes evangelizadas y las que no lo están. Un mapa del mundo aumentara el interés en la obra misionera; un plano de la sociedad donde viven es de mucho valor para organizar el trabajo de la evangelización y planear la apertura de escuelas filiales en los barrios.

## **9. MUSICA:**

Este es uno de los métodos de agrado para los niños. Pero debemos conocer los dos grandes aspectos en que la música cristiana esta dividida. Siempre hemos los términos muy comunes en el mundo cristiano:

Uno es el de la adoración y otro es alabanza. Pero, realmente ¿que significa?

La adoración es culto reverencia a Dios por sus Obras, por ser quien es, Salmo 100:1-4 Esta adoración se Express mediante: oración, canto, alabanza ofrendas, ayuno y temor.

Nótese que la alabanza esta dentro de la adoración y el significado de alabanza: aspecto de la adoración en la cual se honra a Dios: producto de la alegría Santa, que se expresa con cánticos, música, y danzas. (2º crónicas 7:3).

Los cánticos cristianos generalmente están decididos por temas como: gozo, evangelismo, confianza, la vida de Jesucristo etc. Pero los temas más comunes son la adoración y la alabanza.

Los cánticos de adoración son aquellos que contienen palabras que exaltan directamente la majestuosidad de Dios.

Los cánticos de alabanza más que todo expresan alegría santa de los hijos de Dios y surge frente a los milagros realizados por Dios y su ayuda.

Los cánticos de alabanza generalmente expresan una actitud de agradecimiento por los favores recibidos por Dios. Y podemos acompañarlos con palmas, batiendo las manos o danzando.

Así que durante la clase debe haber un tiempo específico para la adoración. Los niños desde sus tempranas edades deben reconocer y diferenciar el significado de la adoración. Este tiempo usualmente debe ser de la lección bíblica. Ya que luego de haber oído la palabra, los niños estarán más dispuestos adorar.

Pero también hay un tiempo especial para la alabanza, generalmente para comenzar la clase o en los tiempos que los niños están cansados de estar sentados.

Durante el tiempo en que los niños están trabajando en las tareas manuales o investigando o jugando, usted puede llevar una grabadora a la clase y colocar un casete de música cristiana infantil.

### **A. ¿Por qué se canta con lo niños?**

Para adorar al señor

Para enseñar las escrituras, doctrina, buen comportamiento etc.

Para evangelizar

Para hacer felices a los niños

Para disciplinar

### **B. ¿Por qué es importante la música?**

Rompe la monotonía

Capta la atención

Da la oportunidad de moverse Siempre deben ponerse de pie para cantar: Nunca quedaren sentados.

Crea disciplina

### **C. ¿Porque visualizar los cánticos?**

Para enseñar nuevos coros

Es más divertido par los niños

Provee una oportunidad de variación

Los niños nuevos pueden participar en el cántico

### **D. Consejos al usar cánticos visualizados:**

Explique las palabras nuevas y difíciles y este seguro que el niño entiende el significado de la canción

Mantenga la mirada en los niños

Sonría y Cante en voz alta

Mantenga el cartéelos alto hacia el lado

El niño puede participar sosteniendo el cartelón

Solamente deben usarse uno o dos cánticos visualizados en cada clase o servicio. Las otras canciones deben ser de adoración y cánticos de acción.

Asegurase que los adultos presentes participen en los cánticos. Los niños se dan cuenta rápidamente cuando un alumno es un pobre ejemplo.



### **E. Como preparar el cartelón?**

Use cartelón en colores brillantes y baratos

las formas y figuras grandes y no comunes

Pegue laminas de libros de colores, tarjetas postales, de navidad, de cumpleaños, etc.

Escriba las letras grandes

Recuerde que no tiene que ser un artista, los niños no son tan minuciosos.

### **LA MUSICA EL ELEMENTO MAS IMPORTANTE DEL MINISTERIO INFANTIL**

Desde los primeros tiempos y hasta el día de hoy, los creyentes han dado expresión a su fe por medio de la música para el ministerio infantil, la música es un

elemento importante de la enseñanza indirecta durante las campañas y durante la conservación discipulado de los niños en el espacio musicales en un programa infantil, consideramos esencial lo siguiente:

Los encargados de la música deben ser elegidos de acuerdo a su habilidad o interés son los responsables de los espacios musicales de los dos grupos.

Los que cantan y animan los himnos y coros.

Los que cantan y tocan los instrumentos.

Puede haber solo dos encargados pero inspiran a una mayor participación de grupos numerosos

El sonido de las voces instrumentos debe ser claro y perceptible a todo el auditorio. Es preferible utilizar micrófonos e instrumentos eléctricos o pistas musicales que para. Siempre se debe tener el sonido preparado antes del programa.

Los cantos deben ser visualizados ilustrados en hojas del tamaño proporcional al grupo. La visualización debe ser clara las letras de cada palabra deben ser grandes y delineadas. La ilustración de un canto no puede ser hecha con recortes de revistas, periódicos, lecciones bíblicas o dibujos. Las ilustraciones explican mensaje contenido en el canto.

Las competencias sobre cual grupo canta mejor o en la voz mas fuerte dan al los niños gozo y felicidad, el aprendizaje directo esta estrechamente enlazado con las competencias y ofrecen una gran oportunidad para la participación activa de los niños.

Los ujieres cantando y gesticulando congeladamente exageradamente inspira a los niños a participar en la música. Recuerda que los niños son imitadores.

Los descansos físicos son necesarios de acuerdo a la regla fundamental de Jesús, La música ofrece la oportunidad para un descanso y cantos con acciones son ideales para este.

## SUGERENCIAS

La variedad continua durante un programa es bastante importante, por lo que diez minutos es el límite para cada espacio musical es preferible no contar más tiempo del que corresponde al límite de atención de los niños, las reglas de 1x1, un canto o lon en cada espacio de música es suficiente.

Los cantos para niños deben ser seleccionados con cuidado: nunca letras para adultos o demasiados simbólicos. Los niños piensan literalmente y son crédulos, algunas veces salen de la iglesia con ideas doctrinales equivocadas recibidas mediante cantos no aptos para ellos.

Por ejemplo los niños se encuentran difíciles las palabras del canto

“Solo Dios hace el hombre feliz”

en la estrofa:

“La vida es nada,

Todo se acaba

Solo Dios hace

Al hombre feliz”

Para un niño este coro no habla de felicidad sino de tragedia y del final de todo

lo hemos cambiado, y espero a que al autor le guste nuestra versión:

“Solo Dios hace al niño feliz

Cristo te ame,

El te ayuda,

Solo Dios hace

Al niño feliz”

Otro ejemplo la línea del coro: “La vida vieja ya he dejado”. No la entienden.

Un niño en la ciudad de México cantaba en l himno nacional, insistiendo

Vehementemente en que tenía razón cuando entonaba, “al sonoro rugir del Camión”.

Naturalmente tenía mucha más experiencia de camiones que de cañones.

Si deseas usar un canto que tiene un buen ritmo para niños pero su letra no es de todo satisfactorio, los encargados pueden adaptar el canto escribiendo una nueva letra acorde al tema que requieren para un determinado programa.

#### **APLICACIÓN:**

Visualiza en hojas de buen tamaño un canto infantil con letras grandes y colores vivos. Ilústralo con recortes o dibujos acorde a su letra o mensaje

Piensa un canto que pueda ser útil como un descanso físico visualizado e ilustrado. En la hoja parte escribe sus movimientos posiblemente tendrás que inventarlos.

Piensa en un canto para adultos cuya melodía o ritmo te agrade bastante. Adáptalo o escríbele una letra niño-céntrica Visualízalo e ilústralo.

### **10. CUADERNOS DE TRABAJO**

Cada niño debe llevar su propio cuaderno de trabajo ya sea como de ejercicios que se realicen dentro o fuera de la clase. Estos cuadernos pueden ser comunes o puede idearse y mandar mimeografiar su propio cuaderno con las tareas que van a realizarse durante el año o semestre.

Nota: En cuanto a los niños menores en el salón de clase, sólo se entregaran al final del año así habrá más organización.

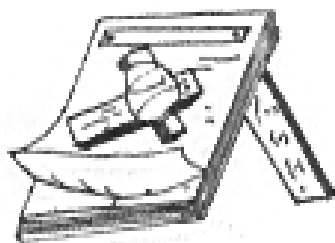

clase Bíblica con cuadros.

### **11. CUADROS**

Si no quieres hacer uso del Fanelógrafo o del tablero para la ilustración Bíblica puede hacerlo a través de cuadros en grande pliegos de cartulina, u otro papel o con lápices de colores, temperas, crayolas, tizas, de colores etc. También si desea guardar cuadros para otras ocasiones puede hacer un soporte de madera para colocarlos allí. Estos soportes facilitan dictar la

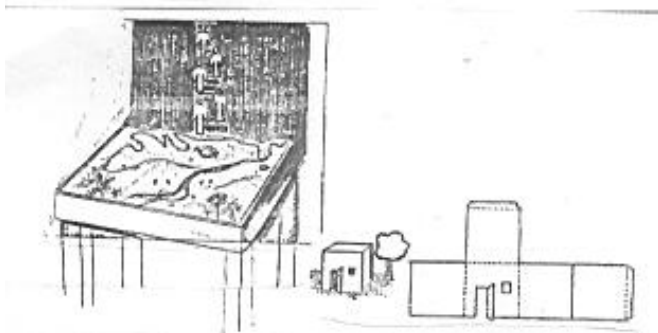

### **12. MESA DE ARENA:**

Es una mesa baja con una baranda, con arena o aserrín adentro se transforma en la verdadera escena de la lección de la imaginación activa de los niños pequeños. Efectuamos la transformación con árboles (ramitas) y peñas (piedras) se hacen montes valles

y caminos en la arena. Un espejo con las orillas enterradas llega ser un lago. Papel azul hace ríos y lagos muy bonitos. Bloquecitos de madera, cajitas etc. Pueden servir da casa. Las figuras que

vienen en las ayudas visuales para los franelógrafos pueden reforzarse con cartón, dejando sobresalir una punta para meterla en la arena y se puede mantener de pie.

Para cualquier lección se pueden usar muñequitos de palo vestidos al estilo oriental. Vista usted. Una docena de muñequitos y tendría con que enseñar a los niños de una forma real.



Es bueno tener una tapa para la mesa de arena (aunque algunas ya vienen con tapa) para que los niños no tengan la tentación de jugar fuera del tiempo al lado de adentrarse podrá forrar con franela azul y servirá de cielo cuando esta abierta.

### 13. LA CAJA DE SECRETOS:

Este método, como los demás visuales es para dar tres dimensiones al cuadro, o sea profundidad tanto como anchura y altura, se usa arma en caja de zapatos, u otra semejante: El fondo para la caja se pinta o se pinta la figura. Y en el extremo contrario se abre un agujero que sirva de ventanilla. La fibra del personaje debe sobresalir pegándola a distancia el fondo que ya sea preparado. Se tapa la caja con papel de seda de colores (no transparente) según la escena del día y el momento. Eje. Papel oscuro para noche, papel rojo o amarillo para el día.



Después de relatar la lección se les permite a los niños verla uno por uno, mirando por la ventanilla y teniendo la tapa hacia la luz.

Mantenga el aire de misterio que tanto les encanta a los niños. No dejando decir lo que vea hasta que todos lo haya visto. Este modo es bueno para los niños pequeños.

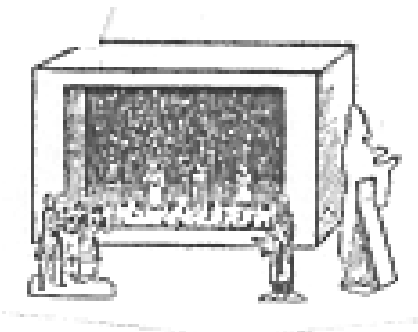

### 14. CASA CAJA:

Este método es parecido a la caja de secretos en que las figuras se pegan en una caja de zapatos, u otra semejante, se pone la caja de costado, sin su tapa, para que sea una casa de muñecas. Si se puede empapelarla usando un color claro. Las figuras se pegan de la manera descrita para caja de secretos: A una escena exterior podrá presentarse así únicamente cambio

de las figuras la misma caja puede servir varias veces repetida. Lo más práctico para la caja de secretos y la casa es pasar las figuras en un cartón que sirva de fondo falso y se cambia fácilmente si estropear las figuras.

## 15. OBJETOS NATURALES

La forma más sencilla de la lección objetiva es presentar el objeto natural llamando la atención a sus características y dando su aplicación a lo espiritual.

Cristo lo usa señalando los lirios, los campos blancos, las redes, el yugo etc.

De la forma más natural él usaba lo que estaba a la vista de sus enseñanzas.

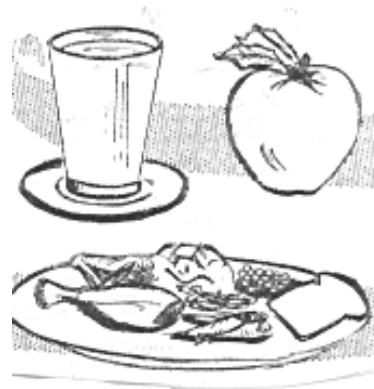

## 16. OBJETOS ALEGORICOS:

Representamos una cosa con otra. Por ejemplo hacemos un corazón de papel y representamos el pecado con él. Una mancha en él damos significado a los colores y los usamos en el desarrollo de la lección. Una cruz puede representar la muerte expiatoria de Cristo, o la salvación.

## 17. EXPERIMENTO CON OBJETOS:

El realizador experimenta con objetos, es un método que les gusta a los alumnos de toda edad, se usa con buenos resultados en cualquier clase unida. Muchos de las profecías de Ezequiel se presentan de esta manera. Ejemplo:

Con un imán levanta una aguja aunque esté enterrada, porque es el mismo material. Pero el palito que es de otro carácter no responde al llamamiento del imán. Solamente los cristianos verdaderos serán arrebatados cuando venga Jesús.

Un hilo negro, fácil de romper, se usa para sujetar las manos de un niño, dándole bastantes vueltas a las muñecas hasta que sea imposible romperlo. Esto ilustra el poder de los hábitos malos. El cortarlo con tijeras muestra como Cristo nos libera. Juan 8: 34

### REGLAS PARA SU USO:

Permita usted que el niño toque el objeto y tome parte en la demostración cuando sea práctico. Así lo recordará más y el niño pequeño aprende mucho por el tacto. Evite Ud. que sea muy complicada la lección en los muchos detalles puede perderse el pensamiento principal. Evite los trucos, porque todos se ponen a pensar en como lo habrá hecho y el mensaje, y la aplicación viene a ser de poca cosa y de poco interés. Tal resultado es un fracaso porque nuestro propósito no es entretener sino hacer más claras y comprensibles las verdaderas espiritualidades. Sin embargo hay unas buenas lecciones químicas que pueden usarse con mucho provecho.

No permita que los alumnos vean los objetos antes de la presentación de la lección.

### VENTAJAS DEL METODO

No requiere talento artístico. Cualquier persona puede hacerlo.

Hay variedad infinita en las lecciones. Se mantiene así el interés de los alumnos

Puede usarse sin mucho gasto económico



Puede usarse con alumnos de todas las edades  
 Sigue el principio pedagógico de hacer uso de lo conocido para enseñar lo desconocido

**18 RETROPROYECTOR.** Es un tipo de proyector que necesita ni película ni transparencias. Reproduce directamente de la página cualquiera cosa que cava dentro de área de reproducción por lo general se utilizan hojas de acetato para escribir. UD. Puede realizar con anticipación dibujos para la lección con diferentes colores ya que estos son también son reflejados por Retroproyector.



no  
 su

**19. FRISOS**

Es uno de los elementos mas prácticos dentro de la enseñanza ya que su uso y elaboración son muy sencillos Se presentan clases en evangelismo infantil, reuniones en hogares, etc. Se toma la serie deseada y se arma en páginas por escenas. Si no tiene los dibujos adecuados. Usted puede armarlos de diferentes recortes de revistas, periódicos, historietas, etc.

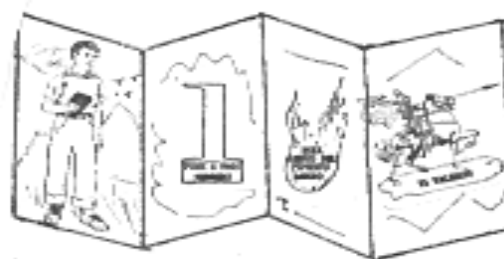

Arme el fondo completando totalmente la hoja ya sea totalmente la hoja ya sea en colores o con fondos que usted pueda conseguir, arme una buena escenografita para realzar aun mas la figura.



Lo ideal seria que usted, realce la figura, colocando el respaldo un cartón grueso o espuma delgada. Esto dará mejor visión de la escena.

Procura que el plegable no pase de 6 hojas es mejor que continúe la historia en otro friso, así lo haré mucho mas interesante.

Organice sus frisos por temas o unidades y archívelos podrán ser utilizados luego. Consérvelos en buen estado. No permita que los niños los rayen o destruyan



**20 BOSQUEJO PARA LA LECCION:**

Es importante la variedad que tengamos en nuestras lecciones, estas se pueden presentar de diversas maneras una de ellas seria presentándolo en un cartel. Como podemos observar en la ilustración.

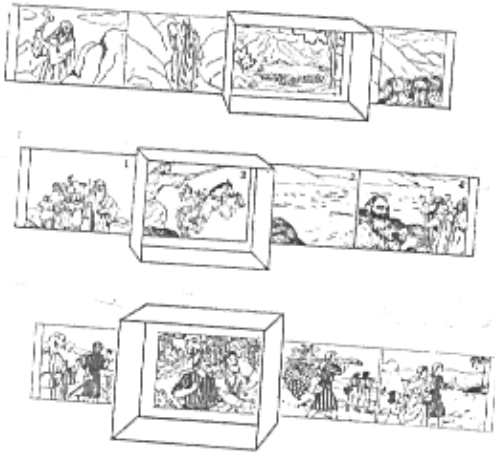

## 21. CAJA PARA ESCENAS:

Se preparan las figuras como el rollito de cuadros pero sin los palos. Se hacen dos cortes en el fondo de una caja para que entre y salga el papel en que están pegadas las figuras, jalándolo de un lado para otro y mostrando una escena a la vez. La caja sirve de marco para el cuadro.

## 22. CUADROS PARA ADORNAR EL AULA.

Queremos que cada día el aula sea más atractiva. Elabore sobre cartulina cuadrados de flores, pájaros, niños, animales, aun escenas Bíblicas que sirven para ilustrar rol amor de Dios.

Explique el cuadro que se coloca en el día.

Armoniza bien usted. Sus colores. Esto es de primera de importancia al trabajar en cartulina debe haber bastante contraste entre el fondo y el cuadro que esta pegados en el para que la figura resalte. Pruebe antes de pegar todos los distintos colores al ver cual queda mejor.

Queremos que cada día el aula sea más atractiva. Elabore sobre cartulina cuadrados de flores, pájaros, niños, animales, aun escenas Bíblicas que sirven para ilustrar rol amor de Dios.

Explique el cuadro que se coloca en el día.



## 23. CAJA DE ARENA:

Consiga una caja de cartón resistente y acorte su altura. Pegue con cinta los vértices y bordes y llene luego la caja con arena fina y suave o aserrín. Usted, puede colocar en la arena un espejito o papel celofán azul para representar el mar, un poco de esfuerzo e imaginación no le será difícil surtir con economía una cajita de arena útil y atractiva.



Modo de hacer la figurita con alambre.

Modelo de la figura de alambre. Se puede vestir con papel.

La cabeza se puede hacer con papel o masa.

Modelo de la cajita de arena y como se puede preparar una escena.

## 24. TABLERO:

- a. Si usted esta enseñando, puede escribir los factores más importantes para enfatizar los puntos sobresalientes, tales como nombres, fechas, títulos, etc.
- b. Usted puede dibujarla historia bíblica en el tablero, con diferentes tizas de colores.
- c. Pude usarlo para un repaso.
- d. Usted puede hacer bosquejos, diagramas, cuadros hipnóticos, etc.
- e. Usted puede dibujar cuadros de la vida real.
- f. También puede utilizarlo para un esquema con frases cubiertas, como lo muestra el dibujo:
- g. O para colocar un esquema con tiras dobladas como lo muestra el dibujo:
- h. Los movimientos de la mano del maestro en el tablero atraen la a tensión de los alumnos.
- i. Usa una letra clara, entendible.
- j. Lo mismo que tizas de colores vivos
- k. Practica diferentes clases de dibujos y esquemas en el tablero para perfeccionarse en el uso de este.
- l. El tablero debe estar al nivel de la estatura del niño
- m. La mejor forma de fabricar un tablero de pared o sea de pizarra esmaltada con cemento



## 25. MEMORIZACION:

Debemos enseñarle a los niños versos Bíblicos par aquellos memoricen ya que el Espíritu Santo le recordara estos versos, en cada situación a la que tenga que enfrentarse durante toda su vida. Además los niños aman la memorización de versos bíblicos. Siempre escoja un ve5so que vaya de acuerdo con la lección Bíblica ya que este sirve para reforzar el fin de la lección.

Permita que el verso sea real en usted, enseñe el verso bíblico con tu respectiva preferencia.

“Jehová es mi pastor, nada me faltara Salmo 23.1”

Usted puede enseñar el verso bíblico, utilizando cuadros representativos del verso como este:

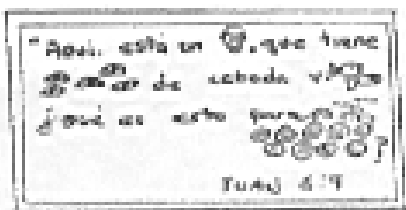
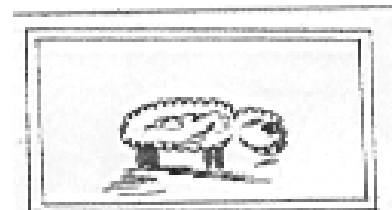

También puede utilizar el tablero o una cartulina para enseñar el verso con palabras y dibujos como estos:

Otro método es usando el franelógrafo para enseñar el verso Bíblico con figuras especiales.

También es un método muy práctico enseñar el verso en grupo, por ejemplo usted puede colocar a los niños en fila para que cada uno diga unas palabras del versículo según el orden en que vayan las palabras del verso bíblico. Y según el lugar que ocupe el niño en la fila.

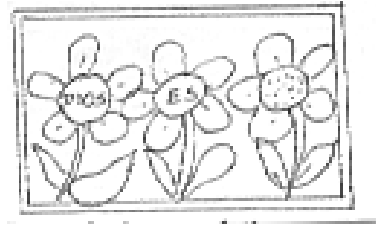

Al comienzo del ejercicio se hará en forma lenta y luego se aumentara su velocidad, con el fin del que el niño pueda memorizar lo más rápido posible.

Una forma que daría oportunidad a los niños de estar muy activos, seria repitiendo el verso y al mismo tiempo representándolo con acciones

Un método mas es de poner cada palabra del verso bíblico en un cuadro hecho en cartulina u otro material y colocados en diferentes lugares del salón de clase para que los niños en una fila vayan caminando al contorno del salón y repitiendo cada palabra del verso.

Para los niños mayores usted puede dejarles como tarea que cada niño memorice un verso bíblico, que comience por una letra del alfabeto. Esto lo puede hacer en orden alfabético. Ej.: José puede memorizar un verso que comiencen por la "B", etc.

Otro método para niños mayores puede ser de que el niño voluntario, o el que usted escoja, pase al frente y simule que esta triste, entonces, los demás niños del grupo deben decorar de memoria un verso bíblico en el cual Dios hable o de alguna consolación en cuento a la tristeza: Y así puedan pasar varios niños al frente y representar alguna actitud especifica par que los demás niños del grupo recuerden algún verso bíblico relacionado con la situación que se esta representando.

Memorizar las escrituras es la forma que Dios usa para que su palabra quede grabada en nuestra mente y voy a los profundo de nuestros corazones.

Otras ideas importantes acerca del ejercicio de memorización pueden ser de memorizar los diez mandamientos, el padre nuestro, las bienaventanzas, los libros de la Biblia en su orden, etc.