

# PROGRAMA PARA ESCUELA DOMINICAL



PRE  
ADOLESCENTES  
12 - 13 AÑOS

DURACION DOS AÑOS

*ELABORADO POR: MARIA SILVA M.*

**M.I.A**

**Ministerios Infantiles y Adolescentes**

## **NUESTRA VISION**

Ser un ministerio integral y solidó comprometido en el cumplimiento de la gran comisión con niños y adolescentes en Colombia y en todas las naciones

“Id y haced discípulos...” Mateo 28: 19-20



## **NUESTRA MISION**

M .I. A. Busca apoyar a la iglesia de Jesucristo promoviendo la visión de Dios por medio del evangelio, alcanzando a cada niño y adolescente, para guiarlos a una estrecha relación con Dios, siendo formados por el Espíritu Santo y capacitándolos integralmente para lograr el propósito que Dios tiene en sus vidas

## **Nombre del Maestro**

---

*Edición Revisada, Octubre 2010*

# PRE - ADOLESCENTE

## ¿COMO ES UN NIÑO DE 12 Y 13?

Es una edad muy especial, cuándo él es idealista, sensible, abierto, soñador. Pero también es la edad cuando la mayoría de los que han crecido en la Escuela Dominical se va por eso, hay que dedicarles a estos jovencitos tiempo especial, tener mucha paciencia, tener cuidado con sus palabras porque es muy sensible, y guardar testimonio recto, porque él odia sobre todas las cosas la hipocresía. El perdona una falta abierta y un error admitido, pero no tolera la complicidad.

### ASPECTOS ESPECIALES:

1. No es niño, no es joven, no es adulto
2. Está experimentado un nuevo impulso de una personalidad propia.
3. Está sintiendo los cambios del cuerpo. Las jovencitas se maduran entre dos y tres años antes de los varones, o sea, ellas están pasando cambios desde los 10 o 11 años, mientras ellos apenas empiezan la Pubertad a los 12 o 13 años. Por eso, los jóvenes están muy apenados por ser tan bajitos a los 14 años mientras ellas son más altas y más desarrolladas.
4. Han llegado al tiempo de la duda, la pregunta, y el analizar motivos. Quieren explicaciones su fe ciega de niño ha desaparecido casi por completo.
5. Son muy abiertos, sin embargo. Una explicación buena y clara les satisface; no rechaza la verdad.
6. Están en una edad cuando confían más en sus maestros que en sus padres. Los maestros pueden dar los mismos consejos que dan sus padres, pero ellos aceptan estos consejos cuando rechazan a los de sus padres. Comentan secretos a sus maestros, si este se presta y le da importancia al joven.
7. Es tiempo turbulento de cambios empieza la lucha entre la indecencia y la dominación de sus padres.
8. Es muy sensible. Una palabra mal dicha, una ofensa o una pena sufrida frente al grupo, y es capaz de no volver a la Iglesia (unos jamás). También es dejar guiar por su sentido de justicia /injusticia. Quiere ver justicia, y ve todo en términos de blanco. / negro (no hay "gris", sea, compromiso.)

### PROBLEMA QUE ATACAN SU FE

- a) La evolución, enseñanzas anti—bíblicas
- b) Su auto-estima
- c) La opinión de los demás—de suprema importancia de esta edad
- d) Las jovencitas empiezan en los muchachos, pero también quieren la Popularidad entre otras muchachas.

### SUS TEMORES DE MIEDO:

- a) De olor a feo
- b) Cambio de voz, cambio en el cuerpo
- c) De no ser aceptado
- d) De ser humillado delante del grupo

**MAESTRO:** Pasa tiempos con ellos, charla con ellos, sácalos a paseo, forme con ellos amistad, en una actitud de confianza y amor. Haga cosas especiales para dejarles trabajar en la obra testificar en parques o repartir tratados, visitar un hospital y repartir evangelio etc. Lo más importante es demostrarle su interés y darle su amistad, escuchamos sus problemas, y dándoles consejos.

**MATERIAL:** Para edad, hay que buscar con mucho cuidado, Necesitan temas como los siguientes.  
Evolución porque es una teoría falsa  
Como ser buen cristiano sin comprometer sus principios, como parte de un grupo.  
Como aumentar su autoestima.  
Como actúa el cristianismo frente a las tentaciones de ir a fiestas, tomar, bailar, etc.  
Qué hay de malo en la música Rock, el vicio, la masturbación, etc. Hay que tener charlas sin sermonearles

## **CARACTERÍSTICAS DE ESTA EDAD**

**FISICAMENTE** Tienen bastante energía

**MENTALMENTE** Tiene sed de saber y desean aprender, les gusta mucho la lectura y poseen una memoria excelente, diferencian perfectamente entre la realidad y la imaginación, desean que las historias sean contadas con la mayor exactitud, es investigador

**EMOCIONALMENTE** Es intrépido, tiene mucha confianza en su capacidad de vencer, no les gusta demostraciones de afecto con melosería, pero sí saber que son queridos.

**EN SU VOLUNTAD** Se rebelan contra los dictadores, pero les gusta que se les dirija con cariño, es independiente.

**SOCIALMENTE** Les gusta compartir con todos, hacer ruido y pelear, se sienten mejor al aire libre, forman grupos.

**ESPIRITUALMENTE** Reconocen el pecado como tal, y siente la necesidad de librarse de sus consecuencias, necesita conocer el camino de la victoria para evitar frustraciones y para desenvolverse espiritualmente, en esta edad se les debe demostrar la necesidad de prepararse para el servicio al Señor y orar preguntándole al Señor qué quiere que haga en el futuro.

### **DESARROLLO FISICO**

Les gusta bastante el deporte  
Es amigo de las competencias  
Su forma física es bien proporcionada

### **DESARROLLO SOCIAL Y EMOTIVO**

Es importante la enseñanza de valores y principios, desarrollando motivaciones que puedan durar toda la vida como por ejemplo las misiones y el ministerio

Les gusta sobresalir en el grupo

Valoran y establecen relación entre las palabras y la acción. Por eso es importante que el maestro sea intachable.

Les gusta formar parte de grupos que ayudan a la comunidad y tener una variedad de actividades como. Clubes, juegos reglamentados y coleccionar cosas.

Necesitan ayuda para resolver sus problemas

Reconoce las diferencias de carácter sexual, está ávido de información acerca del tema y a veces investiga en fuentes distorsionadas.

## **DESARROLLO INTELECTUAL**

Aprende fácilmente cantos y textos de la Biblia de memoria, puede aprender capítulos enteros, los cuales recuerda aún en la edad madura.

Realizan preguntas complejas acerca de Dios, la Iglesia y otros temas, debido a que en esta edad razonan mucho

Las cosas tienden a ser en blanco o negro, buenas o malas, fabulosas o terribles, divertidas o aburridas. Muy pocas veces se define en un término medio.

Con frecuencia dicen "Eso no es justo".

## **COMO ENSEÑARLES**

Aprovechando la facilidad para memorizar, enseñar nuevos versículos de la Biblia, nombres y datos geográficos, libros de la Biblia, etc.

Es una edad para demostrarse ante los demás, dar la oportunidad para. Dirigir coros, orar, responder preguntas, leer la Biblia, desarrollar exposiciones.

Es la mejor edad para entrenar al niño en participar en las actividades de la iglesia, asistiendo a los servicios y colaborando en eventos especiales.

Debido al gran bombardeo mental a través de los medios de comunicación, el niño tiende a confundirse fácilmente acerca de sus verdaderas necesidades y motivaciones, por lo tanto el maestro debe ser paciente y ayudarlos a salir de las etapas de desánimo por las cuales atraviesan.

Como está lleno de energía, ésta la debemos dirigir a lo útil (competencias bíblicas, coros para evangelizar). Se debe tener variedad en la clase. Diferentes formas de enseñar. Se debe explicar el poder de la palabra, el dinamismo de la vida cristiana, la victoria como ser más que vencedores, son investigadores, se les debe dejar varias inquietudes.

El niño de esta edad razona, piensa, busca el origen de las cosas, es curioso, interrogador, independiente, memoriza. Deseoso de sobresalir, determinado en los grandes éxitos, sin medir las consecuencias de sus propósitos.

Actúa enérgicamente, vive sus ilusiones, a veces son moleestamente activos, estos jóvenes son vigorosos, ahora en ellos comienza la plenitud de la vida.

En el juego corren, resbalan, empujan, tiran, deciden, gritan, felices de ser parte activa en el juego. En la escuela son dinámicos, voluntarios, listos para competir, ellos lo saben todo.

En la casa ellos pueden preparar la cena, arreglar el césped, entregar el correo, lavar el carro, hacer mandados, asumen mayor responsabilidad cada día.. Algunas veces es difícil esta edad, ellos hieren a otros involuntariamente., pierden, cuando desesperadamente deseaban ganar.

Se sienten rechazados, son demostrativos fácilmente, desobedecen a sus padres y profesores. Caen en errores cuando sabían que debían hacerlo bien. Algunas veces lo hacen a propósito.

Cómo alcanza Usted en una corta hora a la semana a esta increíble gente viviente? Cómo aprovecha todo este entusiasmo para tornarlo hacia la Biblia ?Ayudarlo a descubrir verdades y dirigirlo a aceptar al Señor Jesucristo? Cómo puede ayudarlos a ellos para que empiecen a ser gente, cuyas vidas manifiesten actitud, hábitos y conductas cristianas ?.

La prueba para el profesor es intensa, por que si quiere llegar al corazón de ellos, tiene que andar con ellos, los niños siempre recordarán que usted los llevó de paseo, o asistió a su partido de

fútbol, o escuchó un concierto en que su alumno estaba participando . . . Justamente para mostrarle al niño que a usted le interesa, más de lo que usted piensa, y hará una diferencia entre su enseñanza también, ellos conocen que usted les ama, les acepta y le cuentan como su amigo, y esto hace que ellos responda cuando usted les ensaña la palabra.

A los niños les gusta aprender, pero necesitan su motivación, aún con las técnicas más simples, ayudas visuales, lecciones objetivas, proyectos de clase, diagramas, carteleras, franelógrafos, actuación de títeres, entrevistas y dramas. Permita que ellos hagan sus propios visuales y representaciones.

Cómo podrá usted dirigirlos de pensamientos frívolos, fútbol, deportes y hobbies a pensamientos profundos acerca de Dios y cuanto EL desea hacer en sus vidas?

Primero comience usted con lo que los intermedios conocen, luego condúzcales a lo que ellos no conocen.

Uno de los métodos principales para los niños de esta edad es la narración de la historia. Una historia puede comunicar una profunda verdad que penetra en el entendimiento del niño motivado hacia un cambio de conducta, desarrollando actitudes y levantando una respuesta a Dios. . . Si esta ha sido contada bien.

Cómo puede convertirse usted en la clase de narrador que transporte a los niños a través de las fronteras del tiempo y espacio?

Primero usted debe seleccionar y preparar sus historias con suficiente anticipación, para informarse de los caracteres, acciones y aún identificarle con la emociones del relato.

Use apropiadas pausas para formar suspenso, siempre que sea posible use drama y practique el cambio de voz para dramatizar diferentes caracteres. Cuide que su historia continúe sin interrupciones, cualquier pregunta tonta o interrupción puede arruinar su historia.

Cuando un profesor trabaja en la perfección de sus narraciones, los resultados son asombrosos, sus ojos están fijos, sus cuerpo quietos y sus mentes alerta, llenos de preguntas y listos a aprender. Luego de la narración de la historia, usted puede hacer una serie de preguntas para por medio de estas, ellos relacionen la historia bíblica a sus vidas.

Cuando los niños responden a estas preguntas, trate de aceptar algo de cada respuesta. Ellos son sensibles y desean compartir sus experiencias personales, pero ellos necesitan una atmósfera de aceptación y de mérito individual para sentirse libres y espontáneos.

Una pregunta y una respuesta en el trabajo, es una simple y efectiva forma de estimular el interés y cuidar su clase dentro de la perfecta realización.

Cuando usted introduce un nuevo tema haga que sus niños manifiesten que les gustaría conocer acerca de este tema. Luego a medida que la lección avance, ellos podrán contestar sus propias preguntas, a través de la historia bíblica.

Un centro de enseñanza, buscando y escuchando es otra forma de desafiar a los primarios. Todos sentados alrededor de un a mesa, con diccionarios, cuadernos bíblicos, mapas, diagramas, etc. usted encontrará que ellos desean usar este método en cuanto les sea posible.

A los niños les gusta investigar en su Biblia y si usted los motiva con preguntas concretas, ellos estarán ansiosos de continuar investigando en casa.

Ellos están bastante interesados en la obra misionera, por lo que muchos de ellos pueden recibir el llamado para servir al Señor, lo que harán con mucho agrado, a esta edad les fascina oír acerca de los grandes héroes de la Biblia, como Moisés, David, Sansón. Etc., ellos trabajan muy bien en equipo.

Están aprendiendo a ser independientes, desean descubrir respuestas a sus inquietudes.  
Les gusta memorizar, ya que lo hacen fácilmente, no se conforman con un verso, ellos desean memorizar un capítulo..  
El perderá su interés por la clase de escuela dominical, si le enseñamos la misma cosa vieja cada domingo.  
Tienen muchos problemas; como entenderse bien con los otros niños, hacer lo que sus padres desean, obtener buenas notas en la escuela, obedecer a sus maestros, jugar mejor en los deportes.  
Tienen un gran sentido del honor y la justicia. Reconoce sus faltas y acepta que necesita ayuda para hacer lo correcto.

## MODELO PARA UNA HORA TOTAL DE CLASE

BIENVENIDA 5 MINUTOS

Oración por los niños que estén cumpliendo años, peticiones y testimonios.

LECTURA BIBLICA

NARRACIÓN DE LA HISTORIA BÍBLICA. 20 MINUTOS

TALLER: A través de preguntas, concursos, talleres escritos, mesas redondas, discusiones, dramas. Permita que cada niño haga un énfasis sobre la clase y de la aprendido, sea muy creativo y prepara de ante mano lo que va a desarrollar. 15 Minutos

TIEMPO DE REFLEXION: En lo que reste de la lección permita que el Espíritu Santo haga una obra completa en cada niño.

## ESTRUCTURA DEL CURRÍCULUM

**TEMAS DOCTRINALES GENERALES**

**CRECE UN POCO**

**LECCIONES PARA ADOLESCENTES**

**GANEMOS EN EL EQUIPO DE DIOS**

**SOY UNICO**

**MODELO DE DIOS**

**PREGUNTAS Y RESPUESTAS**

**DINOSAURIOS Y LA BIBLIA**

**LIBERESE DE LA EVOLUCION**

Ellos a esta edad razonan, piensan, buscan el origen de las cosas, son curioso, interrogadores, independientes, memorizan. Desean sobresalir, determinados en los grandes éxitos, sin medir las consecuencias de sus propósitos.

Actúan enérgicamente, viven sus ilusiones, a veces son moleestamente activos, estos jóvenes son vigorosos, ahora en ellos comienza la plenitud de la vida

Cuando un profesor trabaja en la perfección de sus narraciones, los resultados son asombrosos, sus ojos están fijos, sus cuerpo quietos y sus mentes alerta, llenos de preguntas y listos a aprender. Luego de la narración de la historia, usted puede hacer una serie de preguntas para por medio de estas, ellos relacionen la historia bíblica a sus vidas.

Cuando ellos responden a estas preguntas, trate de aceptar algo de cada respuesta. Ellos son sensibles y desean compartir sus experiencias personales, pero ellos necesitan una atmósfera de aceptación y de mérito individual para sentirse libres y espontáneos.

A ellos les gusta investigar en su Biblia y si usted los motiva con preguntas concretas, ellos estarán ansiosos de continuar investigando en casa.

Ellos están bastantes interesados en la obra misionera, por lo que muchos de ellos pueden recibir el llamado para servir al Señor.

Están aprendiendo a ser independientes, desean descubrir respuestas a sus inquietudes.



Les gusta memorizar, ya que lo hacen fácilmente, no se conforman con un verso, ellos desean memorizar un capítulo..

El perderá su interés por la clase de escuela dominical, si le enseñamos la misma cosa vieja cada domingo.

Tienen muchos problemas; como entenderse bien con sus amigos, hacer lo que sus padres desean, obtener buenas notas en la escuela, obedecer a sus maestros, jugar mejor en los deportes.

Tienen un gran sentido del honor y la justicia. Reconoce sus faltas y acepta que necesita ayuda para hacer lo correcto.

Se tendrán también días especiales donde él ira entendiendo mas ampliamente lo que Dios desea de nosotros por esto se han diseñado **clases misioneras que se darán cada ultimo domingo del mes**, enfatizando la necesidad de las misiones, y otros días especiales como son semana santa, vacaciones, mes de la biblia, los dos reinos, navidad

**Se empezara a leer la Biblia en una forma ordenada por capítulos todas las clases. Prepare la lectura y no se detenga en explicaciones, porque el tiempo es limitado en la clase. Por ningún motivo corte esta lectura. El propósito es leer la Biblia completa.**

**Los SALMOS se leerán en casa, se realizará un proyecto para la debida lectura, los PROVERBIOS cada niño lo deberá leer con el día calendario del mes**

**Los repasos** son elaborados con el fin de evaluar lo aprendido en las clases anteriores, además es un tiempo especial para ministrar a cada niño, permita que el Espíritu Santo guíe en ministrar áreas específicas. Es un tiempo en el cual se debe aprovechar al máximo. Sea muy creativo en este tiempo y dele toda la importancia necesaria. Cree un ambiente adecuado. Por ninguna circunstancia permita interrupciones. Si es necesario coloque un letrero para que no interrumpa la ministración.

Un este tiempo se tendrá un pequeño espacio para celebrar los cumplamos de los niños en el primer y segundo semestre; las fechas ya están establecidas en el curriculum. Trate de preparar todo con anticipación, permita que los padres participen en esta celebración aportando bombas, refrigerios, o ayuden a decorar el salón el día antes, etc.

Se realizaran pequeños concurso de memorización de textos bíblicos, libros de la Biblia, etc. Estimule a los niños a memorizar la Palabra de Dios, haga ver la importancia de tal acción, Tenga una cartelera de premiación para este concurso

### **LECCIONES MISIONERAS**

LA VENTANA 10/ 40

JUAN WESLEY

TI FAM

YO ME ATREVO

MISIONES MUNDIALES

### **DÍAS ESPECIALES**

SEMANA SANTA

LOS DOS REINOS

## PRE - ADOLESCENTES 12 Y 13

### PRIMER AÑO

FECHA	TEMA	LECCION	OBJETIVO	RECURSOS
ENERO	<b>CRECE UN POCO</b>	INTRODUCCION CRECE UN POCO	-Mostrar el panorama general del tema -Dar la bienvenida a todos los niños con pequeño detalle -Animarlos a que participen y tengan una asistencia constante -Recuérdelos que se darán premios	Decore el salón, bombas serpentina Un refrigerio Detalles para todos  <b>PLAN LECTOR</b> Lectura de la Biblia Oseas 1 al 6
ENERO		LECCION 1 CAMBIOS ¿BUENO O MALO?	Dios proporciona suficiente sabiduría y habilidad para poder manejar el aumento de responsabilidades mientras crecen y maduran	Fotos cuando eran pequeños Lápices y tarjetas  Cartulina con el texto y Libros de la Biblia para memorizar  <b>PLAN LECTOR</b> Lectura de la Biblia Oseas 7 al 14
ENERO		LECCION 2 MADURAR ES FANTASTICO	Comprender que crecer y madurar trae consigo muchos beneficios y privilegios; además pueden conocer y relacionarse con Dios a un nivel macho mas pactico	Juago de biberones, coca cola Fotocopias "como un niño"  <b>PLAN LECTOR</b> Lectura de la Biblia Libro de Joel 1 al 3
ENERO	<b>CRECE UN POCO</b>	LECCION 3 A TU RITMO	Comprender que Dios ha creado a cada persona de una forma única y que, por tanto, cada uno de ellos tiene un ritmo diferente de crecimiento y desarrollo físico	Un reloj  Cartulina con el texto y Libros de la Biblia para memorizar  <b>PLAN LECTOR</b> Lectura de la Biblia Antiguo Testamento Libro de Amos 1 al 9
ENERO	<b>DIA MISIONERO LLEVANDO</b>	VENTANA 10/40 LECCION 1 EL BARQUITO	Ver como Cristo nos ama y ha dado un precio muy grande por nosotros	Cartulina para laminas Un Barquito

	<b>LUZ A LAS NACIONES</b>	RECUPERADO		<b>PLAN LECTOR</b> Lectura de la Biblia Libro de Abdías
FEBRERO	<b>CRECE UN POCO</b>	LECCION 4 ESPERAR CON PACIENCIA	Identificar los posibles problemas que pueden llegar a tener si intentan acelerar su proceso normal de crecimiento	Fotos de chicas y chicos Fotocopias “córtate”  <b>PLAN LECTOR</b> Lectura de la Biblia Libro de Jonás
FEBRERO		LECCION 5 LA HISTORIA DE MARCOS	Comprender que su creciente deseo de independencia puede estar en conflicto con el deseo de los padres por controlarlos	Fotos de chicas y chicos Fotocopias “córtate”  Cartulina con el texto y Libros de la Biblia para memorizar  <b>PLAN LECTOR</b> Lectura de la Biblia Libro de Miqueas
FEBRERO	<b>CRECE UN POCO</b>	LECCION 6 LAS RESPONSABILIDADES CON TUS AMIGOS	Reconocer que tienen la responsabilidad de demostrar a sus amigos lo que significa ser cristiano y reflexionar juntos sobre las formas que tienen de poder vivir su fe	Papel periódico, cinta de enmascarar Fotocopias “Ideas alfabéticas”  Lectura de la Biblia Libro de Nahúm
FEBRERO	<b>DIA MISIONERO LLEVANDO LUZ A LAS NACIONES</b>	VENTANA 10/40 LECCION 2 EL BARRIL DE ALBERTO	La historia de un pequeñito que por su gran valentía recibió una gran recompensa	Narración por algún alumno  <b>PLAN LECTOR</b> Lectura de la Biblia Libro de Habacuc
MARZO	<b>CRECE UN POCO</b>	LECCION 7 GANA TU ESTRELLA	Recordar las diferentes clases vista en este tiempo y ayudarles a comprender más cómo debe ser su crecimiento físico, mental, espiritual, social y emocional Evaluación general	Fotocopias evaluación Dulces  Cartulina con el texto y Libros de la Biblia para memorizar  <b>PLAN LECTOR</b> Lectura de la Biblia Libro de Sofonías

MARZO	<b>CRECE UN POCO</b>	LECCION 8 EL VERDADERO AMOR ES	Ayudar a los miembros del grupo a comprender que “pensar siempre en la misma persona” es una parte normal del proceso de madures y crecimiento y dar gracias a Dios por haber creado ese amor “romántico” que sienten	Actividad de grupo Hojas Dramatización  <b>PLAN LECTOR</b> Lectura de la Biblia Libro de Hageo
MARZO	<b>CRECE UN POCO</b>	LECCION 9 NADIE ME RESPETA	Ayudarles a comprender que el concepto Bíblico de “dejar a un lado las cosas propias de niños” puede contribuir positivamente a que sean tratados como adultos	Fotocopias actividad  Cartulina con el texto y Libros de la Biblia para memorizar  <b>PLAN LECTOR</b> Lectura de la Biblia Libro de Zacarías 1 al 6
MARZO	<b>DIA MISIONERO LLEVANDO LUZ A LAS NACIONES</b>	VENTANA 10/40 LECCION 3 COMO YO PUEDO DAR	La vida real de una familia que decidió darlo todo para amor a la obra del nuestro Señor Jesucristo	Dramatización  Cartulina con el texto y Libros de la Biblia para memorizar  <b>PLAN LECTOR</b> Lectura de la Biblia Libro de Zacarías 7 al 14
ABRIL	<b>SEMANA SANTA</b>	LA CRUCIFICACION	Recordar las escenas del calvario, el sufrimiento de Jesús en la cruz Y que por amor el lo hizo por cada uno de nosotros	Lectura del libro todo por amor  <b>PLAN LECTOR</b> Lectura de la Biblia Libro de Malaquías
ABRIL	<b>SEMANA SANTA</b>	LA RESURRECCION	Como por su resurrección tenemos entrada libre en el reino de los cielos y Jesús gano la batalla contra la muerte	Lectura del libro todo por amor  <b>PLAN LECTOR</b> Lectura del Nuevo testamento Mateo 1 al 4
ABRIL	<b>CRECE UN POCO</b>	LECCION 10 ¿HAY ALGO BUENO EN MÍ?	Ayudar a los adolescentes a comprender como diseño Dios el proceso de madurez de nuestro cuerpo	Actividad “Una carrera de Metamorfosis” Fotocopias “test de tus cambios”

				<p><b>PLAN LECTOR</b> Lectura del Nuevo testamento Mateo 5 y 6</p>
ABRIL	<p><b>DIA MISIONERO LLEVANDO LUZ A LAS NACIONES</b></p> <p><b>Ofrenda MISIONERA</b></p>	<p>VENTANA 10/40 LECCION 4 TOMASITO EL INVALIDO</p>	<p>La historia de un niño invalido que decidió hacer la voluntad de Dios, ser parte de la obra a pesar de su invalidez</p>	<p>Preguntas. ¿Que tu tienes para dar? Mesa redonda Diferentes profesiones Cartulina con el texto y Libros de la Biblia para memorizar</p> <p><b>PLAN LECTOR</b> Lectura de la Biblia Mateo 7 al 10</p>
MAYO	<p><b>CRECE UN POCO</b></p>	<p>LECCION 11 PENSAMIENTOS ENCONTRADOS BAJO CONTROL</p>	<p>Ayudar a los adolescentes a darse cuenta de que si ellos siguen el plan de Dios para el sexo (dos personas expresando su amor dentro del matrimonio) lo disfrutarán mucho más que si terminan cayendo en el hecho de satisfacer sus deseos de cualquier manera y que Dios está dispuesto a ayudarles cuando sean tentados</p>	<p>Actividad “pase el objeto” Hoja para señales fotocopias</p> <p>Cartulina con el texto y Libros de la Biblia para memorizar</p> <p><b>PLAN LECTOR</b> Lectura del Nuevo testamento Mateo 11 al 14</p>
MAYO		<p>LECCION 12 EL SEXO Y LOS MEDIOS DE COMUNICACION</p>	<p>Ayudar a los adolescentes a eliminar la mayor cantidad de tentación sexual en sus vidas</p>	<p>Fotocopias actividad</p> <p><b>PLAN LECTOR</b> Lectura del Nuevo testamento Mateo 15 al 19</p>
MAYO		<p>LECCION 13 ¡RESISTE!</p>	<p>Ayudarles a comprender que el sexo es un maravilloso regalo de Dios para el matrimonio, y que cuando se utiliza según su plan, es la más perfecta y última demostración de amor</p>	<p>Actividad Fotocopias</p> <p>Cartulina con el texto y Libros de la Biblia para memorizar</p> <p><b>PLAN LECTOR</b> Lectura del Nuevo testamento Mateo 20 al 22</p>

MAYO		LECCION 14 ¿CUAL ES LA EDAD CORRECTA?	-Comprender la tremenda responsabilidad que supone comenzar a tener citas -Reflexionar sobre las alternativas que Dios brinda para tener relaciones de amistad con miembros del sexo opuesto sin tener que buscar citas a solas	Fotocopias  Cartulina con el texto y Libros de la Biblia para memorizar  <b>PLAN LECTOR</b> Lectura de la Biblia Mateo 23 al 25
MAYO	<b>DIA MISIONERO LLEVANDO LUZ A LAS NACIONES</b>	VENTANA 10/40 LECCION 5 LA VENTANA 10/40	Conocer la ventana 10 / 40 porque este nombre y de donde nació	Laminas Mapamundi Y diferentes mapas Dramatización (Sobre la necesidad de estas naciones que no conocer a Cristo)  <b>PLAN LECTOR</b> Lectura del Nuevo testamento Mateo 26 al 28
JUNIO	<b>CRECE UN POCO</b>	EVALUACION FINAL	Repasar y evaluar las clases anteriores  Tiempo de ministración Premiación memorización (se aculan puntos y al final del año se hace la premiación, con un buen regalo)	Fotocopia evaluación  Cartulina con el texto y Libros de la Biblia para memorizar  <b>PLAN LECTOR</b> Lectura del Nuevo testamento Marcos 1 al 3
JUNIO		TIEMPO DE AGAPE	Se unen los grupos para compartir un tiempo de juegos, película, recreación etc.  Celebración de cumpleaños Primer semestre	Bombas refrigerios  <b>PLAN LECTOR</b> Lectura del Nuevo testamento Marcos 4 al 6
JUNIO	<b>LECCIONES PARA ADOLESCENTES</b>	LECCION 1 COMO EVITAR LAS DROGAS	Ayudar a los adolescentes a entender los beneficios de permitirle a Dios, y no a las drogas, que controle sus vidas -Identificaran sensaciones que	Revistas, periódicos tijeras, cartulina Tarjetas de cartulina de 8 x 13, lápices

			<p>puedan hacer que las personas tengan sensaciones intensas</p> <ul style="list-style-type: none"> <li>-Examinaran lo que la Biblia dice acerca de tener a Dios como fuente de placer en la vida</li> </ul>	<p>Cartulina con el texto y Libros de la Biblia para memorizar</p> <p><b>PLAN LECTOR</b> Lectura del Nuevo testamento Marcos 7 al 9</p>
JUNIO	<b>DIA MISIONERO LLEVANDO LUZ A LAS NACIONES</b>	VENTANA 10/40 LECCION 6 LLEGANDO AL CENTRO DE LA VENTANA 10 /40	<p>Observar las necesidades específicas de estos países que componen la ventana 10 / 40</p>	<p>Mapas Se debe asignar en la clase anterior Que cada alumno Traiga anexos a través del internet sobre estos países</p> <p><b>PLAN LECTOR</b> Lectura del Nuevo testamento Marcos 10 al 12</p>
JULIO	<b>LECCIONES PARA ADOLESCENTES</b>	LECCION 2 COMO VENCER LA TENTACION	<p>Ayudarlos a desarrollar maneras prácticas para alejarse de las drogas y las bebidas alcohólicas</p> <ul style="list-style-type: none"> <li>-Estudiarán la perspectiva Bíblica sobre la tentación</li> <li>-Tomarán medidas positivas para enfrentarse a la presión de beber licor o usar drogas</li> </ul>	<p>Papel periódico, marcadores. Fotocopias “como vencer la tentación” Lápices</p> <p><b>PLAN LECTOR</b> Lectura del Nuevo testamento Marcos 13 y 14</p>
JULIO		LECCION 3 QUE ES LO QUE REALMENTE ESTAS MIRANDO	<p>Ayudarlos a evaluar el efecto de la televisión en sus vidas</p> <ul style="list-style-type: none"> <li>-Investigarán el poder que la televisión tiene en descarriarlos</li> <li>-Evaluarán el tiempo que pasan mirando televisión</li> </ul>	<p>Hojas de papel, lápices</p> <p>Cartulina con el texto y Libros de la Biblia para memorizar</p> <p><b>PLAN LECTOR</b> Lectura del Nuevo testamento Marcos 15 y 16</p>
JULIO	<b>LECCIONES PARA ADOLESCENTES</b>	LECCION 4 EL JUEGO DE LAS CLASIFICACIONES O RANKINGS	<p>Ayudarlos a tomar decisiones sensatas acerca de las películas que miran</p> <ul style="list-style-type: none"> <li>-Investigarán como se clasifican las películas</li> <li>-Comentarán sobre sus sentimientos acerca del impacto de las películas</li> <li>-Se comprometerán a tomar</li> </ul>	<p>Periódico actual, Fotocopia “la ayuda para todo espectador”</p> <p><b>PLAN LECTOR</b> Lectura del Nuevo testamento Lucas 1 y 2</p>

			decisiones sabias en cuanto a lo que miran en la televisión	
JULIO	<b>DIA MISIONERO LLEVANDO LUZ A LAS NACIONES</b>	VENTANA 10/40 LECCION 7 ORANDO POR LAS DIFERENTES NACIONES	La importancia de la oración por las naciones necesitadas y el reto de declararlas para Dios Conocer las siete aéreas básicas de las personas	Exposición por varios alumnos Modelo de oración por las naciones Tiempo de oración por cada nación Llevar banderas De estas naciones <b>PLAN LECTOR</b> Lectura del Nuevo testamento Lucas 3 al 5
AGOSTO		LECCION 5 LA MUSICA COMO INFLUYE EN TU VIDA	Escoger bien la música que va a escuchar -Analizar las canciones y sus mensajes -Descubrirán de que manera la Biblia les puede ayudar a evaluar los mensajes que la música quiere introducirles positiva o negativamente -Se comprometerán a tomar decisiones sabias en cuanto a la música que escuchen	Letras de canciones seculares Actividad “música en vivo”  Cartulina con el texto y Libros de la Biblia para memorizar  <b>PLAN LECTOR</b> Lectura del Nuevo testamento Lucas 6 y 7
AGOSTO	<b>LECCIONES PARA ADOLESCENTES</b>	LECCION 6 EL JUEGO DE LA PUBLICIDAD	Evaluar los métodos y los mensajes de publicidad y de que manera afectan sus vidas -Aprenderán como funciona la publicidad -Dialogaran sobre el impacto de la publicidad en su mundo -Aprenderán como la Biblia puede ayudarlos a avaluar la publicidad	Revistas  Cartulina con el texto y Libros de la Biblia para memorizar  <b>PLAN LECTOR</b> Lectura del Nuevo testamento Lucas 8 y 9
AGOSTO		LECCION 7 UNA FAMILIA GRANDE	Aprendan a colaborar con sus demás familiares, por medio de escribir una carta a un familiar expresándole su cariño e interés en su	Fotocopia “crecer” Fotocopia “Árbol familiar” Hoja de papel, lápices, sobres



			bienestar	<b>PLAN LECTOR</b> Lectura del Nuevo testamento Lucas 10 al 12
AGOSTO	<b>LECCIONES PARA ADOLESCENTES</b>	LECCION 8 PUERTAS HACIA LA OSCURIDAD	-Analizar con los adolescentes diferentes a reas que presenta Satanás para seducirnos y atraparnos en un mundo de oscuridad -Batallar con oración y tomando sabias decisiones frente a todo aquello que puede estar seduciendo mi vida	Cartelera  Cartulina con el texto y Libros de la Biblia para memorizar  <b>PLAN LECTOR</b> Lectura del Nuevo testamento Lucas 13 al 15
AGOSTO	<b>DIA MISIONERO LLEVANDO LUZ A LAS NACIONES Ofrenda MISIONERA</b>	VENTANA 10/40 LECCION 8 UN RETO PARA TU VIDA	Llegando a la conclusión de que debe ser parte de nuestro ministerio orar y actuar por esta parte del mundo; la ventana 10/40	Fotocopias cien ciudades claves de la ventana 10/40 conociéndolas su población y ubicación Y modelo de oración para un mes Libros de la Biblia para memorizar  <b>PLAN LECTOR</b> Lectura del Nuevo testamento Lucas 16 al 18
SEPTIEMBRE	<b>LECCIONES PARA ADOLESCENTES</b>	LECCION 9 NO BUSQUEMOS A DIOS EN LUGARES EQUIVOCADOS	Ayudar al adolescente a reconocer la manera de pensar de la nueva era y como difiere del cristianismo -Aprenderán de que forma las creencias de la nueva era van en contra del cristianismo -Se comprometerán a depender de Jesús para satisfacer sus necesidades espirituales	Hojas de papel, lápices  Cartulina con el texto y Libros de la Biblia para memorizar  <b>PLAN LECTOR</b> Lectura del Nuevo testamento Lucas 19 al 21
SEPTIEMBRE		LECCION 10 MUCHOS ENGAÑOS PERO UN SOLO CAMINO	Evitar el involucrarse es sectas -Aprenderán de las sectas mas populares y sus enseñanzas -Experimentaran de que manera las sectas controlan a las personas -Identificaran diferentes	Fotocopias "el mensaje secreto"  Cartulina con el texto y Libros de la Biblia para memorizar

			maneras de evitar las influencias de sectas	<b>PLAN LECTOR</b> Lectura del Nuevo testamento Lucas 22 al 24
SEPTIEMBRE	<b>LECCIONES PARA ADOLESCENTES</b>	LECCION 11 SEPAMOS EN LO QUE CREEMOS	Ayudarlos a practicar su fe -Aprenderán la importancia de conocer lo que creen -Experimentaran lo que es defender sus creencias -Agradecerán a Dios por la fortaleza que en EL encuentran para evitar las religiones falsas	Recortes de cartulina utilizada, cinta, hojas de papel, lápices  Cartulina con el texto y Libros de la Biblia para memorizar  <b>PLAN LECTOR</b> Lectura del Nuevo testamento San Juan 1 al 3
SEPTIEMBRE	<b>DIA MISIONERO LLEVANDO LUZ A LAS NACIONES</b>	VENTANA 10/40 LECCION 9 EL ISLAM	Aprender acerca del Islam Quien es su creador, y cuantas personas en el mundo lo practican. Conocer los motivos de oración por ellos y ver la necesidad de amor verdadero que Dios tiene para ellos	Ver por internet acerca del Islam y los países que lo practican sus creencias y practicas. Fotocopias de motivos de oración Drama un cristiano y un musulmán  <b>PLAN LECTOR</b> Lectura del Nuevo testamento San Juan 4 al 6
OCTUBRE	<b>LECCIONES PARA ADOLESCENTES</b>	LECCION 12 AQUELLA VIEJA MAGIA NEGRA	Entender y evitar los peligros del ocultismo -Reconocer las actividades del ocultismo -Descubran el origen del poder de lo oculto	Papel periódico, marcadores  <b>PLAN LECTOR</b> Lectura del Nuevo testamento San Juan 7 al 9
OCTUBRE		LECCION 13 TU VIDA ES UN REGALO	Examinar ejemplos bíblicos del suicidio y que buscar recursos que le ayuden a tratar con los problemas que incitan a pensar en el suicidio	Trabajo en grupos Papel y lápices  <b>PLAN LECTOR</b> Lectura del Nuevo testamento San Juan 10 al 12
OCTUBRE	<b>LECCIONES PARA ADOLESCENTES</b>	LECCION 14 LIBRE PARA HACER LO QUE QUIERA	-Hacer que los adolescentes comprendan el peligro y el desastre de que todos hagan lo que les parezca	Cartelera  Cartulina con el texto y Libros de la Biblia para memorizar

			- Llevarlos a reconocer su necesidad de una norma sobre la cual basar sus decisiones morales	<b>PLAN LECTOR</b> Lectura del Nuevo testamento San Juan 13 al 16
OCTUBRE		LECCION 22 DIOS EN ESCENA	Presentar a los adolescentes el concepto de que tenemos que “aprender los caminos de Dios” a fin de conocerle, y tenemos que conocerle antes de poder comparar con El nuestras acciones	Cartelera  Cartulina con el texto y Libros de la Biblia para memorizar  <b>PLAN LECTOR</b> Lectura del Nuevo testamento San Juan 17 al 21
OCTUBRE	<b>DIA MISIONERO LLEVANDO LUZ A LAS NACIONES</b>	VENTANA 10/40 LECCION 10 EL BUDISMO	Conociendo su nacimiento y el inicio en la sociedad con el fin de llegar a ellos Motivos de oración	Mesa redonda Para hablar de todas las practicas del budismo y analizarlas a la luz de la Palabra de Dios  <b>PLAN LECTOR</b> Lectura del Nuevo testamento Hechos 1 al 3
NOVIEMBRE	<b>LECCIONES PARA ADOLESCENTES</b>	LECCION 23 ¿QUIÉN ESTABLECE LAS REGLAS?	Entender que debemos tomar decisiones correctas no porque nos beneficien, sino por quien es Dios Invitarlos a someter su voluntad a Dios	Fotocopia hoja de trabajo  Cartulina con el texto y Libros de la Biblia para memorizar  <b>PLAN LECTOR</b> Lectura del Nuevo testamento Hechos 4 al 6
NOVIEMBRE		LECCION 24 LAS 4 “C”	Ayudarlos a aplicar el proceso a situaciones que implican decisiones morales	Competencia Bíblica  <b>PLAN LECTOR</b> Lectura del Nuevo testamento Hechos 7 y 8
NOVIEMBRE		LECCION 25 HONESTIDAD Vs DESHONESTIDAD	-Lograr que cada uno alcance definir el termino honestidad con bases bíblicas y que conozca el grado de importancia que la practica de la honestidad tiene para Dios	Una gelatina moldeada o una torta completa  Cartulina con el texto y Libros de la Biblia para memorizar

			-Reconocer las recompensas y consecuencias de ser honesto y deshonesto que son rectitud e integridad por muerte, deshonra	<b>PLAN LECTOR</b> Lectura del Nuevo testamento Hechos 9 al 11
NOVIEMBRE	<b>DIA MISIONERO LLEVANDO LUZ A LAS NACIONES</b>  <b>Ofrenda MISIONERA</b>	VENTANA 10/40 LECCION 11 EL HUNDUISMO	A pesar que se cree que el hinduismo es solamente una cultura o costumbre, se relata como simplemente se comenzó como religión y se practica como tal Por un hombre enfermo Mentalmente	Dramatización Comienzos del Hinduismo  <b>PLAN LECTOR</b> Lectura del Nuevo testamento Hechos 12 al 15
DICIEMBRE		LECCION 26 ¿VALDRA LA PENA DECIR QUE NO?	-Reforzar la comprensión que el alumno tiene de las 4 "C" - Ayudar a los alumnos a aplicar el proceso de las 4"C" al tema del maltrato versus amor	Juego  Cartulina con el texto y Libros de la Biblia para memorizar  <b>PLAN LECTOR</b> Lectura del Nuevo testamento Hechos 16 al 20
DICIEMBRE		TIEMPO AGAPE	Compartir con los otros grupos juegos, película, recreación, regalos etc.  Celebración cumpleaños segundo semestre	<b>PLAN LECTOR</b> Lectura del Nuevo testamento Hechos 21 al 24
DICIEMBRE	<b>DIA MISIONERO LLEVANDO LUZ A LAS NACIONES</b>	VENTANA 10/40 LECCION 12 EL ANIMISMO	Otra religión que ha traído a miles a su practica y por ello a llevado a naciones enteras a su misma destrucción	A través del internet, mirar todo lo que tenga que ver con esta religión en el mundo. Llevar a discusión sus creencias y practicas  <b>PLAN LECTOR</b> Lectura del Nuevo testamento Hechos 25 al 28
DICIEMBRE		CLAUSURA		

## PRE - ADOLESCENTES 12 Y 13

### SEGUNDO AÑO

FECHA	TEMA	LECCION	OBJETIVO	RECURSOS
ENERO	<b>LECCIONES PARA ADOLESCENTES</b>	BIENVENIDA y REPASO	<p>Repasar a través de preguntas lo que cada adolescente recuerde de las clases vistas. Comience por las primeras lecciones</p> <p>Realice un concurso entre dos o mas grupos</p> <p>De la bienvenida con un refrigerio especial.</p> <p>Motívelos a la asistencia continua</p> <p>De motivaciones nuevas para este año, un proyecto, un paseo, nuevas técnicas para trabajar con los ellos. Etc.</p>	<p>Decore el salón con las láminas anteriores.</p> <p>Lleve Bombas, balones, o pinpones, para el concurso.</p> <p><b>PLAN LECTOR</b></p> <p>Lectura del Nuevo testamento</p> <p>Romanos 1 al 4</p>
ENERO	<b>LECCIONES PARA ADOLESCENTES</b>	LECCION 27 LO QUE EL MUNDO NESECITA	<p>-Reforzar la comprensión que el alumno tiene de las 4 "C"</p> <p>- Ayudar a los alumnos a aplicar el proceso de las 4"C" al tema del maltrato versus amor</p>	<p>Lectura del Nuevo Dramatización</p> <p>Cartulina con el texto y Libros de la Biblia para memorizar</p> <p><b>PLAN LECTOR</b></p> <p>Lectura del Nuevo testamento</p> <p>Romanos 5 al 8</p>
ENERO		LECCION 28 DULCE CASTIDAD	<p>-Reforzar la comprensión que el alumno tiene de las 4 "C"</p> <p>- Podrán aplicar el proceso de las 4"C" a temas relacionados con el sexo</p>	<p>Fotocopias actividad</p> <p><b>PLAN LECTOR</b></p> <p>Lectura del Nuevo testamento</p> <p>Romanos 9 al 11</p>
ENERO	<b>GANEMOS EN EL EQUIPO DE DIOS</b>	LECCION 1 TENER FE DE UN CAMPEON	El alumno comprenda que la fe en Dios convierte a la persona en "Campeón"	<p>Valla</p> <p>Laminas ampliadas</p> <p>Todos en ropa deportiva</p> <p>Mini competencias</p> <p>Llevar elaboradas las "viseras"</p> <p><b>PLAN LECTOR</b></p> <p>Lectura del Nuevo</p>

				testamento Romanos 12 al 16
ENERO	<b>DIA MISIONERO</b>	LA VIDA DE JUAN WESLEY	Conocer la vida de este famoso misionero que ha inspirado a muchas generaciones	Dramatización La vida de Juan Wesley Lectura del Nuevo testamento  <b>PLAN LECTOR</b> Lectura del Nuevo testamento Romanos 17 al 20
FEBRERO	<b>GANEMOS EN EL EQUIPO DE DIOS</b>	LECCION 2 DEJAR A UN LADO TODA CARGA	El alumno identifique el “Peso” o cargas en su vida y las “dejara a un lado” para seguir a Cristo	Valla, Coronas Todos en ropa deportiva Llevaran un costal con carga, todo el tiempo de clase. Hasta la ministración Mini competencias  Cartulina con el texto y Libros de la Biblia para memorizar  <b>PLAN LECTOR</b> Lectura del Nuevo testamento Romanos 21 al 24
FEBRERO	<b>GANEMOS EN EL EQUIPO DE DIOS</b>	LECCION 3 ENTRENAR VIGOROSAMENTE	El alumno practicara disciplinadamente la oración, estudio de la Biblia y testimonio en su vida diaria	Valla, Medallas Fotocopia actividad Todos en ropa deportiva Mini competencias  <b>PLAN LECTOR</b> Lectura del Nuevo testamento 1ª Corintios 1 al 4
FEBRERO	<b>GANEMOS EN EL EQUIPO DE DIOS</b>	LECCION 4 TRABAJAR EN UNIDAD	Comprender el papel que desempeña el miembro de un equipo y el beneficio de trabajar en unidad	Carta de Pablo en rollo Valla, estandartes, cartulinas Todos en ropa deportiva Mini competencias en equipos  <b>PLAN LECTOR</b> Lectura del Nuevo testamento 1ª Corintios 5 al 8

FEBRERO	<b>DIA MISIONERO</b>	TI FAM	Ver la historia real de una niña en Haití	Exposición por varios alumnos de los cinco capítulos De la vida de esta niña <b>PLAN LECTOR</b> Lectura del Nuevo testamento 1ª Corintios 9 al 11
MARZO	<b>GANEMOS EN EL EQUIPO DE DIOS</b>	LECCION 5 CORRER PARA GANAR	Comprometerse a correr “Su carrera” (su vida) con Jesús, hasta recibir el premio	“Entrevista a Pablo” Todos en ropa deportiva Mini competencias Dibujar Juego en el piso. <b>PLAN LECTOR</b> Lectura del Nuevo testamento 1ª Corintios 12 al 16
MARZO	<b>SEMANA SANTA</b>	LA CRUCIFICION	Recordar las escenas del calvario, el sufrimiento de Jesús en la cruz Y que por amor el lo hizo por cada uno de nosotros	Lectura del libro todo por amor <b>PLAN LECTOR</b> Lectura del Nuevo testamento 2ª Corintios 1 al 7
MARZO	<b>SEMANA SANTA</b>	LA RESURRECCION	Como por su resurrección tenemos entrada libre en el reino de los cielos y Jesús gana la batalla contra la muerte	Lectura del libro todo por amor <b>PLAN LECTOR</b> Lectura del Nuevo testamento 2ª Corintios 8 al 11
MARZO	<b>DIA MISIONERO</b>	YO ME ATREVO	La historia real de una niña llamada Amy, ella quería tener ojos azules Pero entendió mas adelante que si hubiera sido así nunca sería misionera	Dramatización <b>PLAN LECTOR</b> Lectura del Nuevo testamento 2ª Corintios 12 y 13
ABRIL	<b>SOY UNICO</b>	LECCION 1 Y 2 SOY UNICO, CUANDO SERA EL FIN DEL MUNDO	-Observar algunos aspectos científicos de la creación para contrarrestar las teorías falsas de la evolución -Conocer sucesos anticipados a la venida del Señor Jesucristo	Retroproyector laminas en acetato Fotocopia “soy único” Cartulina con el texto y Libros de la Biblia para

				<p>memorizar</p> <p><b>PLAN LECTOR</b></p> <p>Lectura del Nuevo testamento</p> <p>Carta a los Gálatas</p>
ABRIL		<p>LECCION 3</p> <p>LA MUSICA ROCK Y SECULAR</p>	<p>Comprender los efectos de la música rock y secular, en la mente y espíritu.</p> <p>Recordar que la música rock y secular es mas peligrosa que el fuego, el fuego quema solamente la carne, pero la música rock y secular quema el alma y abre una puerta al obra de los demonios</p>	<p>Laminas ampliadas</p> <p>Fotocopias cuadros</p> <p>Letras de algunas canciones</p> <p>Historia del Rock</p> <p><b>PLAN LECTOR</b></p> <p>Lectura del Nuevo testamento</p> <p>Carta a los Efesios</p>
ABRIL	<b>SOY UNICO</b>	<p>LECCION 4</p> <p>¿COMO DISTINGUIR LO BUENO DE LO MALO?</p>	<p>Ser muy precisos en que es lo bueno y que es lo malo saber distarlos es lo interesante.</p> <p>El mundo le dice a lo malo bueno y a lo bueno malo</p>	<p>Carteleras</p> <p>Tarjetas</p> <p>Lecciones objetivas, comida, cepillo de dientes etc.</p> <p><b>PLAN LECTOR</b></p> <p>Lectura del Nuevo testamento</p> <p>Carta a los Filipenses</p>
ABRIL	<p><b>DIA MISIONERO</b></p> <p><b>Ofrenda MISIONERA</b></p>	<p>PANORAMA DE LAS NESECIDADES MUNDIALES</p>	<p>Que al finalizar la lección El alumno haya sido impactado de tal manera que sea motivado a la acción</p>	<p>Mesa redonda</p> <p>Fotocopias sobre las necesidades espirituales mundiales</p> <p><b>PLAN LECTOR</b></p> <p>Lectura del Nuevo testamento</p> <p>Carta a los Colosenses</p>
MAYO	<b>SOY UNICO</b>	<p>LECCION 5</p> <p>LOS PROBLEMAS DEL COMPROMISO</p>	<p>Conocerán los problemas que resultan cuando viene el compromiso.</p> <p>Pero la bendición y los resultados de comprometernos de corazón con el Señor</p>	<p>Fotocopias</p> <p>Cartulina con el texto y Libros de la Biblia para memorizar</p> <p><b>PLAN LECTOR</b></p> <p>Lectura del Nuevo testamento</p> <p>Carta 1ª Tesalonicenses</p>



MAYO	<b>EL MODELO DE DIOS PARA MI VIDA</b>	LECCION 1 EN CRISTO SOY PERDONADO, LIMPIO Y RESTAURADO	Convencernos de que Dios todo lo ha manufacturado bueno, por lo tanto todos nosotros somos buenos y Dios nos perdona cuando se lo pedimos, a demás nos limpia y restaura (devolver, restablecer) par llegar a ser lo que éramos antes de la caída del hombre	Laminas Dramas el hijo prodigo  Cartulina con el texto y Libros de la Biblia para memorizar  <b>PLAN LECTOR</b> Lectura del Nuevo testamento Carta 2ª Tesalonicenses
MAYO		LECCION 2 ESPIRITU ALMA Y CUERPO	Conocer mas profundamente como esta conformado nuestro ser completo.	Cartelera  <b>PLAN LECTOR</b> Lectura del Nuevo testamento Carta 1ª Timoteo 1 al 6
MAYO	<b>EL MODELO DE DIOS PARA MI VIDA</b>	LECCION 3 y 4 EL MODELO DE DIOS PARA MI VIDA	Entender y reconocer que con la muerte y resurrección de Jesús, el logro acabar con las obras de el diablo y nos ha permitido volver al estado que teníamos antes del pecado, tenemos el privilegio de ser totalmente renovados y Dios jamás se vuelve a acordar d nuestros pecado	Un secador de cabello Laminas Bombas, huevo, trébol, agua, cubos de hielo Cartulina con el texto y Libros de la Biblia para memorizar  <b>PLAN LECTOR</b> Lectura del Nuevo testamento Carta 2ª Timoteo 1 al 4
MAYO	<b>DIA MISIONERO</b>	LAS MISIONES DEL ANTIGUO TESTAMENTO	Que el alumno pueda entender, apreciar y aplicar las enseñanzas del Antiguo testamento con respecto a las misiones mundiales	Preguntas para discusión del grupo  <b>PLAN LECTOR</b> Lectura del Nuevo testamento Carta a Tito 1 al 3
JUNIO	<b>PREGUNTAS Y RESPUESTAS</b>	LECCION 1 EXISTE LA REENCARNACION	Comprender que la idea de la reencarnación ha existido en muchos sistemas de creencias humanas, pero mayormente es parte de las religiones orientale	Investigar en INTERNET Laminas  <b>PLAN LECTOR</b> Lectura del Nuevo testamento Libro de Filemón
JUNIO		LECCION 2 HAY VIDA	Llevar a los adolescentes a entender que la Biblia tiene la	Mesa redonda Laminas

		INTELIGENTE EN OTROS PLANETAS	respuesta para todas estas inquietudes	<b>PLAN LECTOR</b> Lectura del Nuevo testamento Libro de Hebreos 1 al 6
JUNIO	<b>PREGUNTAS Y RESPUESTAS</b>	LECCION 3 EL OCULTISMO TRAMPA DEL ENEMIGO	Entender que como creyentes somos extranjeros en tierra enemiga: Cuando Adán pecó, entrego las llaves a Satanás del dominio sobre la tierra. Jesús vino y nos rescato del poder del enemigo, y El reina ahora en nosotros, los que le hemos aceptado. Pero el enemigo quiere hacernos volver a su dominio, y trata por todos los medios de ponernos trampas y engañarnos	Dramatización Laminas para retroproyector  <b>PLAN LECTOR</b> Lectura del Nuevo testamento Libro de Hebreos 7 al 13
JUNIO	<b>DIA MISIONERO</b>	EL NUEVO TESTAMENTO Y LAS MISIONES	Que los adolescentes puedan definir, apreciar y obedecer la enseñanza del Nuevo testamento sobre la misión primordial de la iglesia	Laminas Mapamundi Versículo visualizado de la gran comisión  <b>PLAN LECTOR</b> Lectura del Nuevo testamento Libro de Santiago
JULIO		TIEMPO AGAPE	Se unen los grupos para compartir un tiempo de juegos, película, recreación etc.  Celebración de cumpleaños Primer semestre	Bombas, refrigerios  <b>PLAN LECTOR</b> Lectura del Nuevo testamento Libro de 1ª Pedro
JULIO	<b>PREGUNTAS Y RESPUESTAS</b>	LECCION 4 EL MUNDO Y EL SEXO	Llevar a cada adolescente a entender que el sexo es bueno porque Dios lo dice así en Génesis 1.32. El sexo fue creado con el propósito de multiplicar y fructificar y llenar la tierra y sojuzgarla Génesis 1:28. Este fue el plan perfecto de Dios para el hombre y la mujer bajo el santo estado del Matrimonio Génesis2:24.	Vestido de Novia, Dramatizar un Matrimonio Laminas en acetato Retroproyector Investigación Revistas para cartelera  <b>PLAN LECTOR</b> Libros de la Biblia para memorizar Libro de 2ª Pedro

JULIO		CONTINUACION LECCION 4 EL MUNDO Y EL SEXO	Permitir la participación de los alumnos del tema, con sus investigaciones.	Cartulina con el texto y Libros de la Biblia para memorizar  <b>PLAN LECTOR</b> Lectura del Nuevo testamento Libro de 1ª Juan
JULIO	<b>DIA MISIONERO</b>	LAS MISIONES ANTES DE LA REFORMA	Que el adolescente capte una visión panorámica del movimiento misionero previo a la Reforma protestante y aprecie los esfuerzos misioneros de la iglesia de aquellos días	Escenas en rollo de cuadros de la Iglesia antes de la reforma Dramatización de persecución a cristianos  <b>PLAN LECTOR</b> Lectura del Nuevo testamento Libro de 2ª Juan
AGOSTO	<b>PREGUNTAS Y RESPUESTAS</b>	LECCION 5 LA INFLUENCIA DE LA MUSICA	Reconocer que una de las influencias mas grandes en nuestras vidas es la música, Dios hizo la música como canal para adorarle y alabarle, y para dar placer al corazón del hombre. Lo inteligente es poder clasificarla y entender el significado de sus mensajes	Investigación en Internet Computador Grabadora y música Fotocopias cuadros Carteleras  Cartulina con el texto y Libros de la Biblia para memorizar  <b>PLAN LECTOR</b> Lectura del Nuevo testamento Libro de 3ª Juan
AGOSTO	<b>PREGUNTAS Y RESPUESTAS</b>	CONTINUACION LECCION 5 LA INFLUENCIA DE LA MUSICA	Permitir la participación de los alumnos del tema, con sus investigaciones.	Equipo sonido Computador  <b>PLAN LECTOR</b> Lectura del Nuevo testamento Libro de Judas
AGOSTO		LECCION 6 ¿QUE ES LA NUEVA ERA?	Comprender que la Nueva Era no es más que el antiguo ocultismo de las religiones orientales. Y el resultado de esta religión es la pobreza y la miseria de la nación	Laminas en acetato Retroproyector  <b>PLAN LECTOR</b> Lectura del Nuevo testamento Apocalipsis 1 al 4

AGOSTO	<b>PREGUNTAS Y RESPUESTAS</b>	CONCLUSIÓN PREGUNTAS Y RESPUESTAS	Evaluación general de la aprendido	Fotocopias test de preguntas del tema Fotocopias ultimas paginas de la lección Llevar todas las laminas vista en las lecciones anteriores  <b>PLAN LECTOR</b> Lectura del Nuevo testamento Apocalipsis 5 al 7
AGOSTO	<b>DIA MISIONERO</b>  <b>Ofrenda MISIONERA</b>	LAS MISIONES DESDE LA REFORMA	Que el adolescente pueda ubicar e interpretar adecuadamente los hechos que originaron las misiones modernas Como nació la misión Panamericana de Colombia	Video Dramatización Lectura de la Biblia Antiguo Testamento  <b>PLAN LECTOR</b> Lectura del Nuevo testamento Apocalipsis 8 al 11
SEPTIEMBRE	<b>LOS DINOSAURIOS Y LA BIBLIA</b>	LECCION 1 ADAN Y LOS DINOSAURIOS	Observar que los dinosaurios fueron creados por Dios, ellos si existieron eran grandes monstruos marinos como lo habla en la Biblia.	Investigar en Internet Computador Laminas en acetato Carteleras  <b>PLAN LECTOR</b> Lectura del Nuevo testamento Apocalipsis 12 al 14
SEPTIEMBRE		LECCION 2 NOE Y LOS DINOSAURIOS	Que el adolescente aprenda que los dinosaurios si existieron no con ese nombre, pero la Biblia los registra Veremos porque fueron destruidos y no pudieron seguir viviendo en la tierra	Investigar en Internet Laminas en acetato Carteleras  <b>PLAN LECTOR</b> Lectura del Nuevo testamento Apocalipsis 15 al 17
SEPTIEMBRE		LECCION 3 JOB Y LOS DINOSAURIOS	Comprenderemos quien era Leviatán. Y su descripción en el Libro de Job el libro mas antiguo de la Biblia	Mesa redonda Laminas  Cartulina con el texto y Libros de la Biblia para memorizar

				<p><b>PLAN LECTOR</b> Lectura del Nuevo testamento Apocalipsis 18 al 20</p>
SEPTIEMBRE	<b>DIA MISIONERO</b>	LOS PIONEROS DE LAS MISIONES MODERNAS	<p>Que los Adolescentes se informen acerca de los pioneros de la obra misionera y se animen a participar de manera activa en las misiones mundiales Hablar de los fundadores de la Misión Panamericana. Ignacio Guevara y Héctor Machuca junto con otros misioneros</p>	<p>Video Leer historia de la Misión Panamericana  Cartulina con el texto y Libros de la Biblia para memorizar  <b>PLAN LECTOR</b> Lectura del Nuevo testamento Apocalipsis 21 y 22</p>
OCTUBRE	<b>LOS DINOSAURIOS Y LA BIBLIA</b>	LECCION 4 DINOSAURIOS MODERNOS	<p>Entenderemos que realmente la Biblia no habla de un Dinosaurio, se menciona a los monstruos marinos, La palabra Dinosaurio es el nombre que se la da en la actualidad a estos animales. En realidad ellos no son tan viejos o de miles de miles de años, recuerda que para Dios un día es como mil años y mil años como un día</p>	<p>Competencia Laminas Video de dinosaurios  Cartulina con el texto y Libros de la Biblia para memorizar  <b>PLAN LECTOR</b> Lectura del Antiguo Testamento Génesis 1 al 4</p>
OCTUBRE		LECCION 5 DINOSAURIOS Y EL APOCALIPSIS	<p>Veremos el enfoque que la Biblia en el apocalipsis le da a los dinosaurios</p>	<p>Laminas en acetato Retroproyector  Lectura del Antiguo Testamento Génesis 5 al 9</p>
OCTUBRE	<b>LIBERESE DE LA EVOLUCION</b>	INTRODUCCION LAS LEYES QUE GOBIERNAN EL UNIVERSO	<p>Aprenderán que hay leyes que rigen el universo y que son únicas. Dios hizo esas leyes para que gobiernen el universo, como la ley de la gravedad. El lo hizo para que todo fuera ordenado y que se rigieran por estas leyes.</p>	<p>Laminas en acetato Retroproyector Computador Libros sobre la evolución  <b>PLAN LECTOR</b> Lectura del Antiguo Testamento Génesis 10 al 12</p>
OCTUBRE	<b>LIBERESE DE LA EVOLUCION</b>	LECCION 1 EL MITO DE LA EVOLUCION DEL	<p>Conocerán algunos mitos que el hombre ha inventado sobre la evolución.</p>	<p>Laminas en acetato Retroproyector Computador</p>

		HOMBRE	Debemos saber que la evolución es un invento del hombre que no quiere tener en cuenta a Dios y sus mandamientos	<b>PLAN LECTOR</b> Lectura del Antiguo Testamento Génesis 13 al 16
OCTUBRE	<b>DIA MISIONERO</b>	LAS MISIONES DESDE EL SUR	Que los adolescentes puedan reconocer y apreciar el papel importantísimo que tiene el movimiento misionero del sur para llevar el evangelio a todo el planeta	Mapamundi Fotocopia para colorear,  <b>PLAN LECTOR</b> Lectura del Antiguo Testamento Génesis 17 al 19
NOVIEMBRE	<b>LIBERESE DE LA EVOLUCION</b>	LECCION 2 LA MARAVILLOSA CRACION DE DIOS	Aprenderán como La evolución no ha podido explicar la maravillosa diversidad en apariencia y tamaño de animales de la misma clase. Es mas la diversidad de sabores y colores de las frutas y verduras, es más toda clase de flores. Como cabe aquí la evolución, ¡imposible!	Laminas en acetato Retroproyector Frutas, flores  <b>PLAN LECTOR</b> Lectura del Antiguo Testamento Génesis 20 al 22
NOVIEMBRE	<b>LIBERESE DE LA EVOLUCION</b>	LECCION 3 LOS EFECTOS DEL DILUVIO SOBRE LA TIERRA	Conocerán los efectos del diluvio fue fundamental en muchos aspectos, el hecho de que la tierra se inclino 23 grados, el que la tierra se llenara de agua tuvo consecuencias	Laminas en acetato Retroproyector  <b>PLAN LECTOR</b> Lectura del Antiguo Testamento Génesis 23 al 25
NOVIEMBRE		LECCION 4 LA CREACION DE LA TIERRA Y EL SISTEMA SOLAR	Demostraremos científicamente que la evolución es una farsa, y que las teorías son solo eso teorías falsas; no pueden comprobarlas.	Laminas en acetato Retroproyector Computador  Lectura del Antiguo testamento Génesis 26 al 28
NOVIEMBRE	<b>DIA MISIONERO</b>  <b>Ofrenda MISIONERA</b>	TU PUEDES CAMBIAR EL MUNDO	Después de crear conciencia misionera con las clases anteriores, hoy debemos procurar, que tanto nosotros, como nuestro grupo reconozca la importancia de orar y comenzar a interceder por Colombia y las naciones	Mapas y fotos de Colombia. Videos de nuestro país Fotos de personajes como el presidente alcalde, etc. Es importante también fotos de los presbíteros y presidente de la Misión Panamericana de Colombia

				<b>PLAN LECTOR</b> Lectura del Antiguo testamento Génesis 29 al 31
DICIEMBRE	<b>LIBERESE DE LA EVOLUCION</b>	LECCION 5 SOMOS DIFERENTES A LOS ANIMALES	Mostrar a los adolescentes que somos diferentes a lo animales y que Dios nos creo con un propósito de amarle y glorificarle	Laminas en acetato Retroproyector  <b>PLAN LECTOR</b> Lectura del Antiguo testamento Génesis 32 al 34
DICIEMBRE		CONCLUSION LIBERESE DE LA EVOLUCION	Se evaluara lo aprendido en las clases anteriores Concurso de preguntas	Fotocopias  <b>PLAN LECTOR</b> Lectura del Antiguo testamento Génesis 35 al 36
DICIEMBRE		AGAPE	Se unen los grupos para compartir un tiempo de juegos, película, recreación etc.  Celebración de cumpleaños Segundo semestre	Bombas, refrigerio  <b>PLAN LECTOR</b> Lectura del Antiguo testamento Génesis 37 al 39
DICIEMBRE		CLAUSURA		

## PASOS EN LA PREPARACION DE UNA ENSEÑANZA CREATIVA

1. ORAR PARA QUE EL ESPIRITU SANTO LE GUIE. TENER LA MENTE ABIERTA A SUGERENCIAS.



2. SELECCIONAR LA VERDAD CENTRAL O EL OBJETIVO DE LA ENSEÑANZA SEGÚN LA NECESIDAD DE SUS ALUMNOS



3. ESCRIBIR ESTE (estos) OBJETIVO (s) Cambios que quiere ver en la vida de sus alumnos. Sea realista.



4. DESARROLLAR LA ESTRATEGIA DE LA LECCION CONFORME O EN LA LUZ DE LO DE ARRIBA



### ¿CUÁL MÉTODO DEBO USAR?



**ESCOGER EL MÉTODO MEJOR BASADO EN:**

1. Los objetivos.
2. El tiempo disponible.
3. El equipo y el espacio disponible.
4. Las necesidades de los alumnos.
5. Su propia habilidad.

**TRABAJO ANTES DE LA CLASE:**

- Dividir en grupos.
- Trabajo de arte.
- Música
- Discusión (actividad de confraternidad para enfocar la verdad central).





### ABRIR EL APETITO AL ESTUDIO:

- Anécdota
- Pregunta
- Acróstico
- Representación
- “¿Qué haría usted si...?”



### EXPLORAR LA PALABRA:

- Trabajo en grupos
- Escribir apuntes
- Hacer comentarios
- Dibujar ideas
- Hacer comparaciones



### HACER UNA DECISIÓN Y UNA APLICACIÓN:

- Escribir los pensamientos
- Expresar como el alumno siente
- “Una cosa que necesito hacer como resultado de la lección hoy...”
- Planear como se puede aplicar la verdad mañana
- Terminar con un buen tiempo de oración.



## COMO PLANEAR LA LECCION

### 1. PREPARESE A SÍ MISMO

El maestro que quiere impartir verdades bíblicas a sus alumnos tiene que hallar en cada lección verdades para sí mismo. El maestro no está preparado para presentar la lección a su clase hasta que haya buscado primero a Dios. Su oración debe ser: “Señor, enséñame tu Palabra. El maestro dedicado al ministerio de la enseñanza le suplicará a Dios la dirección divina para la presentación de la propia lección y también para poder reconocer las necesidades de sus alumnos.



### 2. COMIENZE TEMPRANO

Al recibir el nuevo expositor de la Escuela Dominical, el maestro debe dar un vistazo a todas las lecciones. Esto le ayudará, de domingo en domingo, en el desarrollo del tema general. Así también el maestro logrará con anticipación reunir materiales e ilustraciones para las lecciones. Muchos maestros reconocen la ventaja de comenzar la preparación de la lección con una semana de anticipación. El maestro que espera hasta el sábado por la noche para preparar la lección ya ha perdido muchas oportunidades de proveer la mejor enseñanza posible para sus alumnos.

### 3. FAMILIARICESE CON LA PORCION BIBLICA DE LA LECCION

Un maestro tiene que ser estudiante de la Biblia para poderla enseñar. El estudio de la Biblia le dará al maestro discernimiento, convicciones y autoridad que no encontrará de otra manera. El maestro debe leer cada lección, de la Biblia directamente por lo menos cuatro veces:

La lee para familiarizarse con la lección

La lee para fijarse en los acontecimientos

La lee para saber quiénes son los personajes principales

El lee para sacar la enseñanza práctica

Al hacerlo esto, debe anotar algunos datos, pensamientos e ideas especiales. Es bueno comparar la porción bíblica con otras traducciones de la Biblia. Es necesario que el maestro se familiarice bien con la porción bíblica de la lección antes de continuar su preparación.

#### **4. LEA BIEN LOS DOS EXPOSITORES, EL DEL MAESTRO Y EL DEL ALUMNO**

Los expositores y otros materiales preparados son de gran provecho para el maestro sólo en la medida que le ayudan a alcanzar las metas. El maestro estudia el expositor del alumno para ver si hay algo que necesita ser explicado o aclarado.

## **PRINCIPIOS ESPECIFICOS**

### **1. ESCOJA LA META CENTRAL Y DESARROLLE LA LECCIÓN ALREDEDOR DE ELLA:**

El maestro toma en cuenta las necesidades de los alumnos y procura desarrollar y aplicar la lección de manera que llene más. Quizá el hermano del principiante tiene zapatos nuevos, pero no alcanzaba el dinero para comprarle zapatos al principiante. Quizá el padre del primario está enfermo y no puede trabajar. Los jóvenes casados y los adultos tienen otra clase de problemas. Pero nuestro Dios, por medio de su santa Palabra, y por medio de maestros que realmente saben enseñar, es capaz de ayudarnos a resolver nuestros problemas. El maestro debe preguntarse: Qué deseo yo para mis alumnos? ¿Qué deseo yo en cuanto a sus conocimientos bíblicos? ¿En cuanto a sus actitudes?. En cuanto a su conducta diaria?. ¿Cómo serán cambiadas las vidas de mis alumnos por las lecciones?.

### **2. REÚNA MATERIALES RELACIONADOS A LA LECCIÓN:**

El maestro alerta siempre está buscando y reuniendo materiales que le ayuden a enseñar. El alumno no aprende por casualidad o automáticamente, más bien aprende por medio de aquello que le impulsa a actuar en cierta manera. El maestro dedicado a su ministerio ora, enseña y trabaja para ver las vidas de sus alumnos cambiadas.

### **ALGUNAS FUENTE DE MATERIALES PARA ENSEÑAR SON:**

- Experiencias personales: Todas las experiencias, las agradables y las desagradables, pueden dejarnos alguna lección.
- Libros: Hay materiales didácticos para todas las edades y hay oportunidades sin límite para el crecimiento personal por medio de la lectura.
- Observación: Por medio de la observación el maestro alerta llega a comprender mejor la conducta de sus semejantes. También saca a veces ilustraciones de la vida real.
- Periódicos y revistas: Hay artículos de revistas evangélicas y también artículos de los acontecimientos del día en los periódicos que ayudan a la enseñanza de la lección.

### **3. PREPARE UN PLAN DE LA LECCIÓN:**

Después de haberse familiarizado con la lección de la Biblia y en el expositor de la Escuela Dominical, y de tener reunidos los materiales relacionados a la lección, el próximo paso es preparar un plan de la lección, este puede ser muy sencillo, pero se debe escribir. Todo plan debe incluir:

- Las verdades claves de la lección
- Los intereses y necesidades de los alumnos que se relacionan a la lección
- La meta de la lección
- Los materiales accesibles

- Los métodos de enseñanza que se van a emplear
- La participación del alumno tal como discusión o panel o dramatización

A continuación, un plan de clase tomado del curso “EL ARTE DE ENSEÑAR”. El maestro puede adaptarlo a sus necesidades específicas:

- Título de la lección
- Pasaje Bíblico
- Versículo de memoria
- Verdad central
- Propósito o meta de la lección
- Métodos didácticos
- Elección de los materiales
- Bosquejo de la lección
- Punto de contacto
- Cuerpo (Parte principal de la lección)
- Conclusión

Un plan para la lección le ayudará en la organización de la misma. También el plan le ayudará a evaluar su enseñanza.

#### **4. NO PROCURE ENSEÑAR DEMASIADO EN UNA SOLA LECCIÓN:**

Por lo general, el maestro tiene como media hora para enseñar la lección. Se debe preparar la lección y organizar los materiales con esto en mente. Para enseñar bien, el maestro debe ser flexible en su manera de enseñar y debe tener más material del que piensa utilizar. No tiene que presentar todo el material que ha reunido. Muchas veces del Espíritu Santo quiere cambiar el plan. Se puede presentar la necesidad específica de un alumno durante el desarrollo de la lección y el maestro sensible al Espíritu Santo, estará dispuesto a dejar de lado algo de su preparación para dar lugar al Espíritu Santo.

#### **5. LA AUTO - EVALUACIÓN**

Para Superarse en la enseñanza, el maestro debe evaluar su presentación de cada lección, después de la clase. Sigue algunas pautas para la auto evaluación del maestro:

- Comencé mi preparación con oración?
- Comencé puntualmente la lección?
- Captó la apertura de la atención de los alumnos?
- Fue apropiada la apertura?
- Escogí una meta para la lección?
- Alcancé la meta que había escogido?
- Enseñé la lección sin depender del libro guía?
- Usé mi Biblia para enseñar con la vida de los alumnos?
- Progresó la lección de modo positivo?
- Dejé lugar a los alumnos a participar en la clase?
- Usaron los alumnos sus Biblias en clase?
- Terminé la lección a tiempo?
- Veo en la vida de mis alumnos una genuina aplicación?
- Oro por mis alumnos y los visito?
- Procuero mejorar mi enseñanza mediante cursos de preparación, libros, convenciones de Escuela Dominical, etc.?
- Procuero variar mis métodos de enseñanza?
- Enseño porque creo que Dios me ha llamado a Enseñar?

# HERRAMIENTAS PARA EL SALON DE CLASE

## 1. HECTOGRAFO

### IMPRESIÓN HECTOGRÁFICA

**USO:** Impresión de la información escrita o dibujada con una aproximación de 40 ejemplares

#### 1. IMPRESIÓN HECTOGRÁFICA

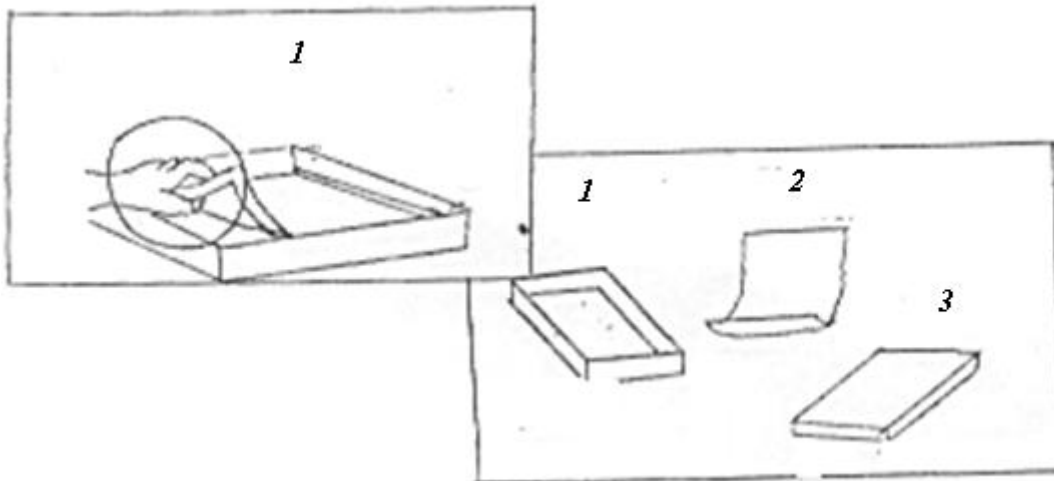

RECURSOS: 1. Cámara impresora.  
2. Hoja hectográfica  
3. Hoja referente

### **ELABORACIÓN DE LA PLANTILLA**

El grabado en la plantilla de lo que deseamos imprimir puede hacerse escribiendo a máquina o en formato manual, con letra cursiva

Para elaborar la plantilla debemos disponer de: Una hoja blanca, -sobre ella escribir designándose "Hoja referente"- ; el calco hectográfico - de espaldas a la "hoja referente" y otra hoja blanca llamándose "Plantilla" - estando esta de cara al calco

Junta las tres hojas en el siguiente orden

Hoja referente: Sobre ella se escribe

Hoja hectografía: De cara a la hoja plantilla

Hoja plantilla: Recibe trazos

Grabar el mensaje sobre la "hoja referente"

Separar la "hoja plantilla" de la "hoja hectografía"

### **CÁMARA IMPRESORA**

Depositar la "hoja plantilla", sobre la "cámara impresora" entrando en contacto el trazo del calco de la "hoja plantilla" con la gelatina de la "cámara impresora"

No deben quedar atrapados "botones de aire" entre ambas superficies

El contacto entre ambas superficies debe durar tres minutos aproximadamente, pasando ese tiempo, desprende la "hoja plantilla" de la cámara impresora quedando impregnada la gelatina con el mensaje por multiplicar

## CAMARA IMPRESORA

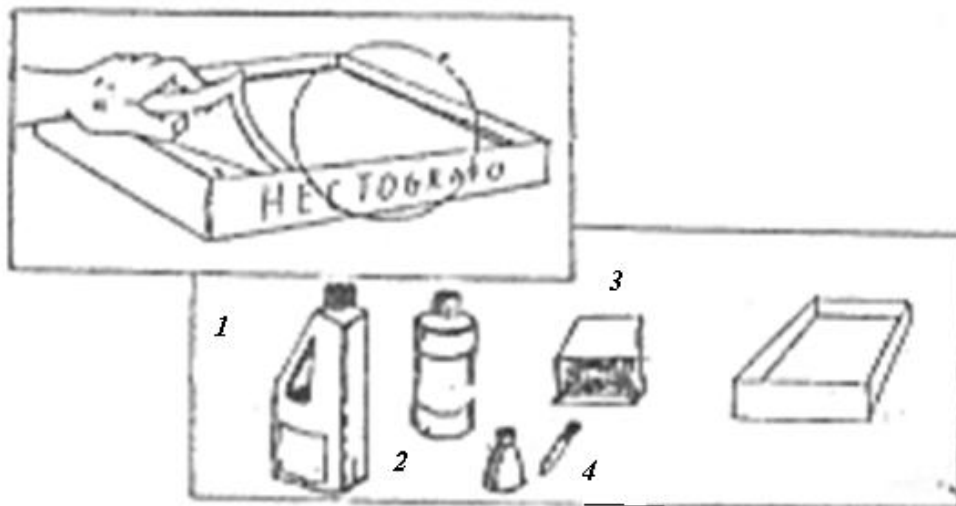

### INGREDIENTES:

1. Agua
2. Glicerina
3. Gelatina sin sabor
4. Ácido fenico

Se mezcla la gelatina sin sabor y glicerina en las siguientes proporciones por peso:

1

6

Gelatina sin sabor

Glicerina

Si es posible, agregar gotas de ácido fenico para preservar la mezcla de los hongos.

### PREPARACIÓN

Disolver a baño María la gelatina. Una vez disuelta, agregar la glicerina al igual que cuatro gotas de ácido fenico, revolver continuamente.

Vaciar la mezcla en el recipiente formando la cámara impresora

Enfriar hasta que se endurezca

